

Anzündkamin

Art.-Nr.: 10139259

- Ⓓ Anzündkamin..... 3
- Ⓕ Cheminée d'allumage.....4
- Ⓘ Ciminiera di accensione5
- Ⓝ Houtskoolstarter6
- Ⓢ Grillkolstarter.....7
- ⒸZ Zapalovací komín..... 8
- Ⓚ Podpal'ovací komín 9
- ⓇO Aprinzător de cărbuni 10

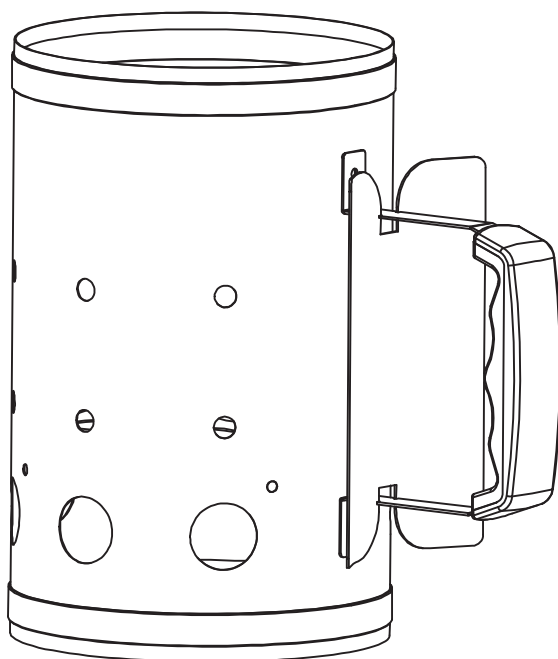

Manufactured for
HORNBACH Baumarkt AG
Hornbachstraße 11
76879 Bornheim / Germany
product@hornbach.com
www.hornbach.com
ED20240816



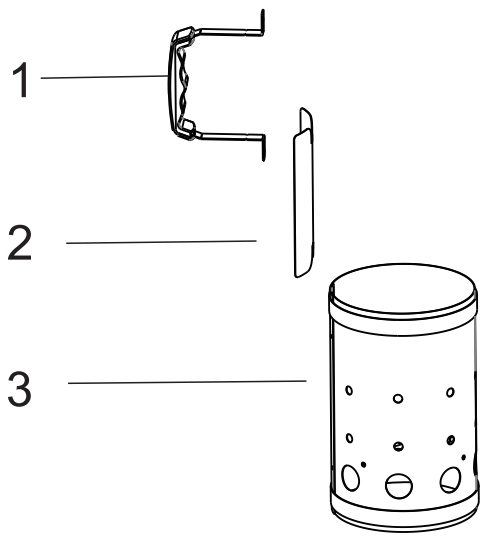

1		x1
2		x1
3		x1
A		x2
B		x2
C		x2

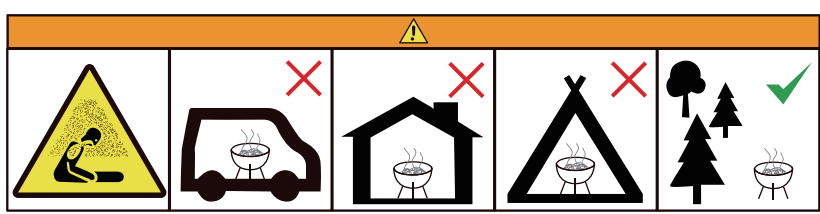
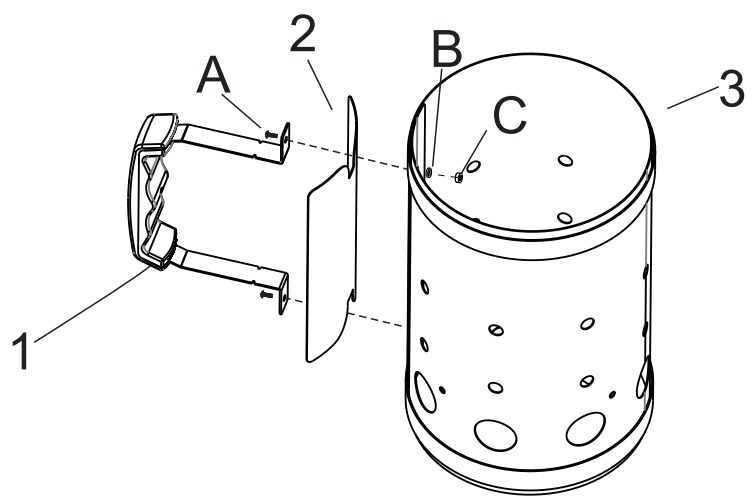

ⓓ Anzündkamin

1. SICHERHEITSHINWEISE



Benutzen Sie das Produkt erst nach sorgfältigem Durchlesen dieser Bedienungsanleitung und bewahren Sie diese an einem sicheren Ort auf. Sollten Sie das Produkt verschenken oder verkaufen, dann denken Sie daran, dieses Handbuch mitzugeben.

- **ACHTUNG!** Denken Sie daran, beim Umgang mit glühenden oder brennenden Materialien vorsichtig zu sein.
 - Halten Sie stets einen sicheren Abstand zu anderen brennbaren oder entzündlichen Materialien ein.
 - Verwenden Sie das Produkt nur im Freien, NICHT in Innenräumen.
 - Halten Sie Kinder und Haustiere vom Produkt fern!
 - Stellen Sie das heiße Produkt niemals auf hitzeempfindliche Oberflächen.
-  Tragen Sie stets geeignete Schutzausrüstung (z. B. spezielle Grillhandschuhe), um sich vor den hohen Temperaturen zu schützen.
- **ACHTUNG!** Verwenden Sie zum Anzünden oder Wiederanzünden keinen Spiritus oder Alkohol! Verwenden Sie nur feste Anzündhilfen, die den Anforderungen gemäß EN 1860-3 entsprechen!
- **WICHTIG!** Gießen Sie kein Wasser in das Produkt, solange es noch heiß ist.

Bestimmungsgemäßer Gebrauch

- Dieses Produkt dient ausschließlich zum Anglühen von Holzkohle oder Briketts für den Grill.
- Das Produkt darf nur für den vorgesehenen Zweck verwendet werden.
- Das Produkt ist nicht für den kommerziellen Gebrauch geeignet. Das Produkt ist ausschließlich für den Gebrauch im Haushalt konzipiert.
- Der Hersteller übernimmt keine Haftung für Schäden, die durch nicht-bestimmungsgemäßen Gebrauch entstanden sind.

2. ANWENDUNG

1. Befüllen Sie den oberen Teil des Anzündkamins mit einer geeigneten Menge (max. 1,2 kg) Kohle oder Briketts.
2. Legen Sie 1 bis 2 Anzündwürfel, Holz, Papier oder Kohle auf den Kohlerost des Grills und zünden diese an.
3. Stellen Sie den gefüllten Anzündkamin über das Feuer.
4. Warten Sie, bis die oberen Kohlen oder Briketts mit einer weiß-grauen Ascheschicht überzogen sind.
5. Glühende Kohle vorsichtig in den Grill schütten.
6. Nehmen Sie den Anzündkamin nach oben weg. Stellen Sie sicher, dass der Anzündkamin vollständig entleert ist, wenn Sie diesen beiseitestellen.

3. WARTUNG UND PFLEGE

- Warten Sie vor der Reinigung immer, bis der Anzündkamin vollständig ausgekühlt ist.
- Reinigen Sie den Artikel mit Wasser. Benutzen Sie ein mildes Spülmittel, wenn nötig.

4. ENTSORGUNG

Entsorgen Sie das Produkt am Ende seiner Lebensdauer gemäß den gesetzlichen Bestimmungen.

F Cheminée d'allumage

1. INSTRUCTIONS DE SÉCURITÉ



Utilisez le produit seulement après avoir lu attentivement ce mode d'emploi et conservez-le dans un endroit sûr. Si vous donnez ou vendez l'appareil, alors n'oubliez pas de joindre aussi son mode d'emploi.

- **ATTENTION !** Pensez à être prudent lors de la manipulation de matières brûlantes ou braises.
 - Observez toujours une bonne distance des autres matériaux facilement ou très inflammables pour assurer la sécurité.
 - N'utilisez JAMAIS le produit à l'intérieur de locaux, mais seulement en plein air.
 - Conservez les enfants et animaux domestiques hors de portée du produit !
 - Ne placez jamais le produit chaud sur des surfaces sensibles à la chaleur.
-  Afin de vous protéger contre les températures élevées, portez toujours un équipement de protection approprié (p. ex. des gants spéciaux pour le barbecue).
- **ATTENTION !** N'utilisez jamais d'alcool ou d'essence pour allumer ou rallumer ! N'utilisez que des allume-feux solides qui correspondent aux exigences de la norme EN 1860-3 !
- **IMPORTANT !** Ne versez pas d'eau dans le produit, tant qu'il est encore chaud.

Utilisation prévue

- Ce produit sert exclusivement à allumer du charbon de bois ou des briquettes pour un barbecue.
- Le produit doit uniquement être utilisé aux fins prévues.
- Le produit n'est pas approprié pour une utilisation commerciale. Le produit est conçu exclusivement pour une utilisation domestique.
- Le fabricant n'assume aucune responsabilité pour les dommages qui sont causés par une utilisation non conforme aux prescriptions.

2. UTILISATION

1. Remplissez la partie supérieure de la cheminée d'allumage avec une quantité appropriée (1,2 kg maxi) de charbon de bois ou briquettes.
2. Mettez 1 à 2 cubes d'allume-feu, du bois, papier ou charbon sur la grille à charbon du gril et allumez-les.
3. Placez la cheminée d'allumage remplie sur le feu.
4. Attendez, jusqu'à ce que les charbons ou briquettes supérieur(e)s soient recouvert(e)s d'une couche de cendre blanche / grise.
5. Verser soigneusement le charbon dans le gril.
6. Remontez la cheminée d'allumage pour la dégager. Assurez-vous que la cheminée d'allumage soit complètement vidée avant de la poser quelque part.

3. NETTOYAGE ET ENTRETIEN

- Avant le nettoyage, attendez toujours que la cheminée d'allumage soit complètement refroidie.
- Nettoyez l'article avec de l'eau. Utilisez au besoin un liquide vaisselle doux.

4. MISE AU REBUT / RECYCLAGE

En fin de vie, recyclez le produit conformément aux dispositions légales en vigueur.

① Ciminiera di accensione

1. AVVERTENZE PER LA SICUREZZA



Usare il prodotto solo dopo aver letto attentamente questo manuale e conservare lo stesso in un luogo sicuro. In caso di cessione o vendita del prodotto a terzi, accludere parimenti il presente manuale.

- **ATTENZIONE!** Ricordarsi di prestare attenzione durante l'uso di materiali incandescenti o roventi.
 - Mantenere sempre una distanza di sicurezza da altri materiali combustibili o infiammabili.
 - Utilizzare il prodotto esclusivamente in luoghi aperti e **NON** al chiuso.
 - Tenere i bambini e gli animali domestici lontano dal prodotto!
 - Non posizionare mai il prodotto caldo su superfici sensibili al calore.
-  Indossare sempre dispositivi di protezione idonei (ad es., guanti speciali da griglia) per salvaguardarsi dalle alte temperature.
- **ATTENZIONE!** Non accendere o riaccendere utilizzando spirito o alcol! Utilizzare solo accenditori per griglia solidi che soddisfano i requisiti della norma EN 1860-3!
- **IMPORTANTE!** Non versare acqua nel prodotto mentre è ancora caldo.

Uso previsto

- Questo prodotto serve esclusivamente al riscaldamento di carbone vegetale o bricchette per la griglia.
- Il prodotto deve essere utilizzato solo per lo scopo previsto.
- Il prodotto non è destinato all'uso commerciale. Il prodotto è progettato unicamente per l'impiego in ambiente domestico.
- Il produttore non si assume alcuna responsabilità per danni causati da utilizzo non conforme.

2. UTILIZZO

1. Riempire la parte superiore della ciminiera di accensione con una quantità idonea (max. 1,2 kg) di carbone o bricchette.
2. Posizionare da 1 a 2 cubetti accendifuoco, legno, carta o carbone sul cestello per il carbone della griglia e accendere.
3. Posizionare la ciminiera di accensione piena sul fuoco.
4. Attendere fin quando il carbone o le bricchette superiori sono coperti da uno strato di cenere di colore bianco-grigio.
5. Versare con cura il carbone nella griglia.
6. Rimuovere la ciminiera di accensione dall'alto. Assicurarsi che la ciminiera di accensione sia completamente vuota prima di riporre.

3. MANUTENZIONE E CURA

- Prima della pulizia, attendere sempre che la ciminiera di accensione sia completamente raffreddata.
- Pulire il prodotto con acqua. Se necessario, utilizzare del detergente delicato.

4. SMALTIMENTO

Alla fine della sua durata in servizio, il prodotto deve essere smaltito in conformità alle disposizioni di legge vigenti.

Houtskoolstarter

1. VEILIGHEIDSINSTRUCTIES



Lees de gebruiksaanwijzing grondig door voordat u het product gebruikt. Bewaar de gebruiksaanwijzing op een veilige plaats. Als u het product aan een derde geeft of verkoopt, doe dan tevens deze gebruiksaanwijzing erbij.

- **OPGELET!**Wees zeer voorzichtig wanneer u gloeiende of brandende materialen hanteert.
 - Bewaar altijd een veilige afstand tot brandbare of ontvlambare materialen.
 - Het product is alleen bestemd voor gebruik buitenshuis en NIET voor gebruik binnenshuis!
 - Houd het product uit de buurt van kinderen en huisdieren.
 - Plaats het hete product nooit op een hittegevoelig oppervlak.
-  Draag altijd gepaste beschermingsmiddelen (zoals speciale grillhandschoenen) om uzelf tegen de hoge temperaturen te beschermen.
- **OPGELET!**Gebruik geen spiritus of alcohol om de barbecue (opnieuw) aan te steken! Gebruik alleen aanmaakblokjes conform EN 1860-3!
- **BELANGRIJK!**Giet nooit water in het product als het nog warm is.

Doelmatig gebruik

- Dit product is alleen bestemd voor het aansteken van houtskool of briketten.
- Gebruik het product alleen waarvoor het is bestemd.
- Het product is niet geschikt voor commercieel gebruik. Het product is alleen bestemd voor huishoudelijk gebruik.
- De fabrikant aanvaardt geen enkele aansprakelijkheid voor schade die het gevolg is van ongepast gebruik.

2. WERKING

1. Vul het bovenste deel van de houtskoolstarter met een gepaste hoeveelheid (max. 1,2 kg) houtskool of briketten.
2. Leg 1 of 2 aanmaakblokjes, aanmaakhout, papier of houtskool op het houtskoolrek van de barbecue en steek het aan.
3. Plaats de gevulde houtskoolstarter op het vuur.
4. Wacht totdat de bovenste stukjes houtskool of briketten met een witte aslaag zijn bedekt.
5. Giet voorzichtig kolen in de grill.
6. Breng de houtskoolstarter omhoog. Zorg dat de houtskoolstarter helemaal leeg is voordat u deze terzijde zet.

3. REINIGING EN ONDERHOUD

- Laat het product altijd volledig afkoelen voordat u het schoonmaakt.
- Maak het product schoon met water. Indien nodig, gebruik een beetje afwasmiddel.

4. VERWIJDERING

Gooi het product aan het einde van zijn levensduur altijd weg volgens de geldende voorschriften.

Grillkolstarter

1. SÄKERHETSINSTRUKTIONER



Använd inte produkten fören du noggrant läst igenom användarmanualen. Förvara användarmanualen på en säker plats. Vänligen inkludera manualen om du säljer eller ger bort produkten.

- **WARNING!** Kom ihåg att vara försiktig när du hanterar glödande eller brinnande material.
 - Håll alltid ett säkert avstånd till andra bränn- och antändningsbara material.
 - Produkten är endast avsedd för utomhusbruk, INTE för inomhusbruk!
 - Håll barn och husdjur borta från produkten.
 - Placera aldrig den varma produkten på en yta som ej tål värme.
-  Använd alltid lämplig skyddsutrustning (t ex speciella grillvantar) för att skydda dig mot höga temperaturer.
- **WARNING!** Använd inte sprit eller alkohol för att tända eller tända igen! Använd endast hårda kolkuber som överensstämmer med EN 1860-3!
- **VIKTIGT!** Håll inte vatten i produkten medan den fortfarande är varm.

Användningsområde

- Produkten är endast avsedd att tända grillkol eller -briketter.
- Använd endast produkten för avsedd användning.
- Produkten är ej lämplig för kommersiellt bruk. Produkten är endast avsedd för hushållsbruk.
- Tillverkaren tar inget ansvar för skador som uppstår till följd av felaktig användning.

2. ANVÄNDNING

1. Fyll den över delen av grillkolstartern med en lämplig mängd (max 1,2 kg) grillkol eller -briketter.
2. Lägg 1 eller 2 tändkuber, stickor, papper eller kol på grillens kolhylla och tända på.
3. Placera den fyllda grillkolstartern över elden.
4. Vänta tills de övre kolbitarna eller briketterna har ett lager av vit-grå aska.
5. Håll försiktigt kol i grillen.
6. Lyft bort grillkolstartern. Se till att grillkolstartern är helt tom innan du ställer den åt sidan.

3. UNDERHÅLL OCH SKÖTSEL

- Låt alltid produkten svalna helt innan du rengör den.
- Rengör produkten med vatten. Du kan använda lite diskmedel vid behov.

4. KASSERING

Kassera alltid produkten enligt gällande regler vid slutet av dess livslängd.

Zapalovací komín

1. BEZPEČNOSTNÍ POKYNY



Používejte výrobek až po pečlivém přečtení tohoto Návodu k použití a udržujte ho na bezpečném místě. Pokud výrobek darujete nebo prodáte, myslete nato, abyste tuto příručku předali s ním.

- **POZOR!** Myslete na to, abyste byli opatrní při zacházení se žhnoucími nebo hořícími materiály.
 - Vždy udržujte bezpečnou vzdálenost od jiných hořlavých nebo zápalných materiálů.
 - Používejte výrobek jen ve vnitřních prostorech.
 - Výrobek udržujte mimo dosah dětí a zvířat!
 - Horký výrobek nikdy nestavte na povrchy citlivé na teplo.
-  Vždy noste vhodné ochranné prostředky (např. Speciální rukavice pro grilování), abyste se chránili se před vysokými teplotami.
- **POZOR!** Pro zapalování nebo opakované zapalování nikdy nepoužívejte líh nebo jiné alkoholy! Používejte pouze pevný zapalovač grilu, který vyhovuje požadavkům normy EN 1860-3!
- **DŮLEŽITÉ!** Nelijte vodu do výrobku, dokud je ještě horký.

Použití v souladu s určením

- Tento výrobek je určen výhradně pro nažhavení dřevěného uhlí nebo briket na grilování.
- Výrobek smí být používán pouze s zamýšlený účel.
- Výrobek není vhodný pro komerční použití. Výrobek je koncipován výhradně pro použití v domácnosti.
- Nebude přijata žádná zodpovědnost za poškození plynoucí z nesprávného používání nebo nepostupování v souladu s tímto návodem.

2. APLIKACE

1. Naplňte horní část zapalovacího komínu v přiměřeném množství (max. nosnost 1,2 kg) dřevěného uhlí nebo briket.
2. Vložte 1 až 2 zapalovací kostky, dřevo, papír nebo uhlí na uhelný rošt grilu a zapalte je.
3. Vložte naplněný zapalovací komín nad oheň.
4. Čekajte, až se horní uhlí nebo brikety pokryjí bělošedou vrstvou popela.
5. Opatrně nalijte uhlí do grilu.
6. Odeberte zapalovací komín vytažením směrem nahoru. Zajistěte, aby byl zapalovací komín zcela vyprázdněn, když ho odstavíte stranou.

3. ČIŠTĚNÍ A PÉČE

- Před čištěním vždy počkejte, až se zapalovací komín zcela ochladí.
- Výrobek čistěte vodou. Když je třeba, použijte jemný saponát.

4. LIKVIDACE

Zlikvidujte výrobek na konci jeho životnosti v souladu se zákonnými ustanoveními.

1. BEZPEČNOSTNÉ UPOZORNENIA



Produkt začnite používať až po dôkladnom preštudovaní tohto návodu na obsluhu a tento návod si uschovajte na bezpečnom mieste. Ak produkt niekomu darujete alebo predáte, nezabudnite novému majiteľovi odovzdať aj tento návod.

- **UPOZORNENIE!** Pri manipulácii so žeravými alebo horiacimi materiálmi postupujte mimoriadne opatrne.
 - Neustále dodržiavajte bezpečný odstup od iných horľavých alebo zápalných materiálov.
 - Produkt používajte len v exteriéri, NIE v interiéri.
 - Produkt držte v dostatočnej vzdialenosti od detí a domácich zvierat!
 - Horúci produkt nikdy neukladajte na povrchové plochy, ktoré sú citlivé na teplo.
-  Neustále noste vhodné ochranné vybavenie (napr. špeciálne grilovacie rukavice), aby ste sa chránili pred vysokými teplotami.
- **UPOZORNENIE!** Na podpálenie alebo opätovné podpálenie nepoužívajte žiadny lieh alebo alkohol! Používajte len pevné podpaľovače grilu, ktoré zodpovedajú požiadavkám podľa normy EN 1860-3!
- **DÔLEŽITÉ!** Do produktu nenalievajte žiadnu vodu, pokiaľ je ešte horúci.

Použitie v súlade s určením

- Tento produkt slúži výhradne na podpálenie dreveného uhlia alebo brikiet na grile.
- Tento produkt sa smie používať len v súlade s jeho určením.
- Tento produkt nie je určený na komerčné používanie. Tento produkt je určený výlučne na použitie v domácnosti.
- Výrobca nepreberá žiadnu zodpovednosť za škody, ktoré vznikli v dôsledku použitia produktu v rozpore s jeho určením.

2. POUŽITIE

1. Hornú časť podpaľovacieho komína naplňte vhodným množstvom (max. 1,2 kg) uhlím alebo briketami.
2. Na rošt grilu položte 1 až 2 podpaľovacie kocky, drevo, papier alebo uhlie a zapáľte.
3. Postavte naplnený podpaľovací komín nad oheň.
4. Počkajte, pokiaľ nebudú horné uhlíky alebo brikety pokryté bielo-sivou vrstvou popola.
5. Opatrne nalievajte uhlie do grilu.
6. Podpaľovací komín odoberte smerom nahor. Keď podpaľovací komín odkladáte, uistite sa, že je úplne vyprázdnený.

3. ČISTENIE A STAROSTLIVOSŤ

- Pred čistením vždy počkajte, pokiaľ podpaľovací komín nebude úplne vychladnutý.
- Produkt vyčistíte vodou. Ak je to potrebné, použite jemný umývací prostriedok.

4. LIKVIDÁCIA

Produkt na konci svojej životnosti zlikvidujte podľa zákonných ustanovení.

RO Aprinzător de cărbuni

1. INDICAȚII DE SIGURANȚĂ



Folosiți produsul numai după citirea cu atenție a acestui manual de utilizare și păstrați-l pe acesta într-un loc sigur. Dacă faceți cadou sau vindeți produsul, țineți minte să dați și acest manual.

- **ATENȚIE!** Țineți cont de faptul să procedați cu atenție cu materialele încinse sau aprinse.
 - Mențineți întotdeauna o distanță sigură față de ceilalți combustibili sau materiale inflamabile.
 - Utilizați produsul numai în aer liber, NU utilizați în spații interioare.
 - Țineți departe copiii și animalele de casă de produs!
 - Nu așezați niciodată produsul fierbinte pe suprafețele sensibile la căldură.
-  Purtați mereu echipament de protecție adecvat (de ex. mănuși speciali de grătar), pentru a vă proteja de temperaturile ridicate.
- **ATENȚIE!** Pentru aprindere sau reaprindere nu utilizați spirt sau alcool! Utilizați exclusiv aprinzătoare solide pentru grătar, care corespund cerințelor impuse de EN 1860-3!
- **IMPORTANT!** Nu turnați apă pe produs cât este fierbinte.

Utilizarea conform scopului

- Acest produs servește exclusiv la încingerea cărbunilor sau a brichetei pentru grătar.
- Produsul trebuie folosit numai în scopul prevăzut.
- Produsul nu se pretează pentru utilizarea comercială. Produsul este conceput numai pentru folosirea în gospodărie.
- Producătorul nu preia nicio responsabilitate pentru deteriorările care iau naștere din utilizarea neconformă scopului.

2. UTILIZAREA

1. Umpleți partea superioară a aprinzătorului de cărbuni cu o cantitate adecvată (max. 1,2 kg) de cărbuni sau brichete.
2. Așezați 1 - 2 cuburi de aprindere, lemne, hârtie sau cărbune pe grila grătarului și aprindeți-le.
3. Așezați aprinzătorul de cărbuni umplut pe foc.
4. Așteptați până când cărbunii sau brichetele superioare sunt acoperite cu un strat de cenușă alb-gri.
5. Turnați cu grijă cărbune în grătar.
6. Îndepărtați aprinzătorul de cărbuni. Asigurați-vă că s-a golit complet aprinzătorul de cărbuni înainte de a-l pune deoparte.

3. ÎNTREȚINERE ȘI ÎNGRIJIRE

- Înainte de curățare așteptați mereu să se răcească complet aprinzătorul de cărbuni.
- Spălați produsul cu apă. Dacă este nevoie, utilizați o soluție ușoară de spălat vase.

4. ELIMINAREA

Eliminați produsul la sfârșitul perioadei de viață conform dispozițiilor legale.