

- DE Garagentorantrieb für Sektionaltore | Montage- und Gebrauchsanweisung
- FR Dispositif d'ouverture de porte de garage sectionnelle | Manuel d'installation et de l'utilisateur
- IT Apriporta per garage sezionali | Manuale d'installazione e d'uso
- NL Opener voor sectionale garagedeur | Installatie- en gebruiksaanwijzing
- SE Taksjutportsmotor | Installations- och bruksanvisning
- CZ Otvírání sekčních garážních vrat | Montážní a uživatelský manuál
- SK Otvárač sekčných garážových dverí | Inštalačná a používateľská príručka
- RO Instalație de deschidere pentru uși secționale de garaj | Manual de instalare și utilizare
- GB Sectional Garage Door Opener | Installation and User Manual

## ARON MOVE Garagentorantrieb (12040081)

## ARON MOVE-CH Garagentorantrieb (12040082)



## VIELEN DANK!

Wir sind überzeugt, dass dieser Garagentorantrieb Ihre Erwartungen übertreffen wird, und wünschen Ihnen viel Freude damit. Vor Montage und Betrieb des Garagentorantriebs die Betriebsanleitung durchlesen. Nach der Montage die Betriebsanleitung in der Nähe des Garagentores aufbewahren und die Sicherheitshinweise beachten.

## SERVICE

Bei Kundendienst- oder Ersatzteilanfragen wenden Sie sich bitte an Ihren HORNBAACH-Markt vor Ort.

## ZEICHENERKLÄRUNG



Bitte lesen Sie diese Bedienungsanleitung aufmerksam durch, und bewahren Sie diese für späteren Gebrauch auf.



Vorsicht! Unfall- und Verletzungsgefahr sowie schwere Sachschäden möglich.



2 Personen erforderlich.



Nicht im Freien oder in feuchter Umgebung verwenden.



Schutzklasse II (verstärkte Isolierung).



Temperaturbereich -20 bis 45 °C



Kinder fernhalten, während das Garagentor in Bewegung ist. Kindern niemals erlauben, unter dem sich bewegenden Tor hindurchzulaufen. Kindern niemals erlauben, die Steuerung des Garagentorantriebs zu verwenden. Das Tor nur bewegen, während es in Sichtweite ist. Falls eine Person unter dem Tor eingeklemmt ist, den Wandtaster betätigen oder die Notentriegelung auslösen.



Falls der Garagentorantrieb nicht funktioniert, am roten Griff der Notentriegelung ziehen und das Tor manuell öffnen.



### WARNUNG

- Weist auf eine möglicherweise gefährliche Situation hin, die zum Tod oder zu schweren (irreversiblen) Verletzungen führen kann, wenn sie nicht vermieden wird.



### VORSICHT

- Weist auf eine möglicherweise gefährliche Situation hin, die zu geringfügigen oder mittelschweren Verletzungen oder zu Beschädigungen des Produkts oder der Ausrüstung führen kann.

## INHALTSVERZEICHNIS

Service	2
Zeichenerklärung	2
Bestimmungsgemäße Verwendung	2
Wichtige Sicherheitshinweise	3
Technische Daten	5
Übersicht	6
Lieferumfang	6
Montage	8
Benötigtes Zubehör	8
Vorbereitung	8
Programmierung	19
Testen des Sicherheitsrücklaufsystems	21
Bedienung	21
Wartung	22
Wartungsarbeiten durch den Betreiber	22
Monatliche Wartung	22
Reinigung	22
Batteriewechsel	23
Batteriewechsel Wandtaster	23
Batteriewechsel Fernbedienung	23
Kopplung löschen	23
Fehlerbehebung	24
Konformitätserklärung	25
Entsorgung	25

## BESTIMMUNGSGEMÄSSE VERWENDUNG

Dieser Garagentorantrieb ist für den Betrieb von Garagentoren im privaten Bereich vorgesehen, welche den unter Technische Daten vorgegebenen Spezifikationen entsprechen. Der Garagentorantrieb darf nur in trockenen Räumen betrieben werden. Der Garagentorantrieb darf nicht bei Toren verwendet werden, welche mit Öffnungen mit einem Durchmesser von über 50 mm versehen sind oder Kanten oder hervorstehende Teile aufweisen, die ergriffen oder bestiegen werden können. Der Garagentorantrieb ist nicht für den Betrieb im gewerblichen oder öffentlichen Bereich vorgesehen.

Jegliche anderweitige Verwendung oder Veränderung des Garagentorantriebs wird als unsachgemäße Verwendung betrachtet und kann erhebliche Gefahren verursachen.



### WARNUNG

- Vor Montage und Verwendung des Produkts diese Montage- und Gebrauchsanleitung sorgfältig durchlesen.
- Die Montageanforderungen und -methoden für eine fachgerechte und sichere Montage beachten.
- Mangelnde Wartung kann die Betriebssicherheit beeinträchtigen.

## **WARNUNG**

Testen der manuellen Entriegelung

- Das Garagentor schließen, dann den roten Griff der Notentriegelung nach unten ziehen. Der Laufwagen wird entriegelt.
- Zum Testen der Torbalance das Tor zur Hälfte öffnen und loslassen. Ein ausbalanciertes Tor verbleibt allein durch die Federn gestützt in Position. Falls das Tor nach unten fährt, einen Garagentorservice zu Rate ziehen.

## **WARNUNG**

Testen des Sicherheitsrücklaufsystems

- Bei vollständig geöffnetem Garagentor ein Brett mit einer Stärke von 5 cm mittig in die Garageneinfahrt legen.
- Die Taste auf der Fernbedienung betätigen. Beim Schließen MUSS das Garagentor zurückfahren, sobald es das Brett berührt.
- Andernfalls den Garagentorantrieb nicht mehr verwenden. Stattdessen zwecks Reparatur professionelle Hilfe in Anspruch nehmen.

## **WICHTIGE SICHERHEITSHINWEISE**

**WARNHINWEIS - FÜR DIE SICHERHEIT VON PERSONEN IST DIE EINHALTUNG DIESER ANWEISUNGEN ERFORDERLICH**

**DIE ANWEISUNGEN AUFBEWAHREN.**

### **Wichtige Betriebshinweise**

- Alle Warnhinweise und Anweisungen lesen und befolgen.
- Fernbedienungen immer außerhalb der Reichweite von Kindern aufbewahren. Kinder dürfen mit dem Gerät nicht spielen. Reinigung und Wartung darf nicht von unbeaufsichtigten Kindern durchgeführt werden.
- Dieses Gerät ist für den Gebrauch durch Kinder ab 8 Jahren und Personen mit eingeschränkten körperlichen, sensorischen oder mentalen Fähigkeiten oder mit mangelhafter Erfahrung und Kenntnissen geeignet, sofern sie beaufsichtigt werden oder hinsichtlich der sicheren Verwendung des Gerätes unterwiesen wurden und die bestehenden Gefahren verstanden haben.
- Das Garagentor nur dann aktivieren, wenn Sie deutlich erkennen, dass sich keine Hindernisse im Bewegungsbereich des Tores befinden.
- Das Garagentor ständig im Auge behalten, bis es vollständig geschlossen ist. Den Bewegungsbereich des sich bewegenden Tores nicht durchlaufen oder durchfahren.
- Nicht unter einem angehaltenen, teilweise geöffneten Tor hindurchlaufen.
- Das sich bewegende Tor beobachten und Personen fernhalten, bis das Tor vollständig geöffnet oder geschlossen ist.
- Aufgrund der Fernbedienung kann sich das Tor unerwartet in Bewegung setzen. Den Bewegungsbereich eines sich bewegenden Tores nicht durchlaufen oder durchfahren.
- Falls möglich, die Notentriegelung nur verwenden, wenn das Garagentor geschlossen ist. Ansonsten sicherstellen, dass sich keine Personen oder Hindernisse in der Garageneinfahrt befinden. Schwache oder gebrochene Federn oder ein nicht ausbalanciertes Tor können dazu führen, dass ein offenes Tor sehr schnell und unkontrolliert zufährt.
- Niemals das Garagentor durch Ziehen an der Notentriegelung öffnen oder schließen. Wenn sich der Leinenknoten löst, können Sie stürzen.
- Die Anlage regelmäßig prüfen; insbesondere Kabel, Federn und Befestigungselemente auf Anzeichen von Verschleiß, Beschädigungen oder Ungleichgewicht kontrollieren. Nicht verwenden, wenn Reparaturen oder Einstellungen vorgenommen werden müssen, da eine fehlerhafte Montage oder ein falsch ausbalanciertes Tor Verletzungen verursachen können.
- Das Sicherheitsrücklaufsystem muss einmal im Monat und nach jeder Einstellung getestet werden. Das Garagentor muss bei Kontakt mit Gegenständen, die 5 cm über Bodenhöhe sind, zurückfahren.
- Die Balance des Garagentors muss monatlich geprüft werden. Ein nicht richtig ausbalanciertes Tor fährt eventuell nicht zurück, wenn dies erforderlich ist, und kann somit zu schweren oder tödlichen Verletzungen führen.
- Sämtliche Reparaturen an Seilen, Federsystemen oder Beschlügen müssen von einem ausgebildeten Türsystemmonteur vorgenommen werden.
- Jedes Stahldrahtseil muss einen Sicherheitsfaktor von mindestens 6 aufweisen (Mindestbruchlast/statische Traglast eines Seils).
- Seiltrommeln müssen einen Teilkreisdurchmesser aufweisen, der mindestens 20-mal so groß wie der Seildurchmesser ist.
- Vor Reparaturarbeiten oder dem Entfernen von Abdeckungen den Garagentorantrieb grundsätzlich vom Stromnetz trennen.
- Bei Bedarf den autorisierten Kundendienst anrufen.
- Alle Sicherheits- und Gefahrenschilder müssen in vollständig lesbarem Zustand gehalten werden.

## **WICHTIGE SICHERHEITSHINWEISE**

- Das Schild mit der Warnung vor Einklemmen dauerhaft an einer auffälligen Stelle oder in der Nähe von fest installierten Bedienelementen anbringen.
- Der Garagentorantrieb darf nicht für Garagentore mit Schlupftür verwendet werden.
- Der Garagentorantrieb darf nicht bei Toren verwendet werden, welche mit Öffnungen mit einem Durchmesser von über 50 mm versehen sind oder Kanten oder hervorstehende Teile aufweisen, welche ergriffen oder bestiegen werden können.

### **Wichtige Montageanweisungen**

- Den Garagentorantrieb nur an einem fachgerecht ausbalancierten und geschmierten Garagentor montieren.
- Alle am Garagentor befestigten Verriegelungsmechanismen außer Betrieb setzen.
- Der Antrieb ist für die Montage mindestens 2,5 m über dem Boden oder einer anderen Zugangsebene vorgesehen.
- Das Betätigungselement für die manuelle Entriegelung in einer Höhe von weniger als 1,8 m montieren. Tragbare Betätigungselemente in unmittelbarer Nähe des Garagentors aufbewahren.
- Den Garagentorantrieb auf keinen Fall ans Stromnetz anschließen, bevor die Anleitung dazu auffordert.
- Das Schild bezüglich der manuellen Entriegelung in der Nähe des zugehörigen Betätigungselementes dauerhaft anbringen.
- Während der Montage und Wartung des Garagentorantriebs niemals Uhren, Ringe oder lose Kleidung tragen. Diese könnten vom Mechanismus des Garagentorantriebs erfasst werden.

Den Wandtaster für das Garagentor

- in Sichtweite des Garagentors
- außerhalb der Reichweite von Kindern in einer Höhe von mindestens 1,5 m
- außerhalb der Reichweite beweglicher Teile des Garagentors montieren.

- Das Warnschild gegen Einklemmen an der Wand neben dem Wandtaster für das Garagentor anbringen.
- Das Schild für den Test der manuellen/Sicherheitsentriegelung gut sichtbar innen am Garagentor anbringen.
- Nach Abschluss der Montage das Sicherheitsrücklaufsystem testen.
- Um schwere oder tödliche Verletzungen durch Stromschlag zu vermeiden, vor Service- oder Wartungsarbeiten die Netz- oder Batteriestromversorgung unterbrechen.
- Vorsicht! Mangelnde Wartung kann die Betriebssicherheit beeinträchtigen.

### **Verwendung von Akkus**

- Vor dem Entsorgen des Gerätes muss der Akku entfernt werden.
- VORSICHT! Wenn die Batterien nicht fachgerecht ersetzt werden, besteht Explosionsgefahr. Nur mit Batterien des gleichen Typs ersetzen. Auf richtige Polarität achten.
- Batterien (Batteriepackung oder eingelegte Batterien) keiner übermäßigen Hitze durch Sonneneinstrahlung, Feuer usw. aussetzen. Batterien vor mechanischen Erschütterungen schützen. Trocken und sauber halten. Außerhalb der Reichweite der Kinder aufbewahren.
- Batterien nicht öffnen, auseinandernehmen, aufschneiden oder kurzschließen. Alte und neue Batterien nicht zusammen verwenden.
- Die Sicherheits- und andere Hinweise auf der Batterie oder deren Verpackung beachten.
- Auslaufende Batterien entnehmen und das Batteriefach gründlich reinigen. Haut- und Augenkontakt vermeiden.
- Die Batterie nicht einnehmen - Verätzungsgefahr.
- Falls der Verdacht besteht, dass Batterien verschluckt oder anderweitig in den Körper eingebracht worden sind, sofort einen Arzt aufsuchen.

## TECHNISCHE DATEN

### Garagentorantrieb

Nennspannung	220-240 V~/ 50 Hz
Anschlussleistung	120 W
Standby-Leistungsaufnahme	0,5 W
Leuchtmittel	LED, nicht vom Benutzer austauschbar
Schutzart	IP 20
Schutzklasse	II
Gewicht	4,2 kg
Temperaturbereich	-20 bis +45 °C
Max. Zugkraft	800 N
Geschwindigkeit	0,15 m/s
LpA	<70 dB(A)
Max. Dauerbetriebszeit	4 min
Lebensdauer Garagentorantrieb	25.000 Zyklen

### Geeignet für Garagentore, welche alle nachstehenden Anforderungen erfüllen:

Konstruktion	Sektionaltor mit horizontaler und vertikaler Laufschiene, gut ausbalanciert und mit Absturzsicherung ausgestattet
Max. Garagentorgröße	4880 x 2200 mm
Max. Garagentorgewicht	116 kg
Mindestabstand zwischen Decke und höchstem Punkt des Torlaufs	150 mm

### Wandtaster

Batterietyp	CR2032
Frequenzbereich	433,92 MHz $\pm$ 100 kHz
Funkreichweite unter Freifeldbedingungen	25 m
Max. Sendeleistung	4 dBm

### Fernbedienung

Batterietyp	L828 (27A) 12V
Frequenzbereich	433,92 MHz $\pm$ 100 kHz
Funkreichweite unter Freifeldbedingungen	25 m
Max. Sendeleistung	4 dBm

Das Erzeugnis enthält folgenden Stoff der aktuellen Kandidatenliste, gemäß Artikel 59(1) der Verordnung (EG) Nr. 1907/2006 (REACH), in einer Konzentration von mehr als 0,1 Massenprozent: Blei (CAS No.: 7439-92-1), MCCP (CAS No.: 85535-85-9).

## ÜBERSICHT

Hängebügel

Schiene

Zahnriemen

Riemenverbinder

Laufwagen

Sturzhalterung

Torbefestigung



## LIEFERUMFANG

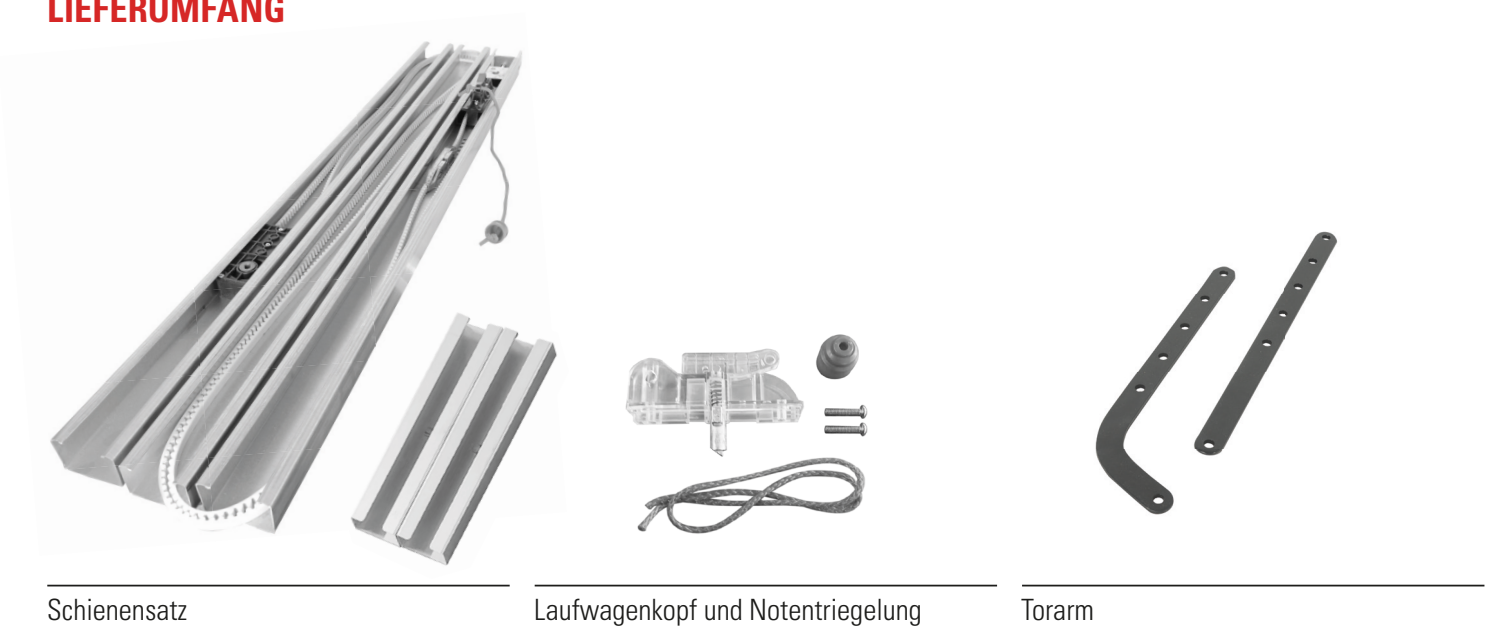

Schienensatz

Laufwagenkopf und Notentriegelung

Torarm

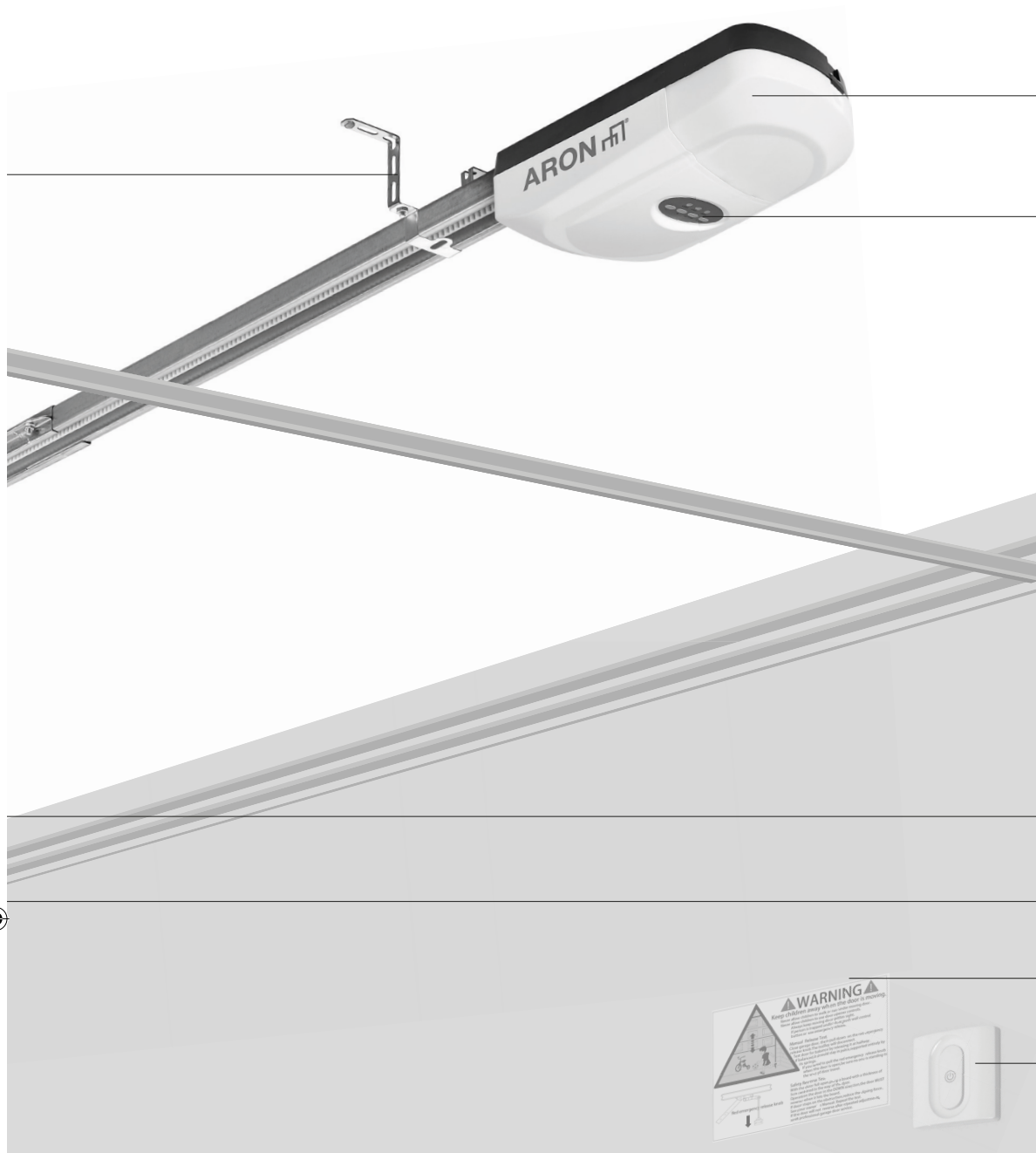

Motorkopf

Schaltfeld

Griff für Notentriegelung

Torarm

Warnschild

Wandtaster

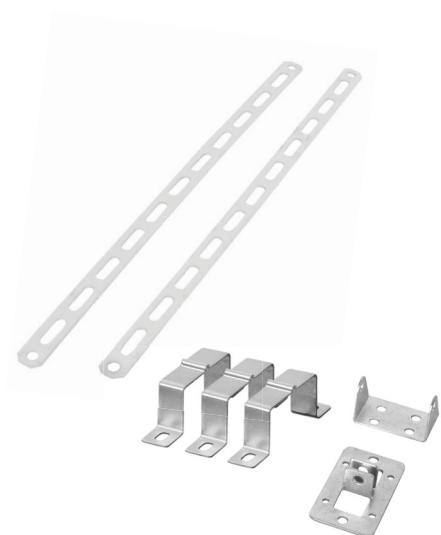

Konsolen



Schraubensatz



Bedienelemente

## MONTAGE

### **WARNUNG**

Bei Zweifeln hinsichtlich der Tragfähigkeit der Montagestelle einen Fachmann zu Rate ziehen.

### **WARNUNG**

Wichtige Sicherheitsanweisungen. Alle Anweisungen befolgen, da eine unsachgemäße Montage zu schweren Verletzungen führen kann.

- Vor Montage des Garagentorantriebs alle unnötigen Seile oder Ketten entfernen und für den Motorbetrieb nicht benötigte Vorrichtungen wie Schlösser deaktivieren.
- Vor Montage des Garagentorantriebs prüfen, ob das Tor in gutem mechanischen Zustand und richtig ausbalanciert ist und einwandfrei öffnet und schließt.
- Vor der Montage prüfen, ob die Wand oder Decke der Montagestelle über eine ausreichende Tragfähigkeit verfügt. Das richtige Befestigungsmaterial muss abhängig vom Wandtyp an der Montagestelle gewählt werden, um eine sichere Befestigung zu gewährleisten.
- Nach der Montage sicherstellen, dass der Mechanismus fachgerecht eingestellt ist, und dass bei Kontakt des Tors mit einem auf dem Boden platzierten, 50 mm hohen Gegenstand der Antrieb zurückfährt und der Gegenstand entfernt werden kann.
- Nach der Montage sicherstellen, dass keine Teile des Garagentors auf öffentliche Fußwege oder Straßen hinausragen.
- Nach der Montage sicherstellen, dass das Einklemmschutzsystem wie vorgesehen funktioniert.

### **WARNUNG**

Um Gefahren während der Montage zu vermeiden, muss der Monteur in nachstehenden Bereichen über ausreichende Kenntnisse verfügen:

- Umgang mit Leitern und Gerüsten
- Beurteilung grundlegender Strukturen eines Gebäudes
- Umgang mit Werkzeug und Maschinen
- Handhabung und Montage von Anschlagmitteln
- Inbetriebnahme und Betrieb dieser Geräte

Wenn der Monteur nicht über alle Qualifikationen verfügt, einen Fachmann mit der Montage beauftragen.

### **WARNUNG**

- Elektroarbeiten und Reparaturen dürfen nur von Elektrofachkräften ausgeführt werden.
- Bei der Installation müssen die jeweiligen nationalen Installationsvorschriften eingehalten werden.

### **WARNUNG**

- Grundsätzlich einen ausgebildeten Torsystemtechniker zu Rate ziehen, wenn das Garagentor klemmt, steckenbleibt oder nicht richtig ausbalanciert ist. Ein nicht richtig ausbalanciertes Garagentor fährt möglicherweise nicht zurück, wenn dies erforderlich ist.
- Niemals versuchen, das Garagentor, Torfedern, Seile, Rollen, Konsolen oder Beschläge zu lösen, zu bewegen oder einzustellen, da alle diese Teile unter extremer Spannung stehen.

## BENÖTIGTES ZUBEHÖR

Folgendes Zubehör (nicht im Lieferumfang) wird für die fachgerechte Montage des Garagentorantriebs benötigt:

- |   |  |
|---|--|
| - Schutzhandschuhe                                  | - Garagentorverstärkung (falls erforderlich)   |
| - Wasserwaage                                       | - Latte (4 cm stark, etwas kürzer als die Garagentorbreite)                            |
| - Maßband   | - Notentriegelungs-Set vom Garagentorhersteller (nur für Garagen ohne zweiten Eingang) |
| - Kreide oder Stift                                 |  |
| - Schraubenschlüssel                                |  |
| - Trittleiter                                       |  |
| - Schlagbohrmaschine                                |  |
| - Geeignete Maueranker                              |  |
| - Passender Bohrer für den Wandtyp an Montagestelle |  |

## VORBEREITUNG

- Garagentore aus Fiberglas, Aluminium oder leichtem Stahl müssen vor Montage des Garagentorantriebs verstärkt werden. Für das Verstärkungs-Set wenden Sie sich bitte an den Garagentorhersteller. Das Verstärkungs-Set gemäß den Anweisungen des Herstellers montieren.
- Um Probleme bei der Montage zu vermeiden, den Garagentorantrieb erst dann in Betrieb setzen, wenn in der Anleitung dazu aufgefordert wird.
- Alle Schlösser des Garagentors deaktivieren. Andernfalls werden beim Betrieb des Garagentors Antrieb und Tor beschädigt. Der Garagentorantrieb verhindert, dass das Garagentor ohne die entsprechende Fernbedienung geöffnet wird. Falls Ihre Garage keinen zweiten Eingang hat, das Notentriegelungs-Set des Garagentorherstellers installieren, um bei Fehlfunktionen das Tor öffnen zu können.
- Vor Montage und Betrieb alle am Garagentor befestigten Seile entfernen, um Verwicklungen zu vermeiden.
- Für den Garagentorantrieb wird eine nahe gelegene Wandsteckdose benötigt, die den unter Technische Daten aufgeführten Anforderungen sowie allen örtlichen Bestimmungen entspricht. Die Steckdose muss frei zugänglich sein, um bei Bedarf die Stromversorgung des Garagentorantriebs unterbrechen zu können. Von einem Elektriker eine Steckdose installieren lassen, falls noch keine vorhanden ist.



1

### Torbalance prüfen

Sicherstellen, dass das Garagentor frei beweglich und gut ausbalanciert ist. Das Garagentor zur Hälfte öffnen und loslassen. Ein gut ausbalanciertes Tor bleibt allein durch die Federkraft in dieser Position stehen. Falls das Garagentor nicht richtig ausbalanciert ist oder steckenbleibt, einen ausgebildeten Torsystemtechniker zu Rate ziehen.

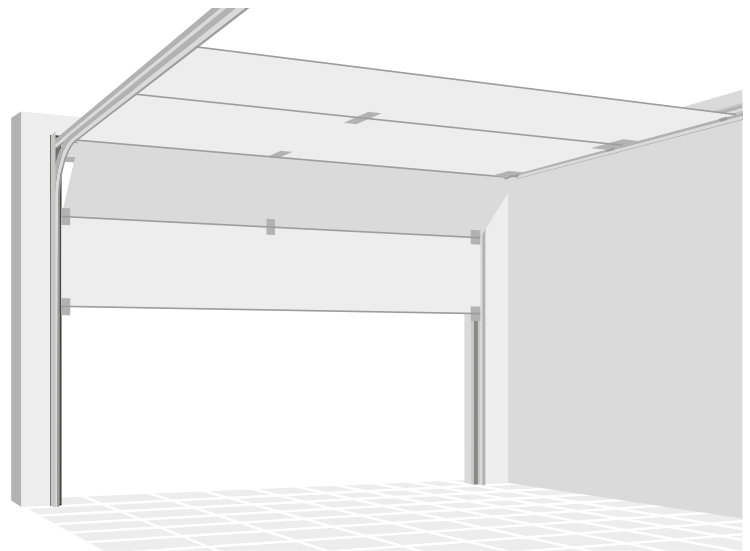

2

### Torspalt prüfen

Sicherstellen, dass der Spalt zwischen geschlossenem Tor und Boden kleiner als 6 mm ist. Andernfalls funktioniert das Rücklaufsystem möglicherweise nicht richtig.

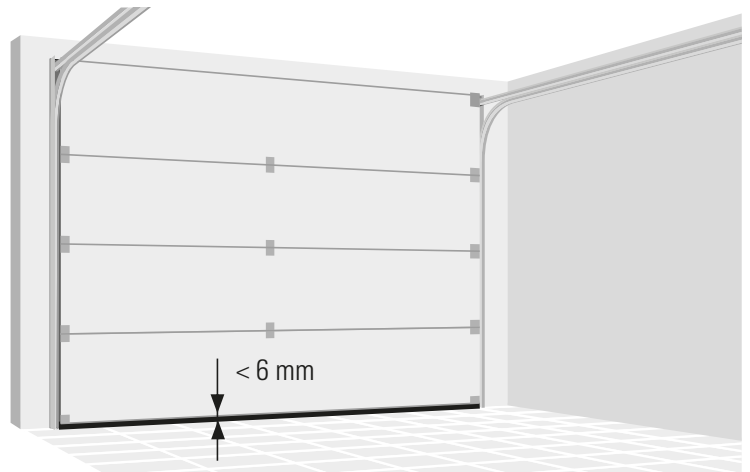

3

### Schienemontage

Die drei Schienenteile mit den beiden Verbindungsstücken verbinden. Sicherstellen, dass der Riemen nicht verdreht ist.



### VORSICHT

Um Verletzungen durch Quetschungen zu vermeiden, bei der Montage der Schiene die Hände von den Verbindungen fernhalten. Verwenden Sie während der Montage Schutzhandschuhe.

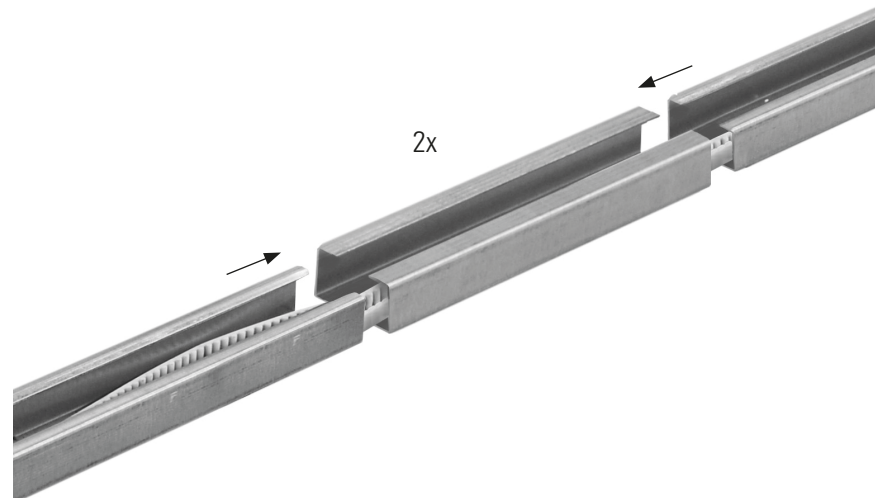

4

### Ritzelmontage

Die Bohrlöcher in der Ritzeleinheit unter die entsprechenden Löcher in der Schiene bringen, und die

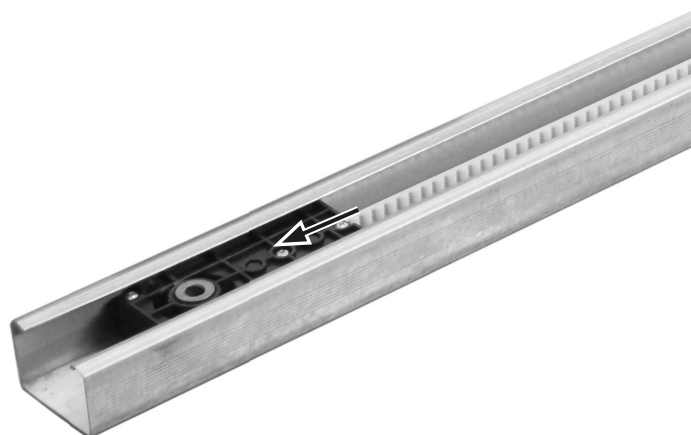

5

Die Schiene umdrehen. Die Ritzeleinheit mit den zwei Kreuzschlitzschrauben M5x15 befestigen.

3x

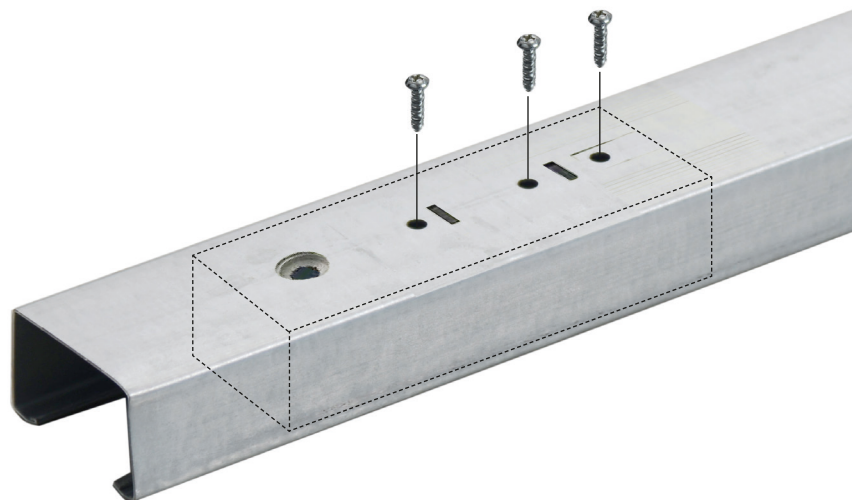

6

### Motorkopf

Den Motorkopf mit der Schiene verbinden. Die Welle des Motorkopfes in die Ritzeleinheit einrücken.

Die zwei Befestigungsbügel auf die Bohrungen im Motorkopf ausrichten. Die Befestigungsbügel mit Hilfe der vier gewindeschneidenden Schrauben M6x16 befestigen. Andere Schrauben können den Garagentorantrieb schwer beschädigen.

4x

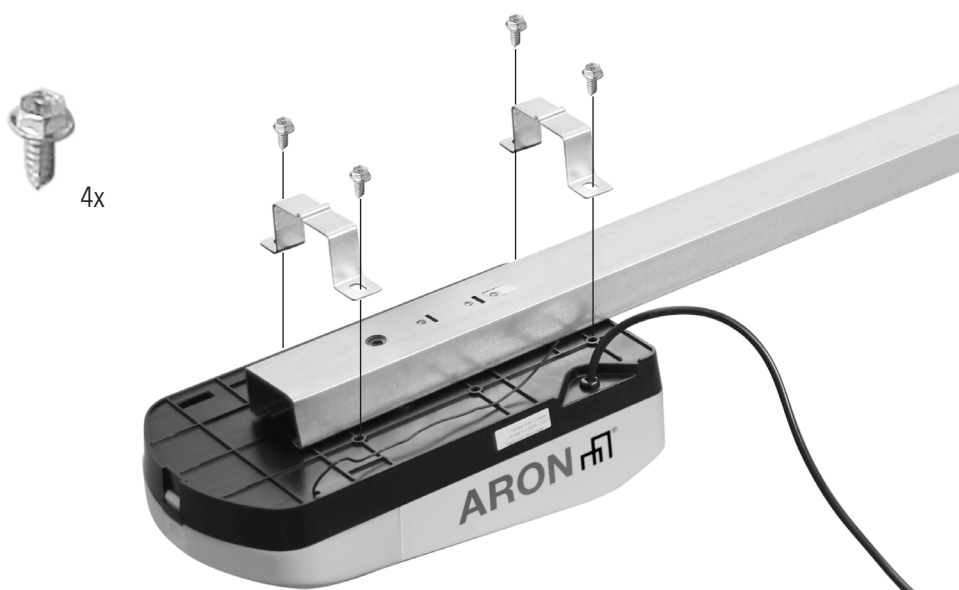

7

### Spannen des Zahnriemens

Den Zahnriemen durch Drehen der Spannmutter nach rechts spannen, bis die Feder auf 2,5 cm gedehnt ist. Den Zahnriemen nicht überspannen.

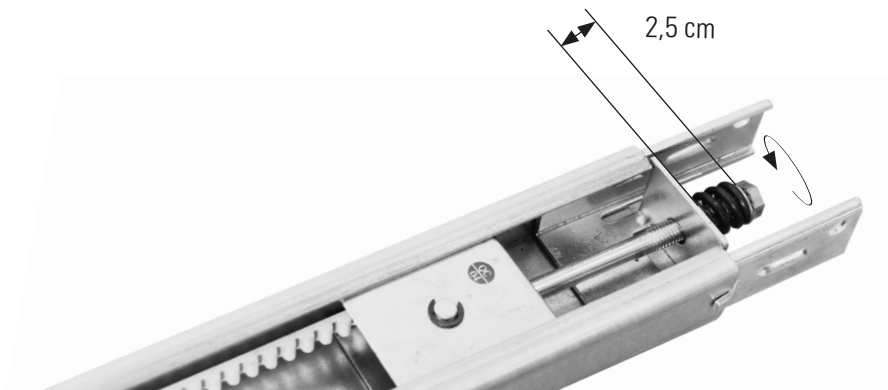

8

### Notentriegelung

Verbinden Sie den Laufwagenkopf und den Griff der Notentriegelung mit dem Seil. Die Knoten dürfen sich beim Ziehen nicht lösen.

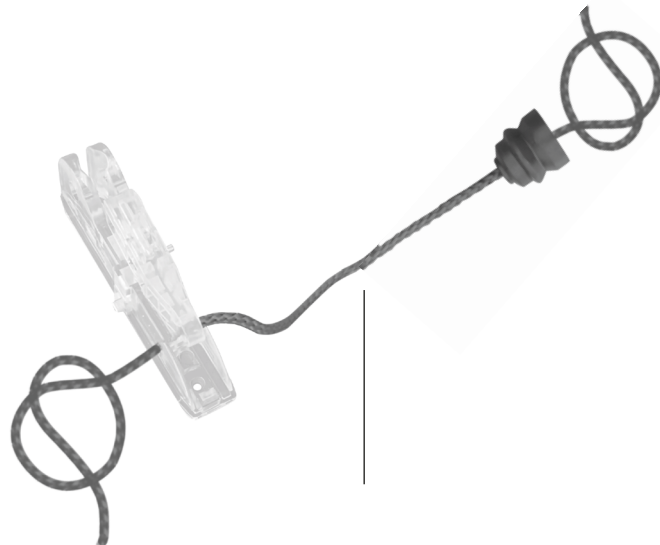

9

### Laufwagenkopf

Befestigen Sie den Laufwagenkopf mit den beiden Schrauben am Laufwagen.

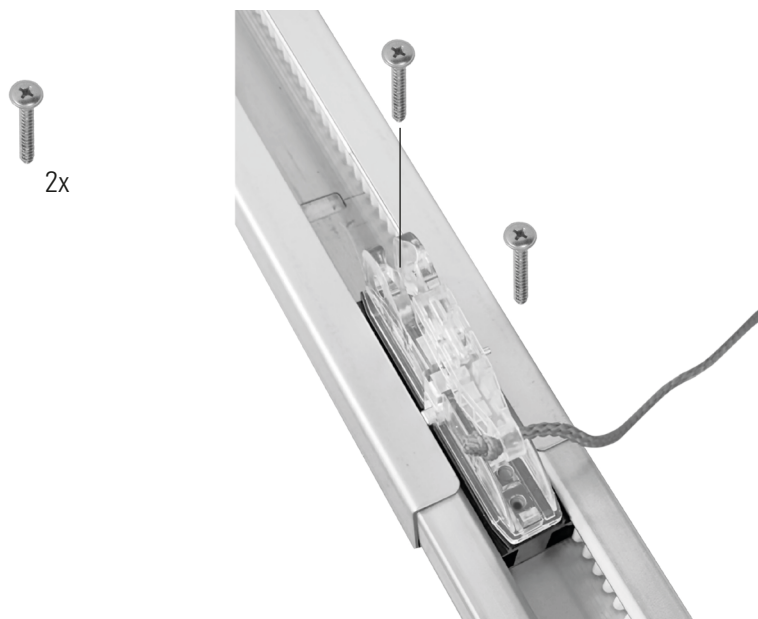

# 10

## Gerader Torarm

Den geraden Torarm mit einem der kurzen Bolzen am Laufwagen anbringen.

Den Bolzen mit einem Splint sichern.

Die Splintenden aufbiegen, um den Splint gegen Herausfallen zu sichern.

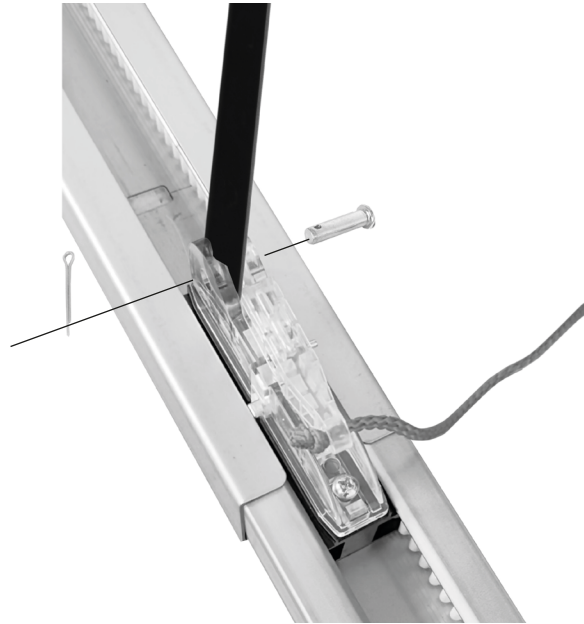

# 11

## Sturzhalterung montieren

Die Sturzhalterung muss mittig über dem Garagentor montiert werden. Falls dies nicht möglich ist, kann die Sturzhalterung auch bis zu 1 m rechts oder links von der Mitte angebracht werden.

Bei sehr geringem Kopfspiel kann die Sturzhalterung bündig an der Decke montiert werden.

## **WARNUNG**

Um mögliche schwere oder gar tödliche Verletzungen zu vermeiden:

- Eine Montagestelle wählen, hinter welcher sich keine Rohre oder Kabel befinden.
- Die Sturzhalterung muss starr an einem tragenden Bauelement am Torsturz oder an der Decke befestigt werden, da das Garagentor sonst möglicherweise nicht zurückfährt, wenn dies erforderlich ist. Die Sturzhalterung nicht an einer Trockenbauwand montieren.
- Falls die Befestigung oder das tragende Element an Mauerwerk montiert werden, müssen Betonanker verwendet werden.
- Niemals versuchen, das Garagentor, Federn, Seile, Rollen, Konsolen oder Beschläge zu lösen, zu bewegen oder einzustellen, da alle diese Teile unter extremer Spannung stehen.

# 12

## Waagerechte Ausrichtung

Das Garagentor schließen und die vertikale Mittellinie des Garagentors von innen markieren. Die Linie bis zum Sturz über dem Tor verlängern. Für die Deckenmontage die Linie bis zur Decke verlängern.

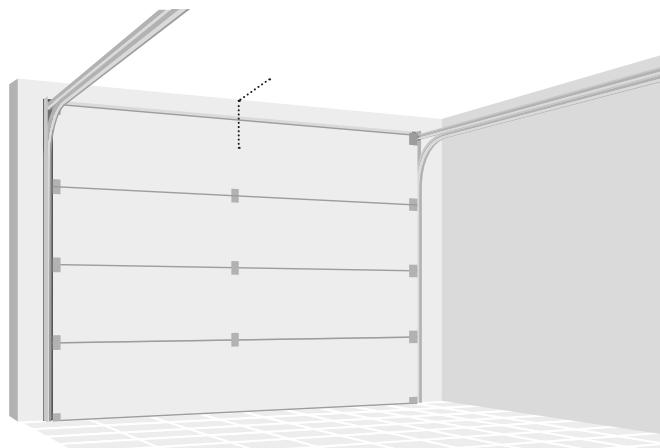

### Vertikale Ausrichtung für Wandmontage

Das Garagentor bis zum höchsten Punkt des Torlaufs öffnen. Eine horizontale Linie auf dem Torsturz am höchsten Punkt des Torlaufs plus 5 cm markieren

13

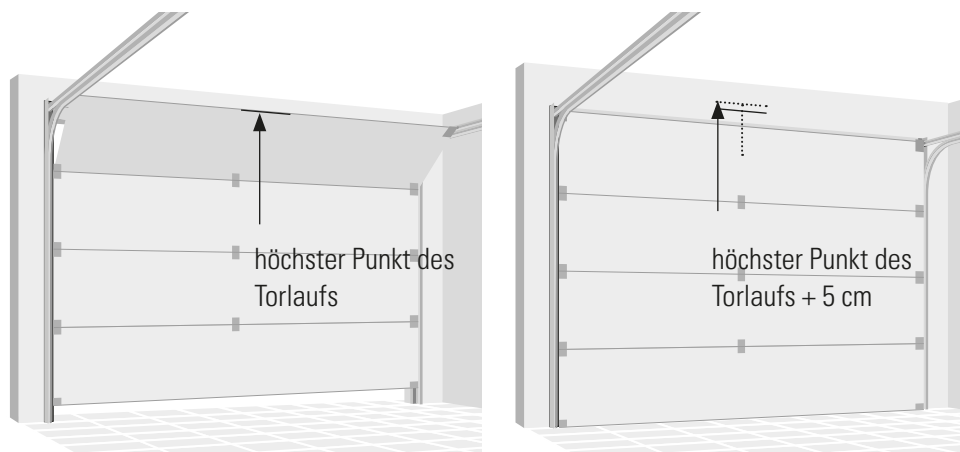

### Wandmontage

Die Sturzhalterung mit den Seiten nach oben zeigend montieren. Die Halterung wie abgebildet mit der Unterkante auf der horizontalen Linie zentrieren.

Die Befestigungslöcher markieren und bohren. Die Halterung mit geeigneten Dübeln und Schrauben montieren.

14

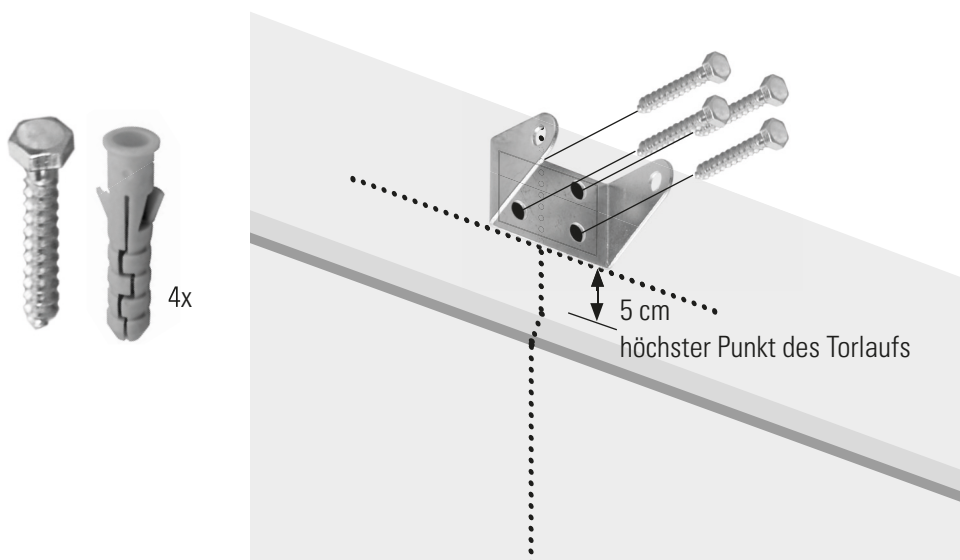

### Deckenmontage

Die Sturzhalterung nicht mehr als 15 cm von der Wand entfernt auf der Markierung zentrieren.

Die Befestigungslöcher markieren und bohren. Die Halterung mit geeigneten Dübeln und Schrauben montieren.

15

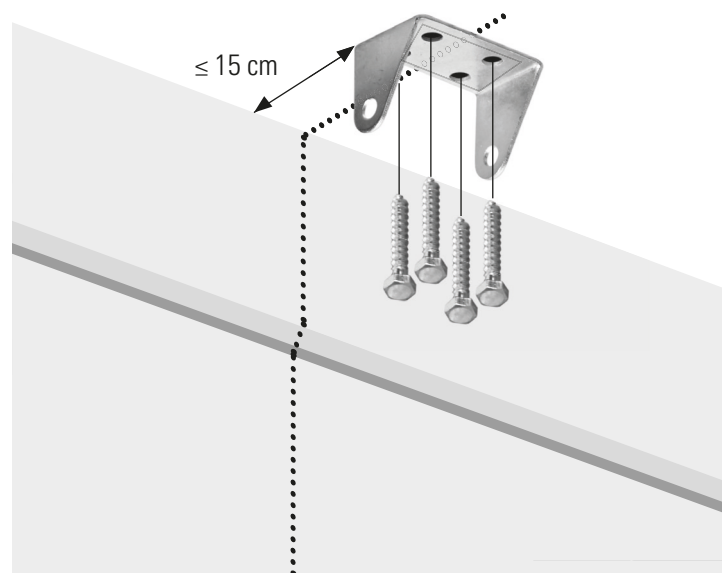

## 16

### Die Schiene an der Sturzhalterung befestigen

Die Bohrungen in der Schiene und der Halterung aufeinander ausrichten, und den Bolzen einstecken.

Den Bolzen mit einem Splint sichern.

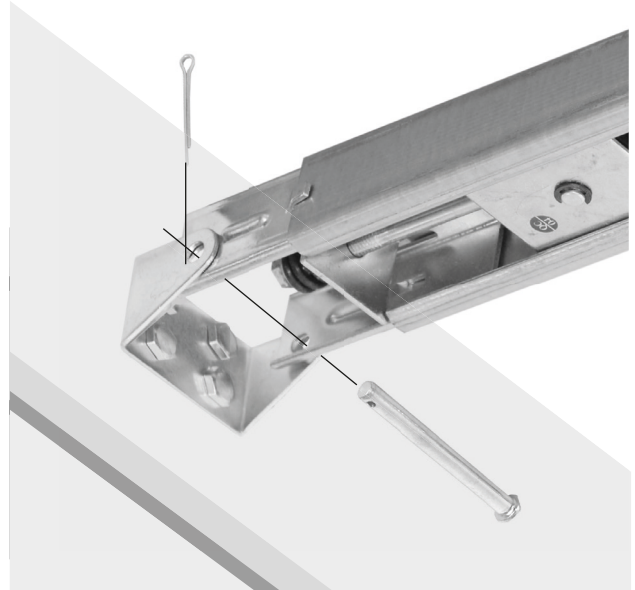

## 17

Die Splintenden aufbiegen, um den Splint gegen Herausfallen zu sichern.



## 18

Die Schiene am Motorende bis zur Decke anheben. Das Garagentor vollständig öffnen. Eine Latte (ca. 4 cm stark) auf das obere Ende des Garagentors legen, und die Schiene darauf abstützen.

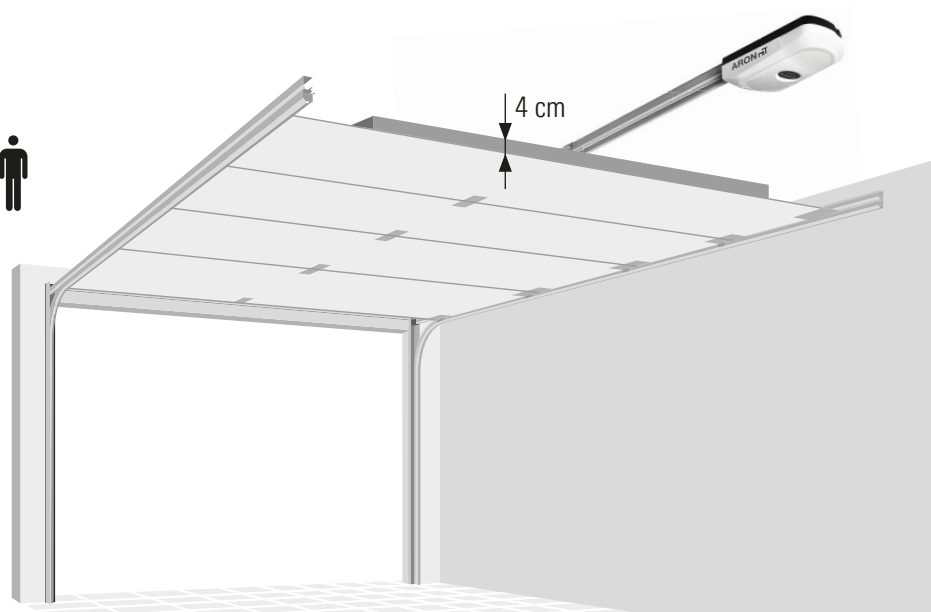

## 19

### **Einhängen des Garagentortriebs**

Den Bügel entsprechend dem Abstand zwischen dem Garagentorantrieb und der Decke zurechtbiegen.

Die Befestigungslöcher markieren und bohren. Die Halterung mit geeigneten Dübeln und Schrauben montieren.

Die Schiene mit der U-Halterung am Bügel montieren.

Die Latte vom Garagentor entnehmen.

### **⚠️ WARNUNG**

- Um mögliche schwere oder gar tödliche Verletzungen zu vermeiden:
- Eine Montagestelle wählen, hinter welcher sich keine Rohre oder Kabel befinden.
- Die Halterung muss starr an einem tragenden Bauelement an der Decke befestigt werden, da das Garagentor sonst möglicherweise nicht zurückfährt, wenn dies erforderlich ist. Die Halterung nicht an einer Trockenbauwand montieren.
- Falls die Befestigung oder das tragende Element an Mauerwerk montiert werden, müssen Betonanker verwendet werden.

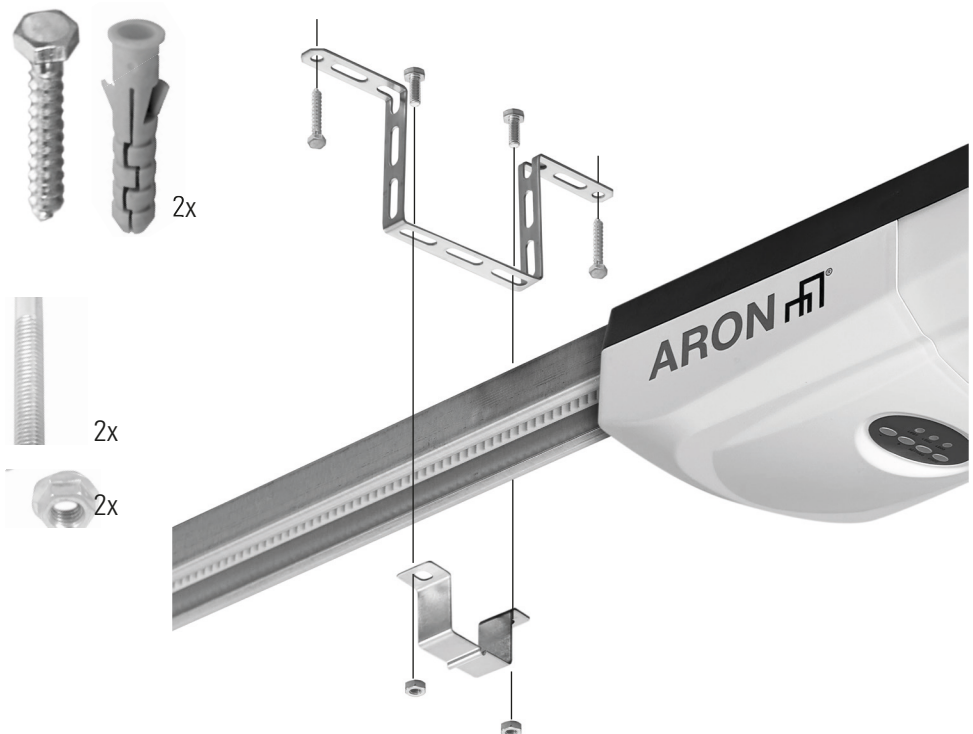

### **Torverstärkung**

## 20

### **⚠️ VORSICHT**

- Garagentore aus Fiberglas, Aluminium oder leichtem Stahl müssen vor Montage der Torbefestigung verstärkt werden.

Sie können Ihr Garagentor auf eigene Gefahr mit U-förmigen Streben verstärken. Die horizontale Verstärkung sollte mindestens so lang sein, dass sie an zwei vertikalen Trägern befestigt werden kann. Eine vertikale Verstärkung sollte die Höhe der oberen Sektion abdecken

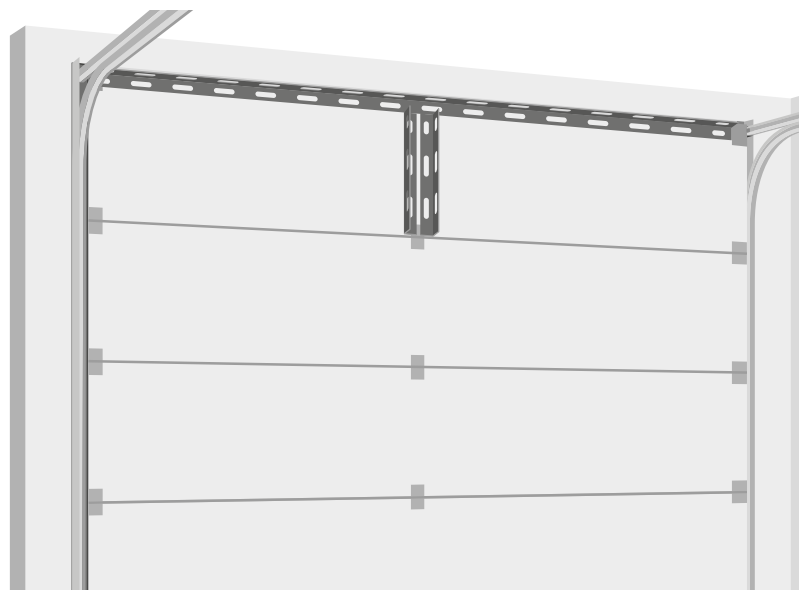

## 21

### Montage der Torbefestigung

Die Oberkante der Befestigung 5-10 cm unter der Oberkante des Garagentors oder direkt unter einem tragenden Element im oberen Torbereich positionieren.

Befestigungslöcher bohren und Halterung mit 4 selbstschneidenden Schrauben montieren.

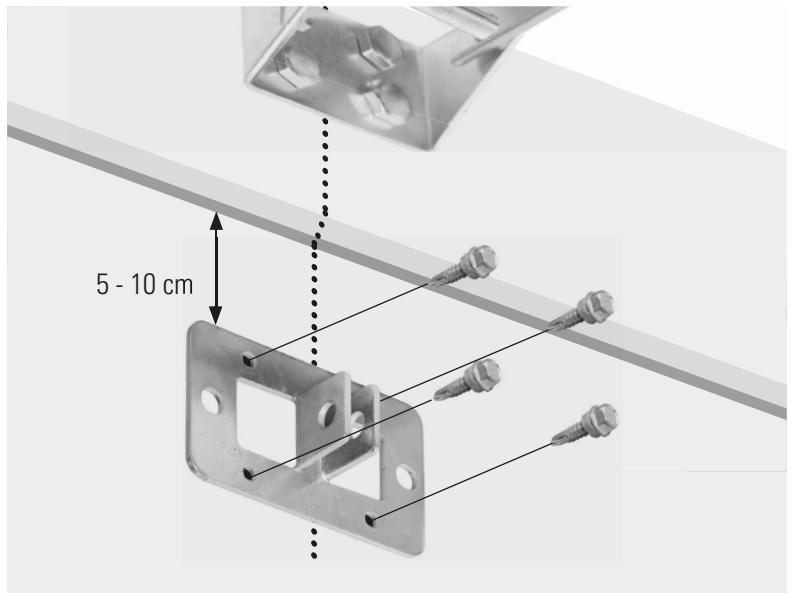

## 22

Alternativ Maschinenschrauben und Muttern verwenden.

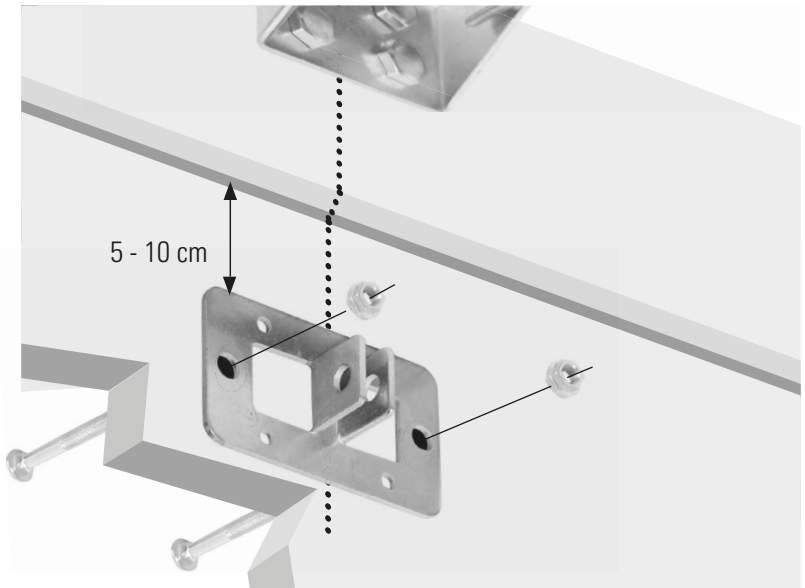

## 23

Den Laufwagen durch Ziehen am Griff der Notentriegelung entriegeln.





## 24

Den gebogenen Torarm mit dem zweiten kurzen Bolzen an der Torbefestigung anbringen.

Den Bolzen mit einem Splint sichern.

Die Splintenden aufbiegen, um den Splint gegen Herausfallen zu sichern.

Die Arme mit den Schrauben und Muttern verbinden. Dabei die Löcher mit dem größtmöglichen Abstand wählen, um die Steifheit des Torarms zu erhöhen.

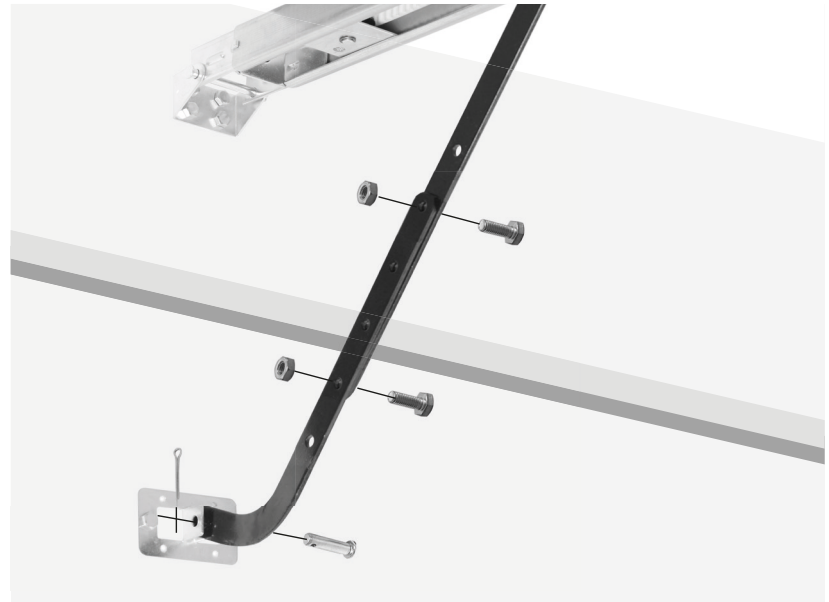

## 25

Falls die Löcher im gebogenen und geraden Torarm nicht fluchten, den geraden Torarm umdrehen.

Weiter mit Schritt 23.

Falls erforderlich, kann der gerade Arm am massiven Ende um bis zu 15 cm gekürzt werden.

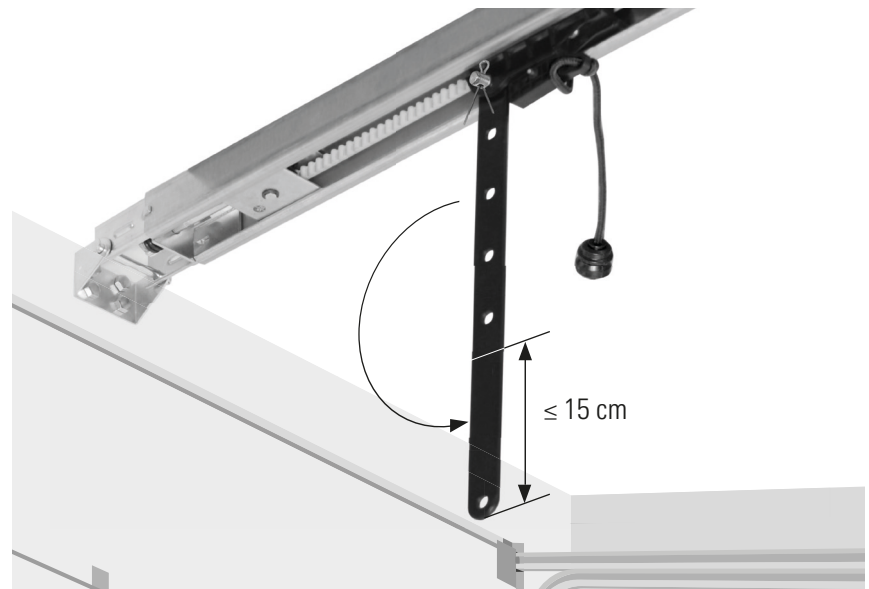

## 26

Den Laufwagen A am Griff der Notentriegelung über den Riemenverbinder B ziehen, sodass er einrastet.

### **VORSICHT**

- Falls Ihre Garage keinen zweiten Eingang hat, das Notentriegelungs-Set des Garagentorherstellers installieren, um bei Fehlfunktionen das Tor öffnen zu können.

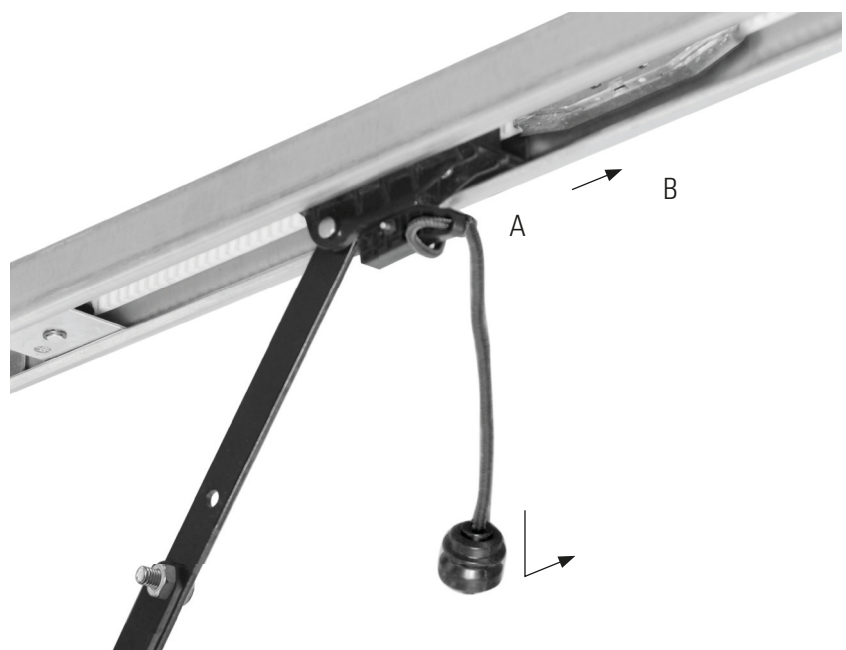

# 27

## Montage des Wandtasters

Die Blende entfernen. Eine Montagestelle in Sichtweite des Garagentors wählen, hinter welcher sich keine Rohre oder Kabel befinden. Die Befestigungslöcher markieren und bohren. Den Wandtaster mit den Dübeln und Schrauben befestigen.

Das Warnschild gegen Einklemmen an der Wand neben dem Wandtaster für das Garagentor anbringen.



# 28

## Anschluss von optionalem Zubehör

An den Garagentorantrieb kann optionales Zubehör angeschlossen werden, z.B. ein kabelgebundener Schlüssel-switcher oder eine Warnleuchte.

Stellen Sie DIP-Schalter 4 auf ON, wenn eine Lichtschranke angeschlossen ist. Sonst muss DIP-Schalter 4 auf OFF stehen.

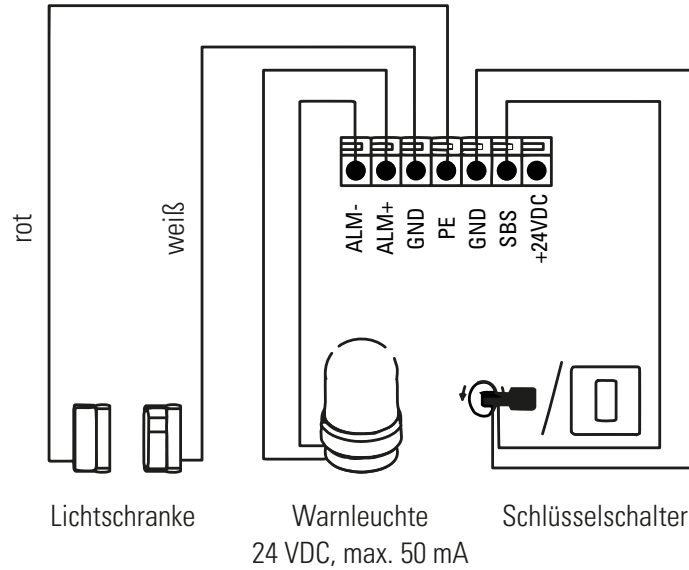

# 29

## Stromanschluss

Den Garagentorantrieb an eine geeignete Steckdose anschließen (siehe Technische Daten). In der Schweiz nur Garagentorantrieb 12040082 verwenden.

Sicherstellen, dass das Kabel kein Hindernis für das Garagentor, Fahrzeuge oder Personen darstellt.



# PROGRAMMIERUNG

1

## Programmiertasten am Motorkopf

- 1 – (Abwärtstaste)
- 2 + (Aufwärtstaste)
- 3 Einstelltaste
- 4 Code-Taste

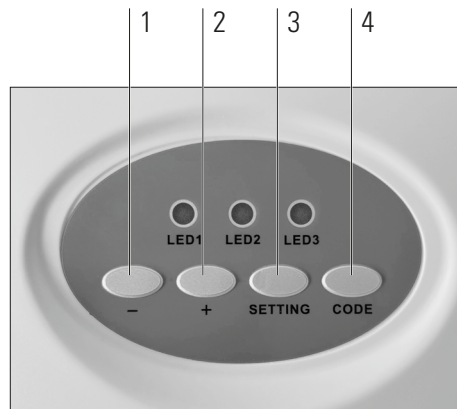

2

## Fernbedienung, Wandtaster oder Keypad (optionales Zubehör) koppeln

1. Die Code-Taste drücken, bis die LED 1 dauerhaft leuchtet



2. Innerhalb von 10 Sekunden die Taste der Fernbedienung drücken, den Wandtaster betätigen, oder die 1234 am optionalen Keypad eingeben und die Taste ▼ drücken.

< 10 Sek.

2.



oder



oder



1234 eingeben und ▼ drücken

3. Nochmals dieselbe Taste betätigen oder 1234 und ▼ am Keypad drücken. LED 1 blinkt und erlischt.

3.



oder



oder



1234 eingeben und ▼ drücken

Die Schritte 1. bis 3. wiederholen, um maximal 10 Bedienelemente zu koppeln.

# 3

## Programmieren des Torlaufs

1.  
Die Einstelltaste gedrückt halten, bis die LED 2 dauerhaft leuchtet.

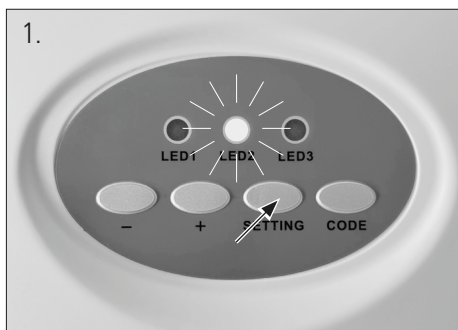

2.  
Die Taste + (Aufwärtstaste) gedrückt halten, bis das Garagentor in der gewünschten oberen Position ist. LED 2 blinkt. Um Schäden an Fahrzeugen zu vermeiden, sicherstellen, dass das Garagentor vollständig geöffnet ist.

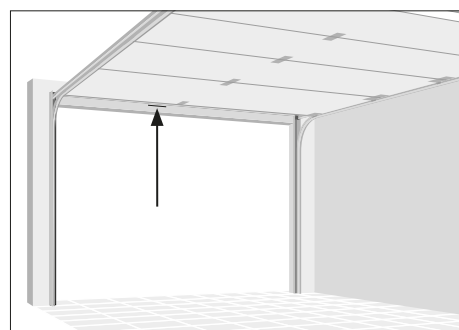
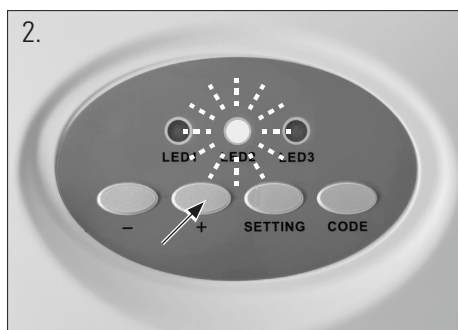

3.  
Sobald das Garagentor in der gewünschten oberen Position ist, die Einstelltaste gedrückt halten, bis die LED 3 dauerhaft leuchtet.



4.  
Die Taste - (Abwärtstaste) gedrückt halten, bis das Garagentor in der gewünschten unteren Position ist. LED 3 blinkt.

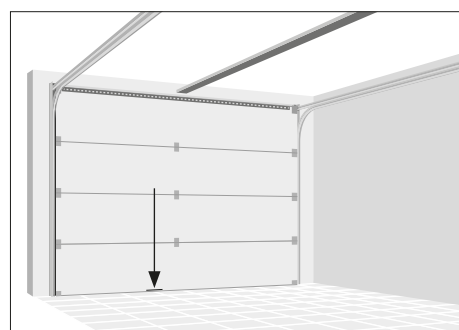
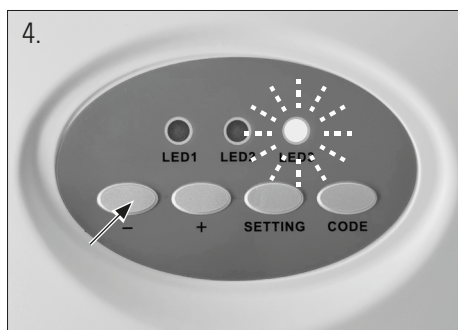

5.  
Sobald das Garagentor in der gewünschten unteren Position ist, die Einstelltaste gedrückt halten, bis die LED erlischt.



## TESTEN DES SICHERHEITSRÜCKLAUFSYSTEMS

### **WARNUNG**

- Ohne ein fachgerecht montiertes Sicherheitsrücklaufsystem können Personen (insbesondere kleine Kinder) durch ein schließendes Garagentor schwer oder sogar tödlich verletzt werden. Eine fehlerhafte Einstellung der Garagentorendlagen beeinträchtigt die korrekte Funktionsweise des Sicherheitsrücklaufsystems.
- Das Sicherheitsrücklaufsystem MUSS mindestens einmal monatlich getestet werden.
- Das Sicherheitsrücklaufsystem muss nach jeder vorgenommenen Einstellung getestet werden.

1. Bei vollständig geöffnetem Garagentor ein Brett mit einer Stärke von 5 cm mittig in die Garageneinfahrt legen.
2. Die Taste auf der Fernbedienung betätigen. Beim Schließen MUSS das Garagentor zurückfahren, sobald es das Brett berührt.

Andernfalls den Garagentorantrieb nicht mehr verwenden. Stattdessen zwecks Reparatur professionelle Hilfe in Anspruch nehmen.

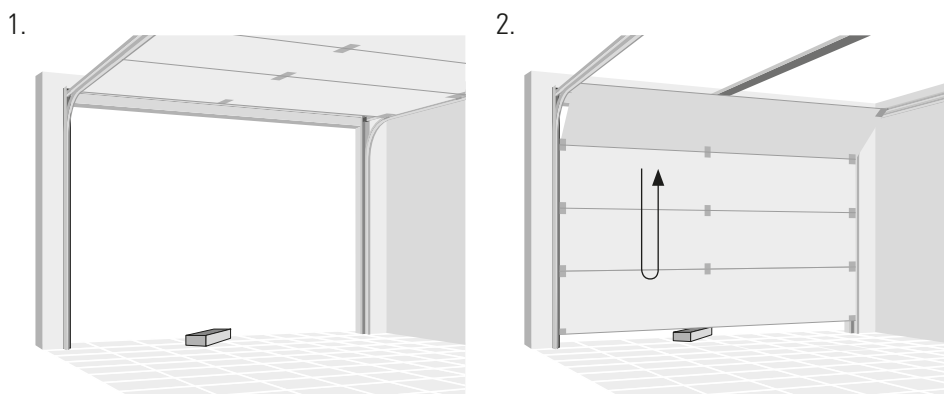

## BEDIENUNG

### **WARNUNG**

- Alle Warnhinweise und Anweisungen lesen und befolgen.
- Fernbedienungen immer außerhalb der Reichweite von Kindern aufbewahren.
  - Das Garagentor nur dann aktivieren, wenn Sie deutlich erkennen, dass sich keine Hindernisse im Bewegungsbereich des Tores befinden.
  - Das Garagentor ständig im Auge behalten, bis es vollständig geschlossen ist. Sicherstellen, dass niemand den Bereich des sich bewegenden Tores durchquert.
  - Sicherstellen, dass niemand unter einem angehaltenen, teilweise geöffneten Tor hindurchläuft.
  - Falls möglich, die Notentriegelung nur verwenden, wenn das Garagentor geschlossen ist.
  - Falls Sie bei offenem Garagentor den roten Griff der Notentriegelung ziehen müssen, sicherstellen, dass niemand im Bewegungsbereich des Tores steht.
  - Schwache oder gebrochene Federn oder ein nicht ausbalanciertes Tor können dazu führen, dass ein offenes Tor sehr schnell und unkontrolliert zufährt.
  - Niemals das Garagentor durch Ziehen an der Notentriegelung öffnen oder schließen. Wenn sich der Leinenknoten löst, können Sie stürzen.
  - Aufgrund der Fernbedienung kann sich das Tor unerwartet in Bewegung setzen. Sicherstellen, dass niemand den Bereich des sich bewegenden Tores durchquert.

- Den Wandtaster oder die Fernbedienungstaste betätigen, um den Garagentorantrieb zu starten.
- Das Tor bewegt sich immer in entgegengesetzter Richtung des vorigen Laufs.
- Das Garagentor hält an, sobald es vollständig geöffnet oder geschlossen ist. Alternativ kann die Bewegung durch nochmaliges Betätigen der vorigen Taste angehalten werden.
- Bei erneutem Start bewegt sich das Tor in entgegengesetzter Richtung.

## WARTUNG

### **WARNUNG**

- Vor Reparaturarbeiten oder dem Entfernen von Abdeckungen den Garagentorantrieb grundsätzlich vom Stromnetz trennen.
- Sämtliche Reparaturen an Seilen, Federpaketen oder Beschlägen müssen von einem ausgebildeten Torsystemmonteur vorgenommen werden.

### **WARNUNG**

- Regelmäßig den manuellen Entriegelungstest sowie den Sicherheitsrücklaufstest durchführen. Das Garagentor gemäß zugehöriger Betriebsanleitung warten. Mangelnde Wartung kann die Betriebssicherheit beeinträchtigen.

- Sicherstellen, dass das Warnschild ordnungsgemäß angebracht und vollständig lesbar ist.

## WARTUNGSARBEITEN DURCH DEN BETREIBER

- Beschädigungen oder Verschleiß am Torsystem dürfen nur von qualifizierten und ausgebildeten Fachleuten behoben werden.
- Um einen fehlerfreien Betrieb zu gewährleisten, muss das Garagentorsystem regelmäßig inspiziert und bei Bedarf repariert werden. Vor dem Beginn von Arbeiten am Torsystem den Antrieb grundsätzlich vom Stromnetz trennen.
- Die Sicherheitseinrichtungen regelmäßig - mindestens alle sechs Monate - auf einwandfreie Funktion kontrollieren.
- Den Sicherheitsentriegelungstest einmal im Monat durchführen (siehe "Testen des Sicherheitsrücklaufsystems").
- Alle beweglichen Teile des Tor- und Torantriebsystems kontrollieren.
- Das Torsystem auf Anzeichen von Beschädigungen oder Verschleiß prüfen.
- Das Garagentor manuell bewegen, um zu prüfen, ob das Tor leichtgängig läuft.
- Alle Stromversorgungskabel auf Anzeichen von Beschädigungen kontrollieren.

## MONATLICHE WARTUNG

### Testen der manuellen Entriegelung

### **WARNUNG**

- Ein unausbalanciertes Garagentor kann herunterfallen, sobald es entriegelt wird. Während des Tests die Einfahrt freihalten.

- Das Garagentor schließen, dann den roten Griff der Notentriegelung nach unten ziehen. Der Laufwagen wird entriegelt.
- Zum Testen der Torbalance das Tor zur Hälfte öffnen und loslassen. Ein ausbalanciertes Tor verbleibt allein durch die Federn gestützt in Position. Falls das Tor nach unten fährt, einen Garagentorservice zu Rate ziehen.

### Testen des Sicherheitsrücklaufs

- Bei vollständig geöffnetem Garagentor ein Brett mit einer Stärke von 5 cm mittig in die Garageneinfahrt legen.
- Das sich schließende Tor muss zurückfahren, sobald es das Brett berührt. Falls das Tor auf dem Hindernis stehen bleibt, einen Garagentorservice zu Rate ziehen.

## REINIGUNG

- Falls der Garagentorantrieb oder die Bedienelemente gereinigt werden müssen, diese mit einer Bürste oder einem weichen, feuchten Tuch abwischen. Ein mildes Reinigungsmittel kann verwendet werden, jedoch kein Alkohol, Benzin oder andere Reinigungsmittel.
- Auf keinen Fall ätzende Reinigungsmittel zum Reinigen von Kunststoffteilen verwenden.

## BATTERIEWECHSEL

### BATTERIEWECHSEL WANDTASTER

Die Abdeckung durch Einführen eines kleinen Schraubendrehers in den Spalt am Boden des Deckels entfernen.  
Eine neue Batterie (Typ C2032) einsetzen (+ nach außen) und den Deckel wieder schließen.

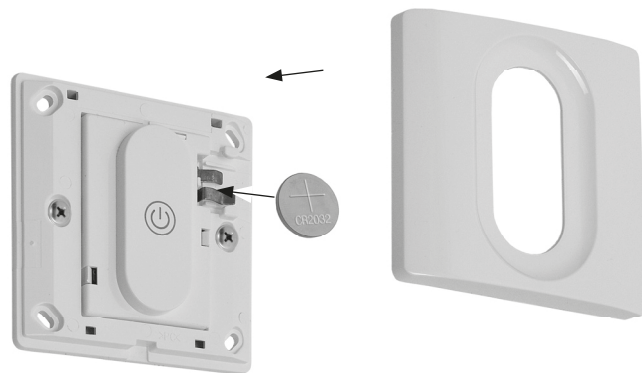

### BATTERIEWECHSEL FERNBEDIENUNG

Die drei kleinen Schrauben an der Rückseite der Fernbedienung lösen, den Deckel abnehmen und eine neue Batterie (Typ L828) einsetzen. Bitte auf richtige Polarität achten.  
Den Deckel wieder montieren.



## KOPPLUNG LÖSCHEN

Dies kann erforderlich sein, wenn eine Fernbedienung verloren geht.

1. Die Code-Taste gedrückt halten. Die LED 1 leuchtet auf.
2. Die Taste loslassen, sobald die LED 1 erlischt. Alle Bedienelemente sind nun gelöscht.
3. Um die Bedienelemente wieder zu koppeln, siehe Abschnitt 30).

1.



2.



## FEHLERBEHEBUNG

PROBLEM	URSACHE	LÖSUNG
Garagentor öffnet nicht	Tor verschlossen	Vor Betrieb des Garagentorantriebs alle Schlösser entfernen
	Fernbedienung nicht gekoppelt (mit anderer Fernbedienung prüfen)	Fernbedienung näher an den Garagentorantrieb halten Batterie ersetzen (siehe Abschnitt "Batterie-wechsel") Fernbedienung koppeln (siehe Abschnitt "Programmierung") Fernbedienung ersetzen
	Tor bleibt stecken (nach Ziehen der Notentriegelung lässt sich das Tor möglicherweise nur mit großem Kraftaufwand öffnen)	Das Garagentor von einem ausgebildeten Torsystemtechniker warten lassen.
	Stromanschluss gestört	Garagentorantrieb an einer geeigneten, stromführenden Steckdose anschließen Steckdose mit einer geeigneten Leuchte prüfen Falls die Steckdose keinen Strom führt, diese von einem qualifizierten Elektriker reparieren lassen
Garagentor schließt/öffnet nicht vollständig	Halterungen, Verbindungen, Arme behindert	Garagentor und Torantrieb kontrollieren; Torlauf neu programmieren; nach dem Programmieren immer das Sicherheitsrücklaufsystem testen
	Tor nicht ausbalanciert (nach Ziehen der Notentriegelung und Öffnen des Tores zur Hälfte halten die Federn das Tor nicht in Position)	Das Garagentor von einem ausgebildeten Torsystemtechniker warten lassen.
Garagentor läuft während des Schließens zurück	Tor bleibt stecken (nach Ziehen der Notentriegelung lässt sich das Tor möglicherweise nur mit großem Kraftaufwand öffnen)	Das Garagentor von einem ausgebildeten Torsystemtechniker warten lassen.
	Hindernisse im Torlauf	Hindernisse wie Steine und Eis in der Einfahrt entfernen
	Torlauf nicht richtig eingestellt	Torlauf neu programmieren; nach dem Programmieren immer das Sicherheitsrücklaufsystem testen



## KONFORMITÄTSERKLÄRUNG

**CE** Wir erklären, dass das unter Technische Daten beschriebene Produkt:

ARON MOVE Garagentorantrieb (12040081)  
ARON MOVE-CH Garagentorantrieb (12040082)

hergestellt für:  
HORNBACH Baumarkt AG  
Hornbachstraße 11  
76879 Bornheim / Germany

in der Ausführung folgenden Richtlinien entspricht:

Maschinenrichtlinie 2006/42/EG  
RED-Richtlinie 2014/53/EU  
EMV-Richtlinie 2014/30/EU  
RoHS-Richtlinie 2011/65/EU

und folgenden anwendbaren harmonisierten Normen entspricht:

EN IEC 60335-2-95:2023 + A11:2023  
EN IEC 60335-1:2023 + A11:2023  
EN 62233:2008  
AfPS GS 2014:01 PAK  
EN 13241:2003/A2:2016  
EN 12635:2015  
EN 12453:2017 +A1:2021  
EN ISO 12100:2010  
EN IEC 55014-1:2021  
EN IEC 55014-2:2021  
EN IEC 55015:2019 + A11:2020  
EN IEC 61547:2023  
EN IEC 61000-3-2:2019 + A1:2021  
EN 61000-3-3:2013 + A1:2019  
ETSI EN 301 489-1 V2.2.3:2019  
ETSI EN 301 489-3 V2.3.2:2023  
EN 62479:2010  
Spektrum (Art. 3(2)): EN 300 220-2 V3.2.1:2018

Der Garagentorantrieb darf erst dann in Betrieb genommen werden, wenn die Übereinstimmung des Garagentorsystems mit den Anforderungen der Richtlinien EN 12453, EN 13241 und 2006/42/EG bestätigt ist.

*ppa. Andreas Back*

Andreas Back  
Leitung Qualitätsmanagement und Umwelt  
Bevollmächtigter für die Zusammenstellung der technischen Unterlagen

Bornheim, der 01.08.2024

HORNBACH Baumarkt AG  
Hornbachstraße 11  
76879 Bornheim / Germany

## ENTSORGUNG



Das Symbol „durchgestrichene Mülltonne“ erfordert die separate Entsorgung von Elektro- und Elektronik-Altgeräten (WEEE). Solche Geräte können wertvolle, aber gefährliche und umweltgefährdende Stoffe enthalten. Sie sind gesetzlich dazu verpflichtet, diese Produkte keinesfalls im unsortierten Hausmüll, sondern an einer ausgewiesenen Sammelstelle für das Recycling von elektrischen und elektronischen Geräten zu entsorgen. Dadurch tragen Sie zum Schutz der Ressourcen und der Umwelt bei.

HORNBACH ist in Deutschland verpflichtet:

- bei Neukauf eines Elektro- oder Elektronikgerätes ein Altgerät der gleichen Art unentgeltlich im HORNBACH-Markt zurückzunehmen.
- auch ohne einen Neukauf bis zu 3 Elektro- oder Elektronik-Altgeräte der gleichen Geräteart (bis max. 25 cm Kantenlänge) unentgeltlich im HORNBACH-Markt zurückzunehmen.
- bei Lieferung eines neuen Elektro- oder Elektronikgerätes an einen privaten Haushalt ein Altgerät der gleichen Art unentgeltlich abzuholen oder Ihnen die Rückgabe in Ihrer unmittelbaren Nähe zu ermöglichen.

Für weitere Informationen wenden Sie sich an [www.hornbach.com](http://www.hornbach.com) oder an die örtlichen Behörden.

Stellen Sie sicher, dass die Batterien vor der Entsorgung aus dem Gerät entfernt worden sind (siehe „BATTERIEWECHSEL“).

Gebrauchte Batterien und Akkus ordnungsgemäß entsorgen. In Geschäften, in denen Batterien verkauft werden, und an städtischen Sammelstellen stehen Container für Altbatterien zur Verfügung. Genaue Daten zu Typ und chemischem System der Batterien finden Sie in den technischen Daten, entsprechende Kennzeichnungen auf den Batterien selbst.

Kinder dürfen auf keinen Fall mit Kunststoffbeuteln und Verpackungsmaterial spielen, da Verletzungs- bzw. Erstickenungsgefahr besteht. Solches Material sicher lagern oder auf umweltfreundliche Weise entsorgen.

## MERCI !

Nous sommes convaincus que ce dispositif d'ouverture de porte de garage dépassera vos attentes et vous souhaitons beaucoup de plaisir à l'utiliser.

Lire les instructions avant d'installer ou d'utiliser le dispositif d'ouverture de porte de garage. Les conserver à proximité de la porte du garage après l'installation et respecter les consignes de sécurité

## SAV

Pour toute demande de service ou de pièces détachées, veuillez contacter votre magasin local HORNBACH.

## SYMBOLES



Lire attentivement les présentes instructions de service et les conserver pour s'y reporter ultérieurement.



Avertissement d'accident et de blessures corporelles et de dommages matériels importants.



2 personnes requises.



Ne pas utiliser l'outil à l'extérieur ni dans des milieux humides.



Indice de protection II (isolation renforcée).



Plage de température entre -20 °C et 45 °C



Tenir les enfants à l'écart lorsque la porte est en mouvement. Ne jamais laisser les enfants marcher ou courir sous la porte en mouvement. Ne jamais laisser les enfants utiliser les commandes du dispositif d'ouverture de porte. Toujours garder une porte en mouvement à vue. Si une personne est piégée sous la porte, appuyer sur le bouton de commande mural ou utiliser le déverrouillage d'urgence.



Si le dispositif d'ouverture de porte ne fonctionne pas, tirer le bouton de déverrouillage d'urgence rouge et ouvrir la porte manuellement.



### AVERTISSEMENT

- Indique une situation potentiellement dangereuse qui, si elle n'est pas évitée, peut entraîner la mort ou des blessures (irréversibles) graves.



### ATTENTION

- Indique une situation potentiellement dangereuse qui peut entraîner des blessures mineures à modérées ou des dommages sur le produit ou l'équipement.

## TABLE DES MATIÈRES

SAV	26
Symboles	26
Utilisation conforme	26
Consignes de sécurité importantes	27
Caractéristiques techniques	29
Vue d'ensemble	30
Étendue des fournitures	30
Installation	32
Accessoires requis	32
Préparation	32
Programmation	43
Test du système d'inversion de sécurité	45
Fonctionnement	45
Maintenance	46
Travaux de maintenance de l'opérateur	46
Maintenance mensuelle	46
Nettoyage	46
Remplacement de la pile	47
Remplacement de la pile de la commande murale	47
Remplacement de la pile de la télécommande	47
Effacer les commandes	47
Dépannage	48
Déclaration de conformité	49
Élimination	49

## UTILISATION CONFORME

Le dispositif d'ouverture de porte de garage est conçu pour l'exploitation de portes de garage dans le secteur privé, conformément aux spécifications mentionnées dans la section Caractéristiques techniques. Le dispositif d'ouverture de porte de garage peut être utilisé uniquement dans des pièces sèches. Il est interdit d'utiliser le dispositif d'ouverture avec des portes ayant des ouvertures supérieures à 50 mm de diamètre ou des bords ou pièces saillantes auxquels une personne pourrait s'agripper ou sur lesquels elle pourrait se tenir debout. Le dispositif d'ouverture de porte de garage n'est pas destiné à un usage commercial ou à un usage dans un lieu public.

Toute utilisation autre ou modification apportée au dispositif d'ouverture de porte de garage est considérée comme non conforme et risque d'engendrer des dangers considérables.



### AVERTISSEMENT

- Lire attentivement le présent manuel d'installation et de l'utilisateur avant l'installation et l'utilisation du produit.  
- Respecter les exigences et les méthodes d'installation pour une installation correcte et sûre.  
- Un manque de maintenance peut causer une exploitation dangereuse.

## **AVERTISSEMENT**

Test de déverrouillage manuel

- Fermer la porte du garage, puis tirer la poignée de déverrouillage d'urgence rouge vers le bas. Le chariot se déconnecte.
- Tester l'équilibre de la porte en la relâchant à moitié. Si elle est équilibrée, elle doit rester en place, entièrement supportée par ses ressorts. Si la porte tombe, appeler un centre SAV professionnel de portes de garage.

## **AVERTISSEMENT**

Test du système d'inversion de sécurité

- Test du système d'inversion de sécurité
- Avec la porte complètement ouverte, placer une planche d'une épaisseur de 5 cm au centre de la course de la porte.
- Appuyer sur le bouton-poussoir de la télécommande. Lorsqu'elle se referme, la porte DOIT s'inverser lorsqu'elle entre en contact avec la planche.
- Autrement, cesser d'utiliser le dispositif d'ouverture de porte de garage ; à la place, contacter une assistance professionnelle pour réparation.

## **CONSIGNES DE SÉCURITÉ IMPORTANTES**

**AVERTISSEMENT - POUR LA SÉCURITÉ DES PERSONNES, IL EST IMPORTANT DE RESPECTER CES CONSIGNES**

**CONSERVER CES CONSIGNES.**

### **Consignes d'exploitation importantes**

- Lire et respecter tous les avertissements et consignes.
- Toujours conserver les télécommandes hors de portée des enfants. Les enfants ont l'interdiction de jouer avec l'appareil. Le nettoyage et l'entretien par l'utilisateur ne doivent pas être effectués par des enfants. Cet appareil peut être utilisé par des enfants âgés de 8 ans et plus, et par des personnes aux capacités physiques, sensorielles ou mentales réduites, ou manquant d'expérience et de connaissances s'ils sont surveillés ou s'ils ont bénéficié d'instructions concernant l'utilisation sûre de l'appareil et compris les risques impliqués.
- Activer la porte du garage uniquement s'il est clairement visible qu'il n'y a aucune obstruction à la course de la porte.
- Toujours garder la porte du garage à vue jusqu'à ce qu'elle soit complètement fermée. Personne ne doit traverser la course de la porte en mouvement.
- Personne ne doit passer sous une porte arrêtée partiellement ouverte.
- Surveiller la porte en mouvement et tenir les personnes à l'écart jusqu'à ce que la porte soit complètement ouverte ou fermée.
- En raison de la télécommande, la porte peut effectuer des mouvements inattendus. Personne ne doit traverser la course d'une porte en mouvement.
- Si possible, utiliser la poignée de déverrouillage d'urgence uniquement lorsque la porte du garage est fermée. Autrement, s'assurer que la porte du garage est exempte de personnes et d'obstructions. Des ressorts fragilisés ou cassés ou une porte mal équilibrée peuvent causer la chute rapide et inattendue de la porte ouverte.
- Ne jamais utiliser la poignée de déverrouillage d'urgence pour tirer la porte du garage ouverte ou fermée. Si le nœud de la corde se détache, il existe un risque de chute.
- Examiner fréquemment l'installation, contrôler en particulier la présence de signes d'usure, d'endommagement ou de déséquilibre sur les câbles, ressorts et fixations. Ne pas utiliser si une réparation ou un réglage est nécessaire, car un défaut d'installation ou une porte mal équilibrée peut engendrer des blessures.
- Le système d'inversion de sécurité doit être testé tous les mois et après chaque réglage. La porte du garage doit s'inverser au contact d'objets 5 cm au-dessus du niveau du sol.
- L'équilibre de la porte du garage doit être testé tous les mois. Une porte mal équilibrée peut ne pas s'inverser lorsque cela est nécessaire et engendrer des blessures graves ou la mort.
- Toutes les réparations sur les câbles, ensembles de ressorts et autres matériels doivent être effectuées par un technicien formé en systèmes de porte.
- Chaque câble en fil d'acier doit avoir un facteur de sécurité supérieur ou égal à 6 (résistance minimale à la rupture/charge statique d'un câble).
- Les tambours à câbles doivent présenter un diamètre de cercle primitif (DCP) au moins égal à 20 fois le diamètre du câble.
- Toujours débrancher l'alimentation électrique du dispositif d'ouverture de porte de garage avant d'effectuer des réparations ou de retirer les recouvrements.
- Si nécessaire, appeler un centre SAV autorisé.
- S'assurer que toutes les étiquettes de sécurité et de danger restent parfaitement lisibles.
- Fixer de manière permanente les étiquettes signalant un coincement dans un endroit saillant ou à côté de toutes les commandes fixées.
- L'entraînement ne doit pas être utilisé avec une porte incluant un portillon.

## **CONSIGNES DE SÉCURITÉ IMPORTANTES**

- Il est interdit d'utiliser l'entraînement avec des portes ayant des ouvertures supérieures à 50 mm de diamètre ou des bords ou pièces saillantes auxquels une personne pourrait s'agripper ou sur lesquels elle pourrait se tenir debout.

### **Consignes d'installation importantes**

- Installer le dispositif d'ouverture de porte de garage uniquement sur une porte de garage correctement équilibrée et lubrifiée.
- Désactiver tous les verrous connectés à la porte de garage.
- L'entraînement est conçu pour être installé au moins 2,5 m au-dessus du sol ou de tout autre niveau d'accès.
- Installer l'organe d'actionnement pour le déverrouillage manuel à une hauteur inférieure à 1,8 m. S'il est amovible, l'organe d'actionnement doit être entreposé à proximité directe de la porte.
- Ne jamais raccorder le dispositif d'ouverture de porte de garage à une source d'alimentation avant d'en avoir reçu l'instruction.
- Fixer de manière permanente l'étiquette concernant le déverrouillage manuel à proximité de son organe d'actionnement.
- Ne jamais porter de montre, de bagues ou de vêtements amples lors de l'installation ou de l'entretien du dispositif d'ouverture. Ils pourraient se coincer dans le mécanisme de la porte de garage ou du dispositif d'ouverture.
- Installer la commande de porte de garage à montage mural :
  - en vue de la porte de garage.
  - hors de portée des enfants à une hauteur minimale de 1,5 m.
  - à distance de toutes les pièces en mouvement de la porte.
- Placer l'étiquette d'avertissement de coincement sur le mur à côté de la commande de porte de garage.

- Placer l'étiquette de test d'inversion de sécurité/de déverrouillage manuel bien en vue sur l'intérieur de la porte de garage.
- À la fin de l'installation, tester le système d'inversion de sécurité.
- Pour éviter des blessures corporelles graves ou la mort par électrocution, débrancher toutes les sources d'alimentation électriques et sur piles avant d'effectuer l'entretien ou la maintenance.
- Avertissement ! Un manque de maintenance peut causer une exploitation dangereuse.

### **Pour l'utilisation des piles**

- La pile doit être retirée de l'appareil avant de le mettre au rebut.
- ATTENTION ! Risque d'explosion si les piles ne sont pas remplacées correctement. Impérativement remplacer les piles par d'autres du même type. Veiller à la bonne polarité !
- Ne pas exposer les piles (bloc de piles ou piles insérées) à la chaleur excessive de la lumière solaire, du feu, etc. Les protéger des chocs mécaniques. Garder propre et sec. Conserver hors de portée des enfants.
- Ne pas ouvrir, désassembler, couper ou court-circuiter les piles. Ne pas mélanger les piles usagées et neuves.
- Respecter les consignes de sécurité et autres instructions sur la pile et son emballage.
- Retirer les piles qui fuient et nettoyer soigneusement le compartiment à piles. Éviter tout contact avec la peau et les yeux.
- Ne pas ingérer les piles, risque de brûlure chimique.
- Si les piles risquent d'avoir été avalées ou insérées à l'intérieur du corps, consulter immédiatement un médecin.

## CARACTÉRISTIQUES TECHNIQUES

### Dispositif d'ouverture de porte de garage

Tension nominale	220-240 V~/ 50 Hz
Puissance nominale	120 W
Puissance de veille	0,5 W
Source lumineuse	LED, non remplaçable par l'utilisateur
Indice de protection	IP 20
Degré de protection	II
Poids	4,2 kg
Plage de température	de -20 à +45 °C
Force de traction max.	800 N
Vitesse	0,15 m/s
LpA	<70 dB(A)
Durée de service continu	4 min
Durée de vie du dispositif d'ouverture	25 000 cycles

### Approprié pour les portes de garage satisfaisant toutes les exigences suivantes :

Configuration	Porte sectionnelle avec rail horizontal et vertical, bien équilibrée et équipée d'un dispositif anti-chute
Dimensions max. de la porte de garage	4880 x 2200 mm
Poids max. de la porte de garage	116 kg
Distance min. entre le plafond et le point le plus haut de la course de la porte	150 mm

### Commande murale

Type de piles	CR2032
Plage de fréquence	433,92 MHz $\pm$ 100 kHz
Portée radio dans des conditions de champ libre	25 m
Puissance de transmission max.	4 dBm

### Télécommande

Type de piles	L828 (27 A) 12 V
Plage de fréquence	433,92 MHz $\pm$ 100 kHz
Portée radio dans des conditions de champ libre	25 m
Puissance de transmission max.	4 dBm

Le produit contient la substance suivante de la liste actuelle des candidats, conformément à l'article 59, alinéa 1, du règlement (CE) n° 1907/2006 (REACH), à une concentration supérieure à 0,1 % en masse : plomb (n° CAS : 7439-92-1), MCCP (CAS No.: 85535-85-9).

## VUE D'ENSEMBLE

Cadre de suspension

Rail

Courroie crantée

Connecteur de courroie

Chariot

Support du linteau

Support de porte



## ÉTENDUE DES FOURNITURES



Kit de rail

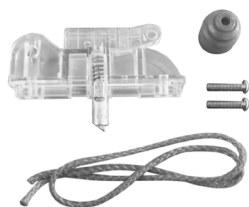

Tête du chariot et poignée de secours



Bras de porte

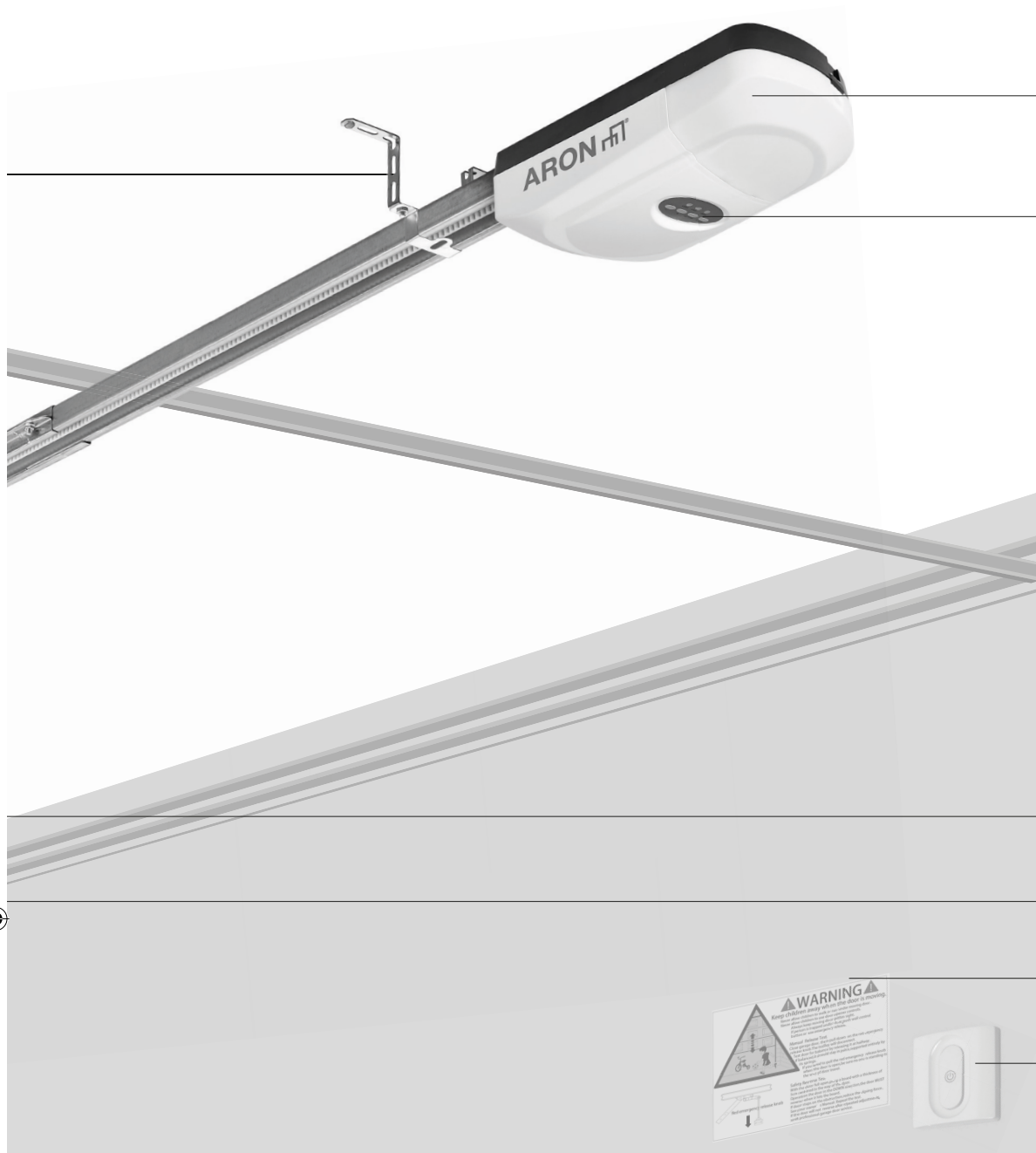

Unité de moteur

Panneau de commande

Poignée de déverrouillage  
d'urgence

Bras de porte

Étiquette d'avertissement

Commande murale

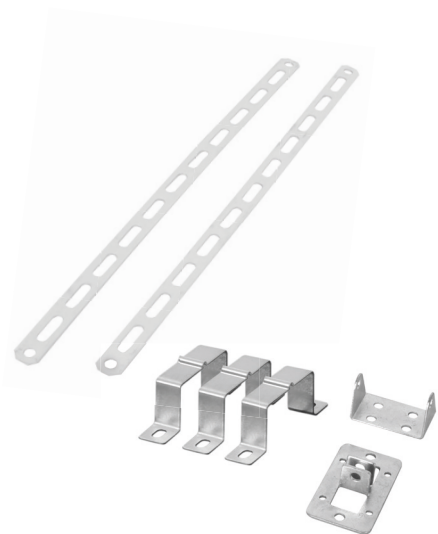

Supports



Kit de vissage



Commandes

## INSTALLATION

### AVERTISSEMENT

- Consulter un spécialiste en cas de doute sur la capacité de charge du site d'installation.

### AVERTISSEMENT

Consignes de sécurité importantes. Respecter toutes les consignes, car une installation incorrecte peut engendrer des blessures graves.

- Avant d'installer l'entraînement, retirer tous les câbles et chaînes non nécessaires et désactiver tous les équipements comme les verrous qui ne sont pas utiles pour l'exploitation électrique.
- Avant d'installer l'entraînement, vérifier que la porte est en bon état mécanique, bien équilibrée et qu'elle s'ouvre et se ferme correctement ;
- Avant l'installation, contrôler si le mur ou le plafond du site d'installation présente une capacité de charge suffisante. En fonction du type de mur sur le site d'installation, la fixation correcte doit être sélectionnée afin d'assurer une fixation sûre.
- Après l'installation, s'assurer que le mécanisme est correctement réglé et que l'entraînement s'inverse ou que l'objet peut être libéré lorsque la porte entre en contact avec un objet de 50 mm de hauteur placé sur le sol
- Après l'installation, s'assurer qu'aucune pièce de la porte ne s'étend sur des chemins publics ou des routes.
- Après l'installation, s'assurer que le système de protection contre le coincement fonctionne comme prévu.

### AVERTISSEMENT

Pour éviter les risques pendant l'installation, l'installateur doit maîtriser suffisamment les qualifications suivantes :

- Manipulation des échelles et échafaudages.
  - Évaluation des structures de base d'un bâtiment.
  - Manipulation des outils et machines.
  - Manipulation et installation des équipements de fixation.
  - Mise en service et exploitation des produits.
- Si l'installateur ne peut pas couvrir toutes les qualifications, rechercher un installateur spécialiste pour réaliser l'installation.

### AVERTISSEMENT

- Les travaux et réparations électriques doivent être effectués par un électricien qualifié.
- Au cours de l'installation, toujours respecter les réglementations nationales relatives à l'installation.

### AVERTISSEMENT

- Toujours contacter un technicien formé en systèmes de porte si la porte du garage se bloque, se coince ou est déséquilibrée. Une porte de garage déséquilibrée peut ne pas s'inverser lorsque cela est nécessaire.
- Ne jamais tenter de desserrer, déplacer ou régler la porte du garage, les ressorts de porte, les câbles, les chariots, les supports ou leur matériel, car tous sont sous une tension extrême.

## ACCESSOIRES REQUIS

Les accessoires suivants (non fournis) sont requis pour une installation correcte du dispositif d'ouverture de porte de garage :

- Gants de protection
- Niveau
- Ruban de mesure
- Craie ou crayon
- Clé
- Escabeau
- Perceuse à percussion
- Ancres murales adaptées
- Foret approprié pour le type de mur sur le site d'installation.
- Renforcement de porte de garage (si requis)
- Latte (4 cm d'épaisseur, un peu inférieure à la largeur de la porte du garage)
- Kit de déverrouillage d'urgence de la porte du fournisseur de la porte (uniquement pour les garages sans deuxième entrée)

## PRÉPARATION

- Les portes de garage en fibre de verre, aluminium ou acier léger requièrent un renforcement avant l'installation du dispositif d'ouverture de porte. Contacter le fabricant de la porte pour obtenir un kit de renforcement. Installer le kit de renforcement selon les instructions de service du fabricant.
- Pour éviter toute difficulté d'installation, ne pas faire fonctionner le dispositif d'ouverture de porte de garage avant d'en avoir reçu l'instruction.
- Désactiver tous les verrous de la porte de garage. Autrement, le dispositif d'ouverture et la porte seront endommagés lors de l'exploitation de la porte du garage. Le dispositif d'ouverture de porte de garage empêche la porte d'être exploitée sans la télécommande appropriée. Si le garage ne possède pas une deuxième entrée, installer un kit de déverrouillage d'urgence de porte fourni par le fournisseur de la porte de garage afin de pouvoir ouvrir la porte en cas de dysfonctionnement.
- Retirer tous les câbles connectés à la porte de garage avant l'installation et l'exploitation afin d'éviter tout enchevêtrement.
- Le dispositif d'ouverture de porte de garage requiert une prise murale libre à proximité qui satisfait les exigences indiquées dans les caractéristiques techniques et toutes les réglementations locales. La prise doit être librement accessible pour couper l'alimentation électrique de la porte du garage en la débranchant si cela est nécessaire. Faire installer une prise par un électricien qualifié si aucune prise n'est disponible.



1

### Contrôle de l'équilibre de la porte

S'assurer que la porte se déplace librement et est bien équilibrée. Lever la porte de moitié et la relâcher. Si elle est équilibrée, la porte reste en position uniquement par la force de ses ressorts. Contacter un technicien formé en systèmes de porte si la porte est déséquilibrée ou si elle se bloque.

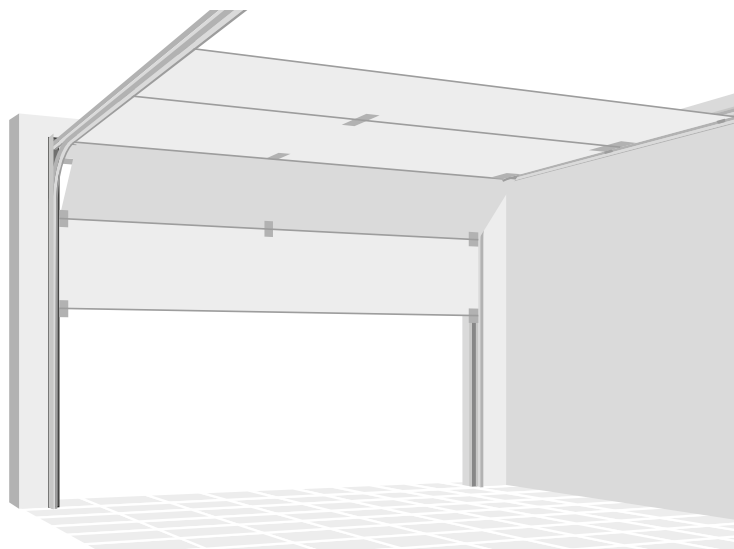

2

### Contrôle de l'écartement de la porte

S'assurer que l'écartement entre la porte fermée et le sol est inférieur à 6 mm. Autrement, le système d'inversion pourrait ne pas fonctionner correctement.

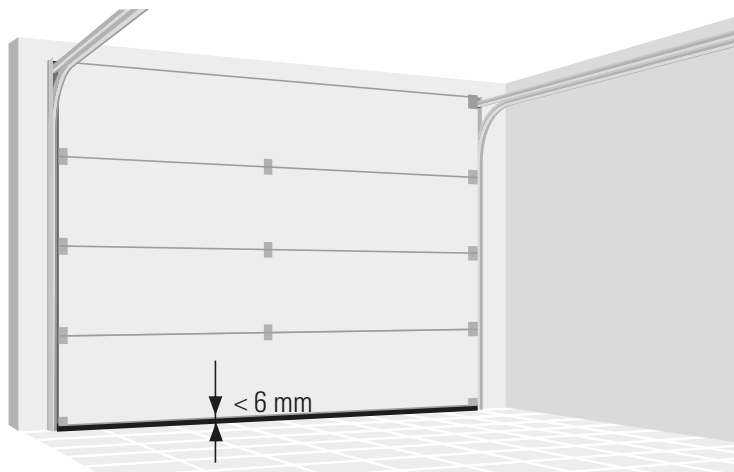

3

### Montage du rail

Assembler les trois sections du rail avec les deux connecteurs comme indiqué.



#### ATTENTION

- Pour éviter les blessures par pincement, garder les mains à distance des joints pendant le montage du rail.
- Utiliser des gants de protection pour le montage.

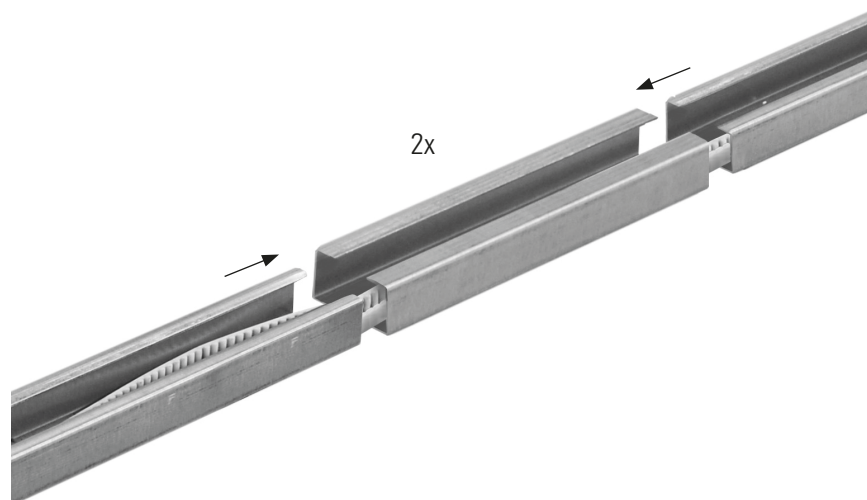

4

### Module de pignon

Centrer les trous de perçage du module de pignon au-dessus des trous correspondants dans le rail.

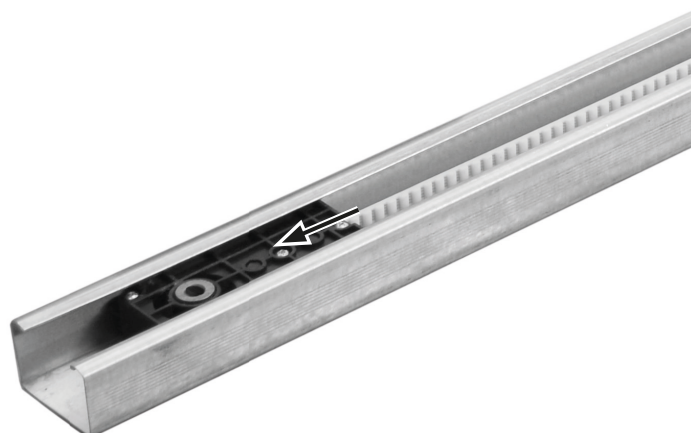

5

Retourner le rail. Fixer le module de pignon avec les trois vis Phillips M5x15.

3x

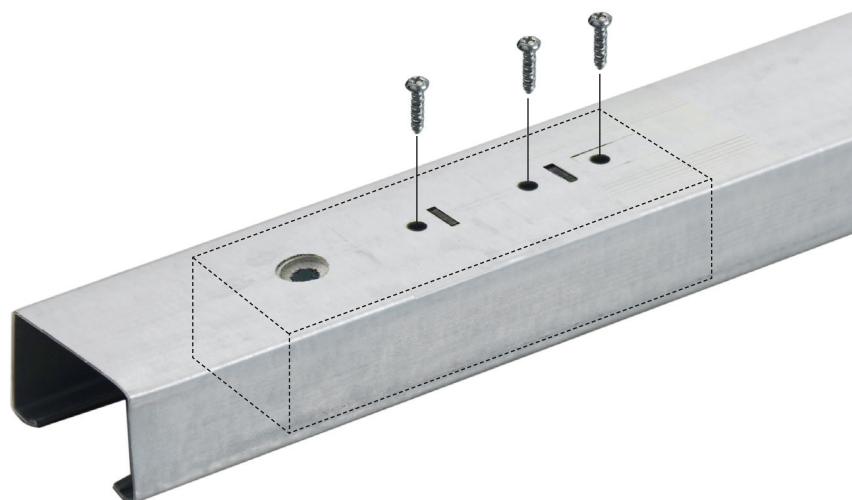

6

### Unité de moteur

Assembler l'unité de moteur et le rail. Faire glisser l'arbre de l'unité de moteur dans le module de pignon. Positionner les deux clips de rail en U selon les trous dans l'unité de moteur. Pour fixer les clips, utiliser les quatre vis autotaraudeuses M6x16. Des vis autres pourraient sérieusement endommager le dispositif d'ouverture de porte de garage.

4x

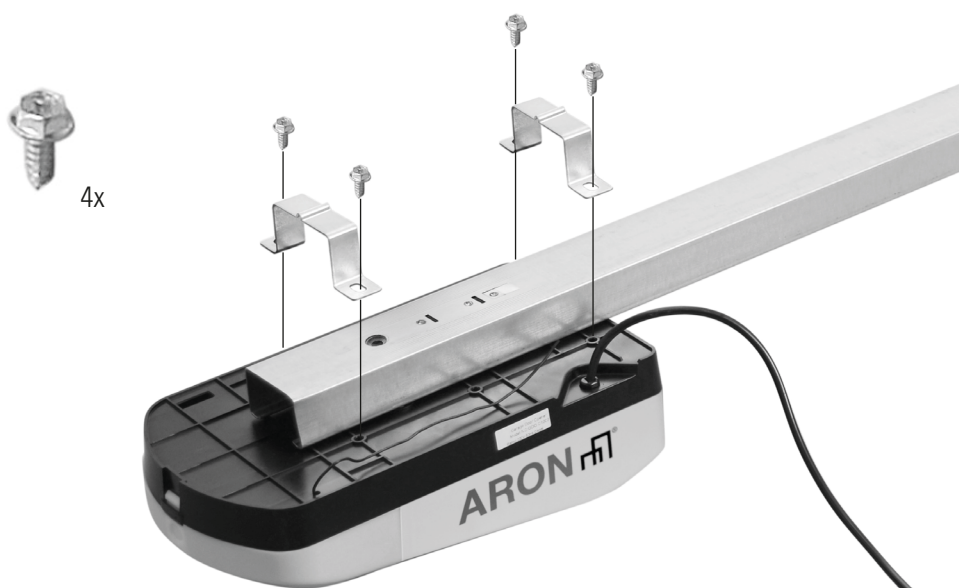

7

### Serrage de la courroie

Tendre la courroie en tournant l'écrou de serrage dans le sens horaire jusqu'à ce que le ressort soit étendu à 2,5 cm. Ne pas serrer excessivement la courroie.

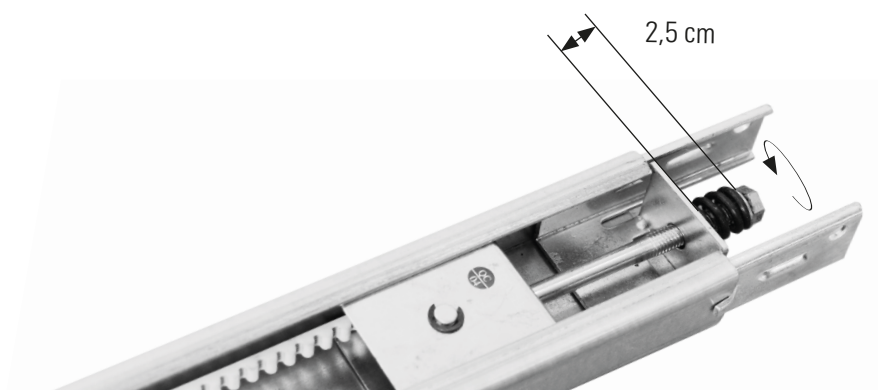

8

### Poignée de secours

Relier la tête du chariot et la poignée de secours au moyen de la ficelle. Les nœuds ne doivent pas se défaire lorsque l'on tire sur la poignée.

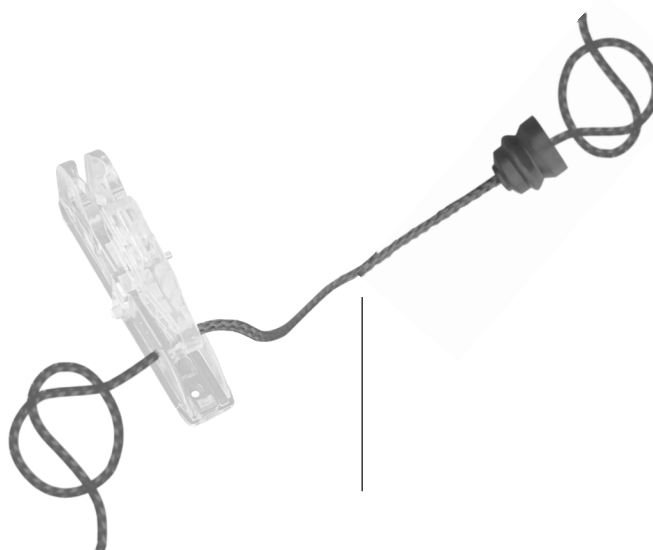

9

### Tête de chariot

Fixer la tête de chariot au chariot à l'aide des deux vis.

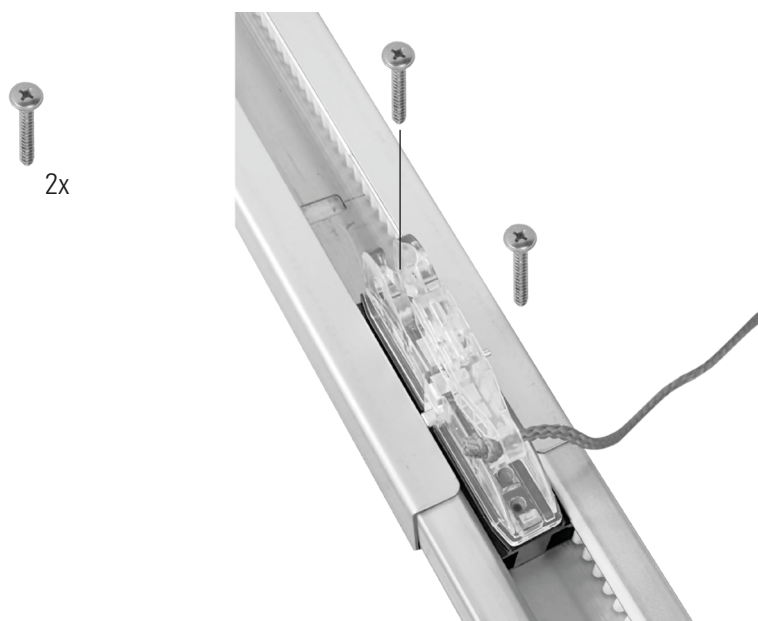

10

**Bras de porte droit**

Fixer le bras droit de la porte sur le chariot avec l'un des arbres épaulés courts.

Fixer l'arbre avec une goupille fendue.

Arc-bouter les équerres de la goupille fendue pour la sécuriser en place.

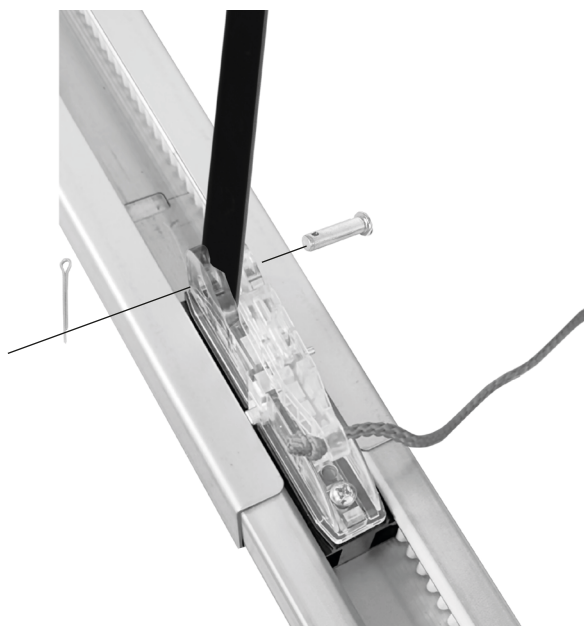

11

**Installation du support du linteau**

Le support du linteau doit être installé au centre au-dessus de la porte du garage. Si cela est impossible, le support du linteau peut être fixé jusqu'à 1 m à droite ou à gauche du centre. Le support du linteau peut être monté encastré sur le plafond si le dégagement est minimal.

 **AVERTISSEMENT**

Pour éviter d'éventuelles blessures graves ou la mort :

- Sélectionner un emplacement d'installation derrière lequel il ne se trouve ni tuyaux, ni câbles.
- Le support du linteau doit être solidement fixé sur le support structurel sur le mur du linteau ou le plafond, autrement la porte du garage pourrait ne pas s'inverser lorsque cela est nécessaire. Ne pas installer le support du linteau sur du placoplâtre.
- Des ancres en béton doivent être utilisées si le cadre de montage ou le support structurel est en maçonnerie.
- Ne jamais tenter de desserrer, déplacer ou régler la porte du garage, les ressorts, les câbles, les chariots, les supports ou leur matériel, car tous sont sous une tension extrême.

12

**Positionnement horizontal**

Fermer la porte et marquer la ligne médiale verticale intérieure de la porte du garage. Prolonger la ligne sur le mur du linteau au-dessus de la porte. Pour montage au plafond, prolonger la ligne sur le plafond.

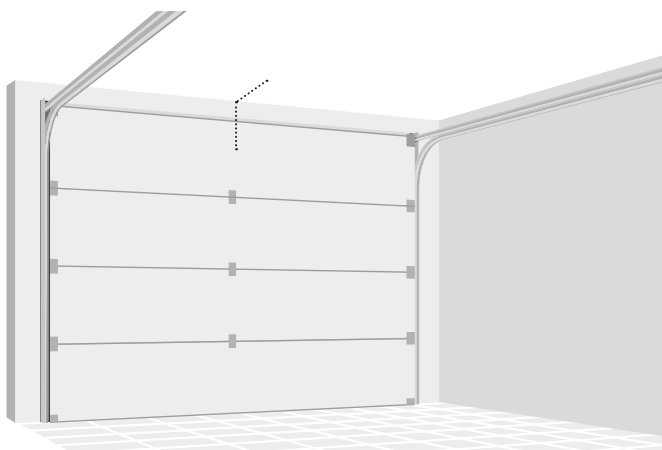

13

**Positionnement vertical pour montage mural**

Ouvrir la porte au point de course le plus haut. Tracer une ligne horizontale sur le mur du linteau au point de course le plus haut plus 5 cm.

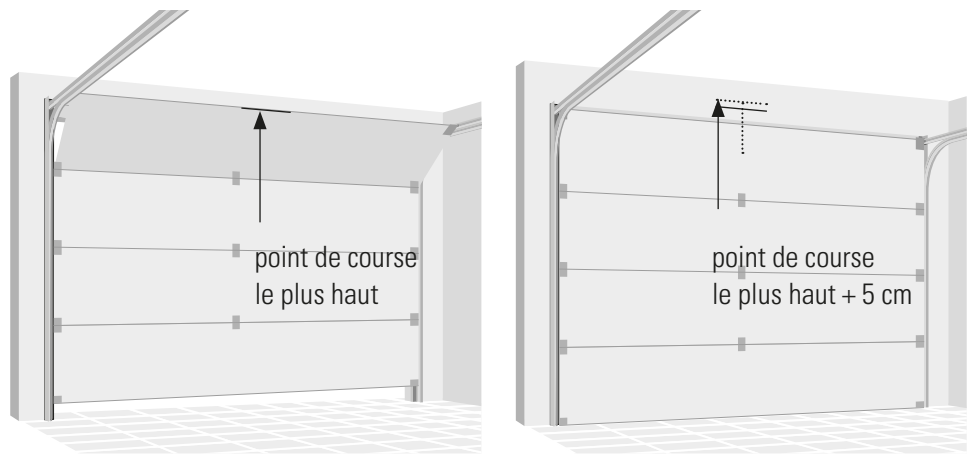

14

**Montage mural**

Installer le support du linteau avec ses côtés pointant vers le haut. Centrer le support comme illustré avec le bord inférieur sur la ligne horizontale. Repérer l'emplacement des trous de fixation et percer les trous. Fixer le support avec des obturateurs et vis adaptés.

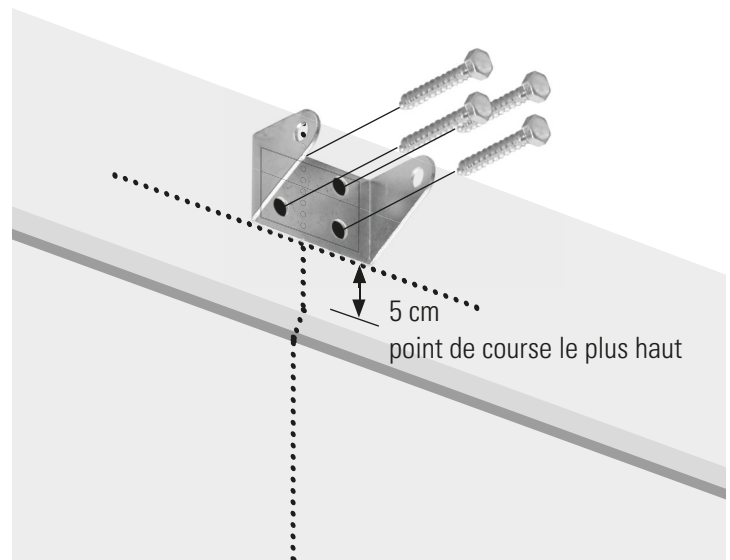

15

**Montage sur plafond**

Centrer le support du linteau sur le marquage, à 15 cm ou moins du mur.

Repérer l'emplacement des trous de fixation et percer les trous. Fixer le support avec des obturateurs et vis adaptés.

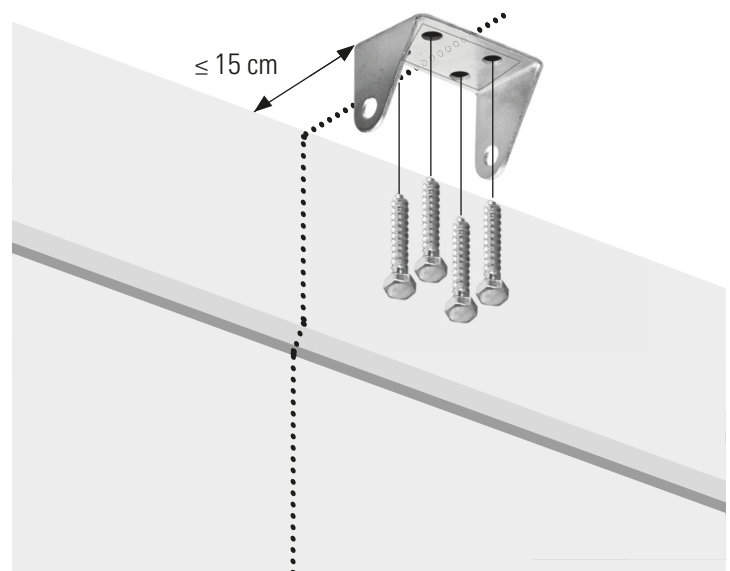

16

**Fixer le rail sur le support du linteau**

Aligner les trous dans le rail et le support et insérer l'arbre épaulé long.

Fixer l'arbre avec une goupille fendue.

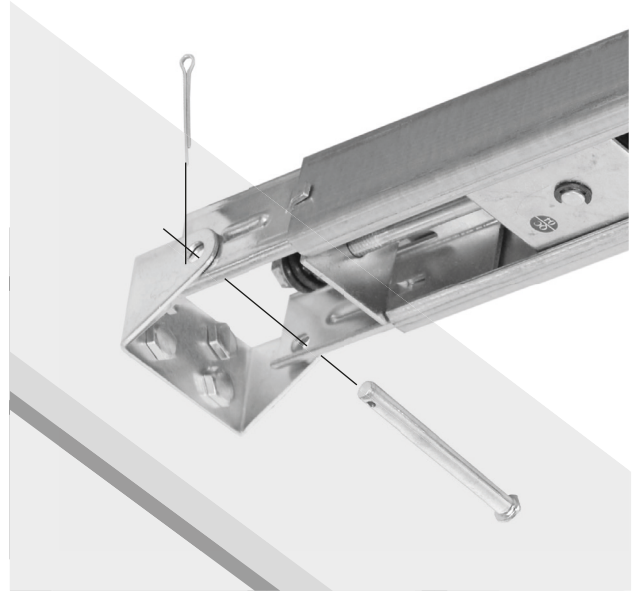

17

Arc-bouter les équerres de la goupille fendue pour la sécuriser en place.

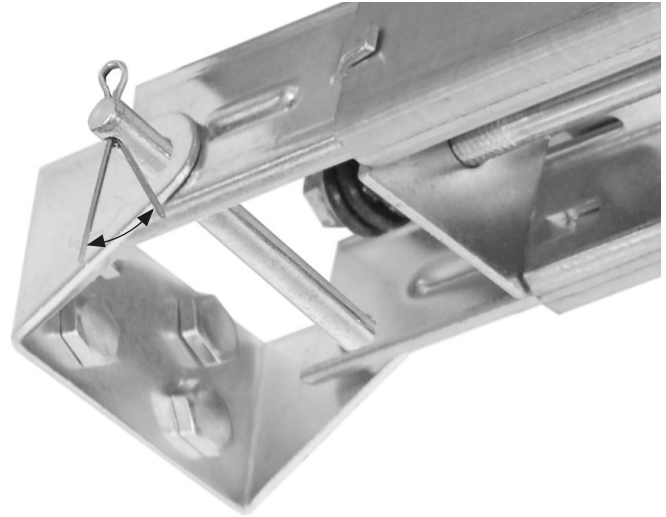

18

Lever le rail sur l'extrémité du moteur jusqu'au plafond. Ouvrir complètement la porte du garage. Placer une latte (4 cm d'épaisseur) sur l'extrémité supérieure de la porte du garage et poser le rail dessus.

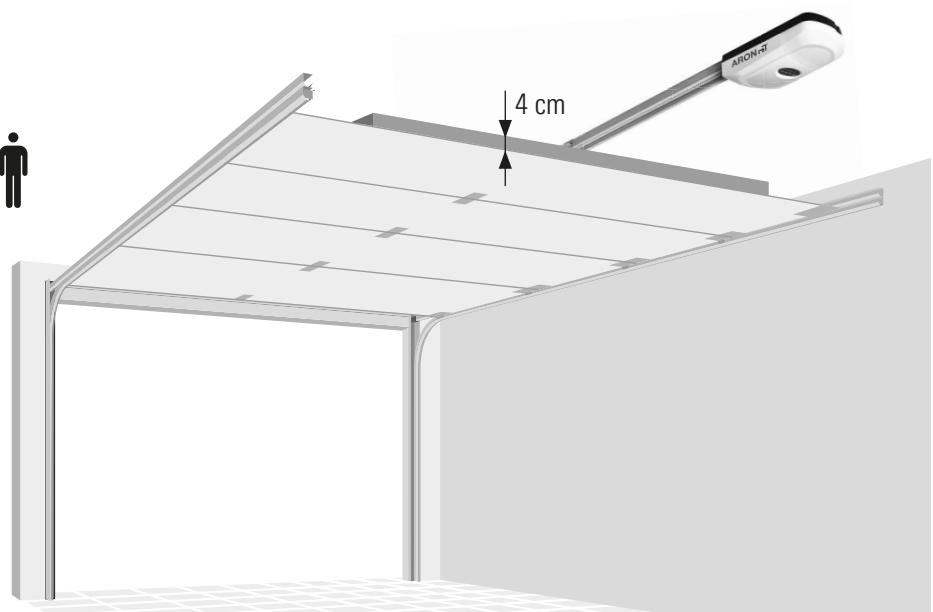

## 19

### Accrocher le dispositif d'ouverture de porte de garage

Plier les cadres de suspension pour combler la distance entre le dispositif d'ouverture de porte de garage et le plafond.

Repérer l'emplacement des trous de fixation et percer les trous. Fixer le support avec des obturateurs et vis adaptés.

Fixer le rail sur les cadres de suspension avec le rail en U.

Retirer la latte de la porte du garage.

### **⚠** AVERTISSEMENT

- Pour éviter d'éventuelles blessures graves ou la mort :
- Sélectionner un emplacement d'installation derrière lequel il ne se trouve ni tuyaux, ni câbles.
- Le support doit être solidement fixé sur le support structurel sur le plafond, autrement la porte du garage pourrait ne pas s'inverser lorsque cela est nécessaire. Ne pas installer le support sur du placoplâtre.
- Des ancres en béton doivent être utilisées si le cadre de montage ou le support structurel est en maçonnerie.

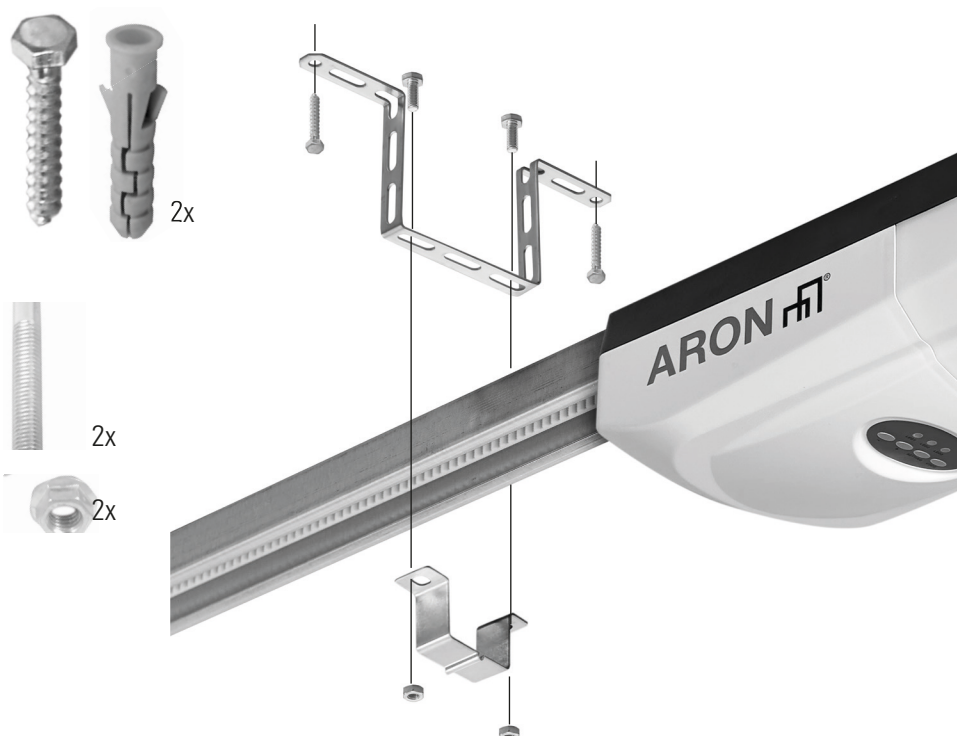

### Renforcement de porte

## 20

### **⚠** ATTENTION

- Les portes de garage en fibre de verre, aluminium ou acier léger requièrent un renforcement avant l'installation du support de porte.

Il est possible de renforcer la porte avec des renforts en forme de U à ses propres risques. Le renforcement horizontal doit être au moins suffisamment long pour être fixé sur deux supports verticaux. Le renforcement vertical doit couvrir la hauteur du panneau supérieur.

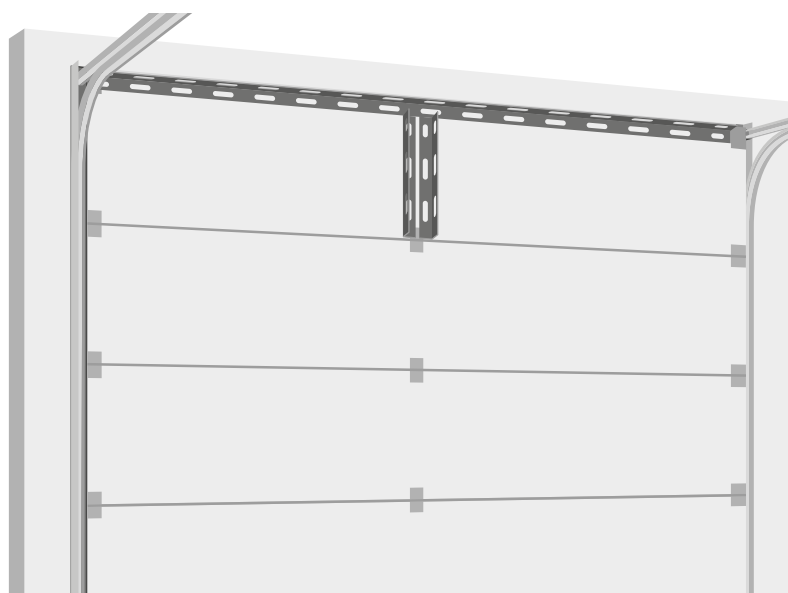

## 21

### Montage du support de porte

Positionner le bord supérieur du support 5 à 10 cm sous le bord supérieur de la porte, ou directement sous un support structurel le long du haut de la porte.

Percer des trous de fixation et les fixer avec 4 vis autotaraudeuses.

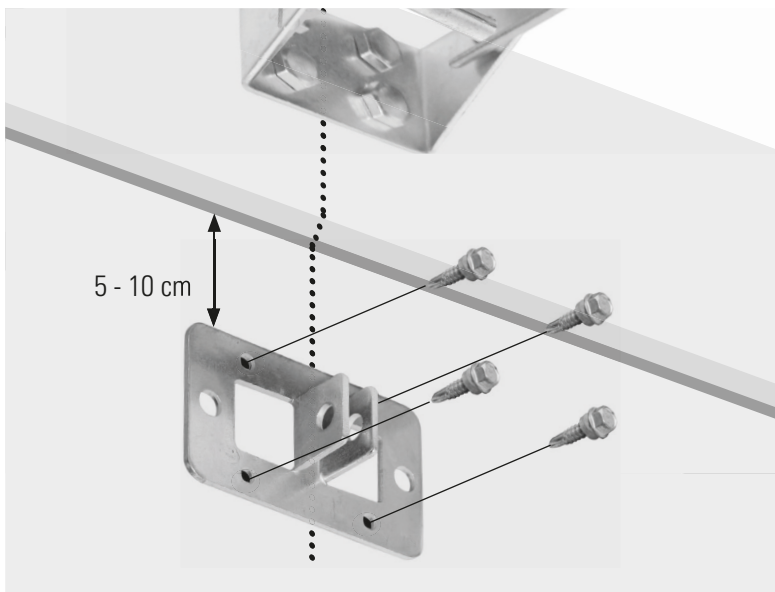

## 22

Utiliser alternativement des boulons et écrous de machine.

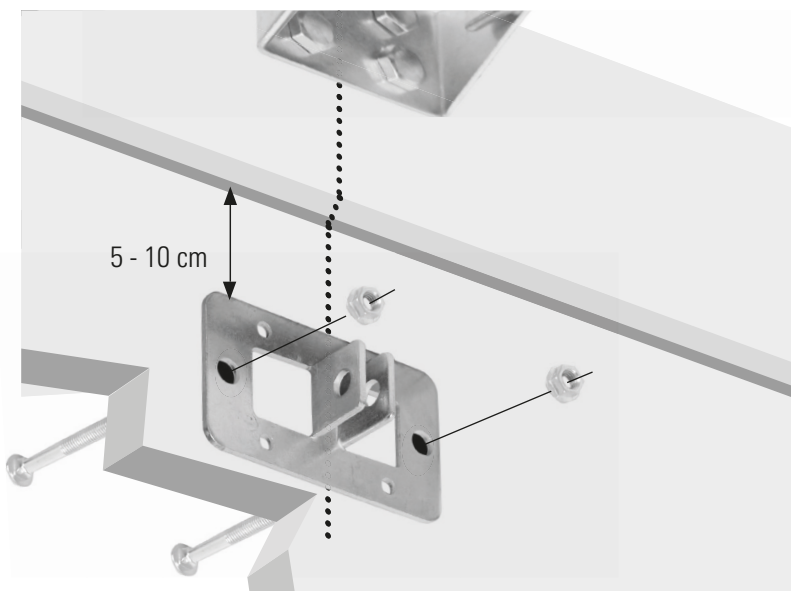

## 23

Déconnecter le chariot en tirant la poignée de déverrouillage d'urgence.





## 24

Fixer le bras courbé de la porte sur le support de porte avec le deuxième arbre épaulé court.

Fixer l'arbre avec une goupille fendue.

Arc-bouter les équerres de la goupille fendue pour la sécuriser en place.

Assembler les bras avec les boulons et écrous. Sélectionner des trous aussi éloignés que possible pour augmenter la rigidité des bras de porte.

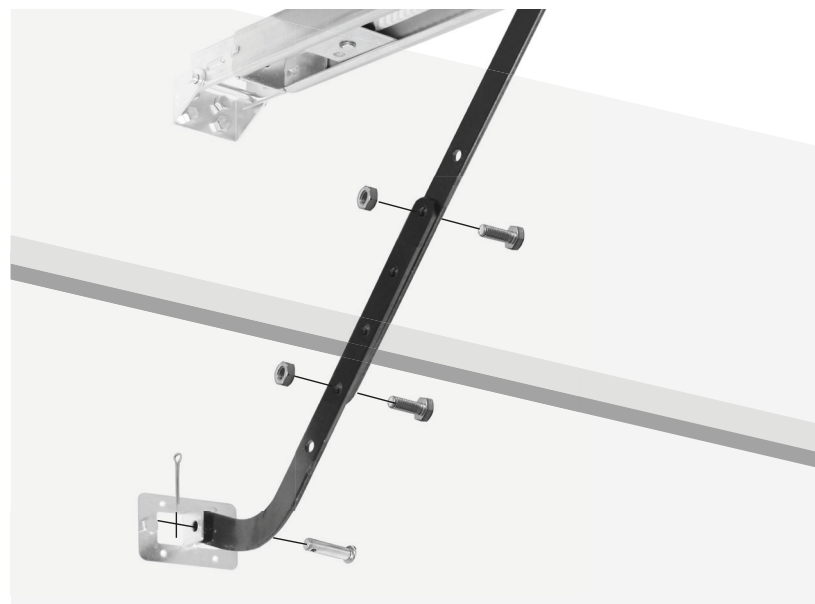

## 25

Si les trous dans le bras courbé de la porte et le bras droit de la porte ne sont pas alignés, retourner le bras droit de la porte.

Continuer avec l'étape 23.

Si nécessaire, il est possible de couper jusqu'à 15 cm sur l'extrémité solide du bras droit.

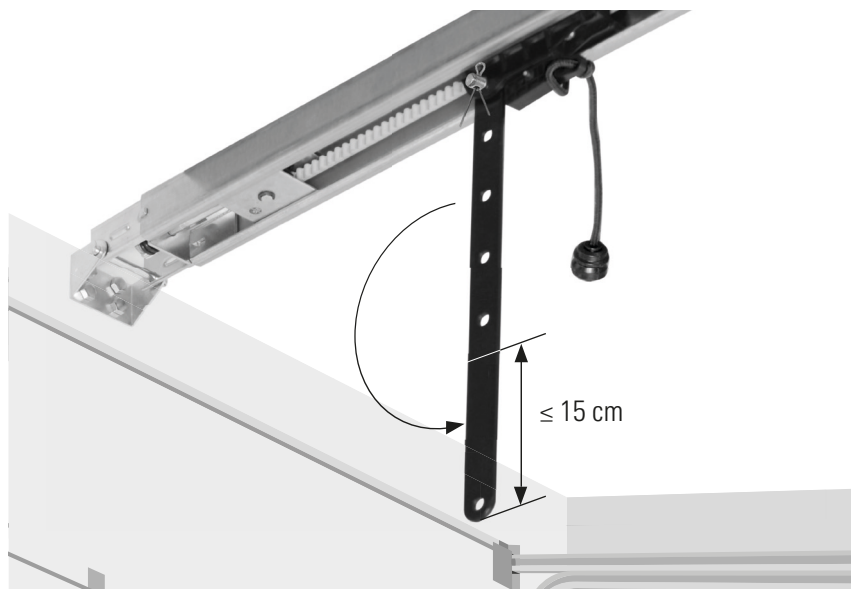

## 26

Tirer le chariot A avec la poignée de déverrouillage d'urgence sur le connecteur de courroie B jusqu'à ce qu'ils s'encliquètent en place.

### **ATTENTION**

- Si le garage ne possède pas une deuxième entrée, installer un kit de déverrouillage d'urgence de porte fourni par le fournisseur de la porte de garage afin de pouvoir ouvrir la porte en cas de dysfonctionnement.



## 27

### Installer la commande murale

Retirer le couvercle. Sélectionner un emplacement d'installation en vue de la porte du garage derrière lequel il ne se trouve ni tuyaux, ni câbles. Repérer l'emplacement des trous de fixation et percer les trous. Fixer la commande murale avec les obturateurs et les vis.

Placer l'étiquette d'avertissement de coincement sur le mur à côté de la commande de porte de garage.



## 28

### Connexion des accessoires en option

Vous pouvez connecter des accessoires optionnels au dispositif d'ouverture de porte de garage, par exemple un interrupteur à clé câblé ou un voyant d'avertissement.

Régler le commutateur DIP 4 sur ON si un faisceau photoélectrique est connecté. Dans le cas contraire, le commutateur DIP 4 doit être mis sur OFF.

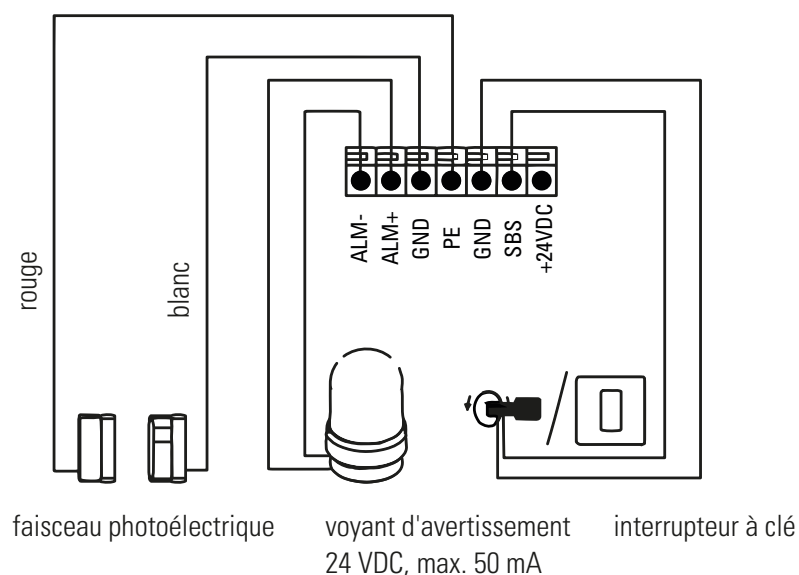

## 29

### Raccordement électrique

Raccorder le dispositif d'ouverture de porte de garage à une prise adaptée (voir les caractéristiques techniques). En Suisse, utiliser uniquement le dispositif d'ouverture de porte de garage 12040082.

S'assurer que le câble ne se trouve pas sur le passage de la porte du garage, de voitures ou de personnes.



# PROGRAMMATION

1

## Boutons de programmation sur le module de moteur

1. – (Bouton moins)
2. + (Bouton plus)
3. Bouton de réglage
4. Bouton Code

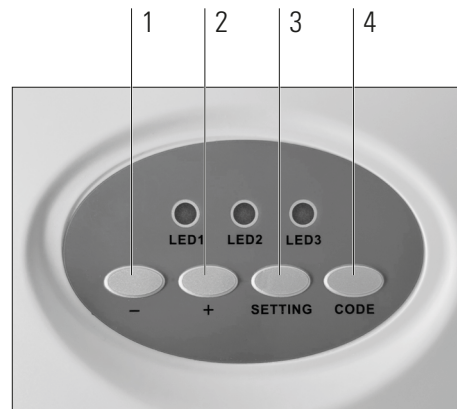

2

## Appairage de la télécommande, du commutateur mural ou du clavier (accessoire en option)

1. Appuyer sur le bouton Code jusqu'à ce que la LED 1 soit allumée en continu.



2. Dans les 10 secondes qui suivent, appuyer sur le bouton de la télécommande ou sur le bouton d'activation de la commande murale; ou saisir le code 1234 et appuyer sur la touche ▼ du clavier.

< 10 sec.

2.



ou



ou



Saisir le code 1234 et appuyer sur ▼.

3. Appuyer de nouveau sur le même bouton ou saisir le code 1234 et appuyer une nouvelle fois sur la touche ▼ du clavier. La LED 1 clignote et s'éteint.

3.



ou



ou



Saisir le code 1234 et appuyer sur ▼.

### 3

#### Programmation de la course de déplacement

1. Appuyer sur le bouton Setting et le maintenir enfoncé jusqu'à ce que la LED 2 soit allumée en continu.

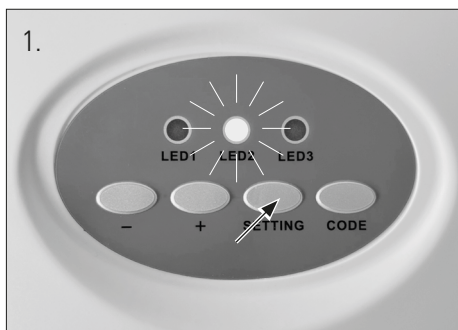

2. Appuyer sur le bouton + (bouton plus) et le maintenir enfoncé jusqu'à ce que la porte se trouve dans la position supérieure souhaitée. La LED 2 clignote. Pour éviter tout dommage sur les véhicules, s'assurer que la porte est complètement ouverte.

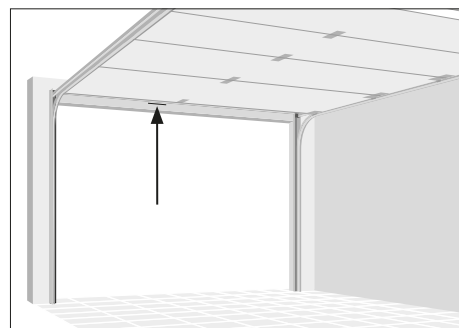
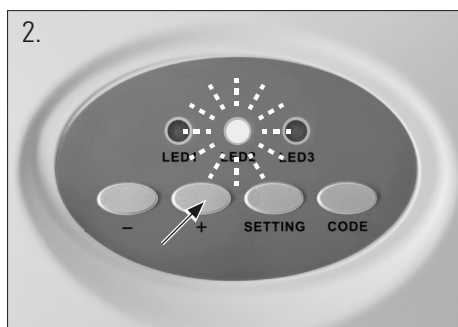

3. Une fois que la porte se trouve dans la position supérieure souhaitée, appuyer sur le bouton Setting et le maintenir enfoncé jusqu'à ce que la LED 3 soit allumée en continu.



4. Appuyer sur le bouton - (bouton moins) et le maintenir enfoncé jusqu'à ce que la porte se trouve dans la position inférieure souhaitée.

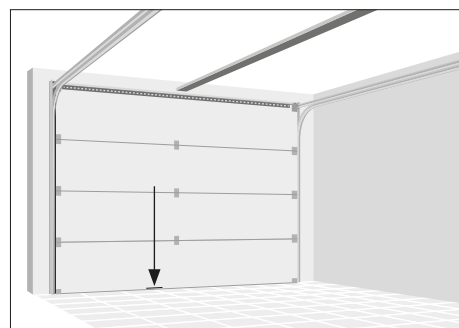
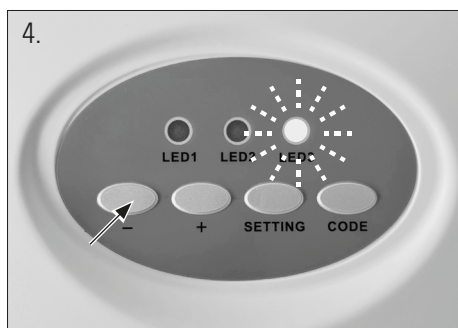

5. Une fois que la porte se trouve dans la position inférieure souhaitée, appuyer sur le bouton Setting et le maintenir enfoncé jusqu'à ce que la LED s'éteigne.



## TEST DU SYSTÈME D'INVERSION DE SÉCURITÉ

### AVERTISSEMENT

- Sans un système d'inversion de sécurité correctement installé, des personnes (en particulier des enfants en bas âge) peuvent être gravement blessées voire tuées par la fermeture de la porte du garage. Un réglage incorrect des limites de la course de déplacement de la porte de garage interfère avec l'exploitation correcte du système d'inversion de sécurité.
- Le système d'inversion de sécurité DOIT être testé au moins une fois par mois.
- Le système d'inversion de sécurité doit être testé et après chaque réglage effectué.

1. Avec la porte complètement ouverte, placer une planche d'une épaisseur de 5 cm au centre de la course de la porte.
2. Appuyer sur le bouton-poussoir de la télécommande. Lorsqu'elle se referme, la porte DOIT s'inverser lorsqu'elle entre en contact avec la planche.

Autrement, cesser d'utiliser le dispositif d'ouverture de porte de garage ; à la place, contacter une assistance professionnelle pour réparation.

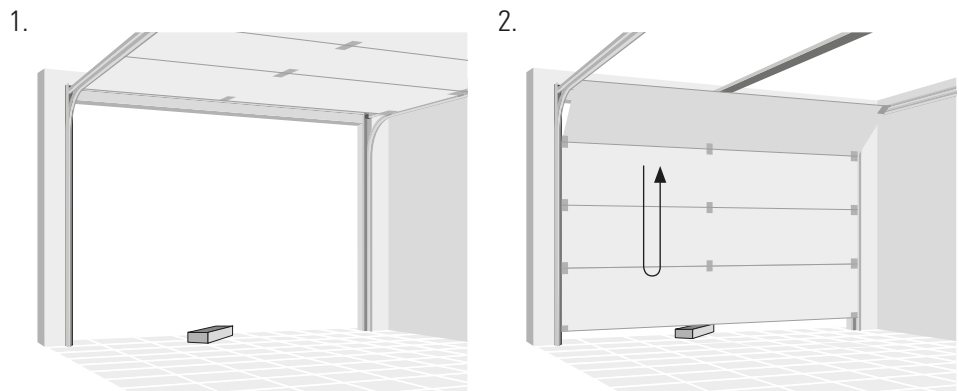

## FONCTIONNEMENT

### AVERTISSEMENT

Lire et respecter tous les avertissements et consignes.

- Toujours conserver les télécommandes hors de portée des enfants.
- Activer la porte du garage uniquement s'il est clairement visible qu'il n'y a aucune obstruction à la course de déplacement.
- Toujours garder la porte du garage à vue jusqu'à ce qu'elle soit complètement fermée. S'assurer que personne ne traverse la course de la porte en mouvement.
- S'assurer que personne ne passe sous une porte arrêtée partiellement ouverte.
- Si possible, utiliser la poignée de déverrouillage d'urgence uniquement lorsque la porte du garage est fermée.
- Si le bouton de déverrouillage d'urgence rouge doit être tiré lorsque la porte est ouverte, s'assurer que personne ne se trouve sur la course de déplacement de la porte.
- Des ressorts fragilisés ou cassés ou une porte mal équilibrée peuvent causer la chute rapide et inattendue de la porte ouverte.
- Ne jamais utiliser la poignée de déverrouillage d'urgence pour tirer la porte du garage ouverte ou fermée. Si le nœud de la corde se détache, il existe un risque de chute.
- En raison de la télécommande, la porte peut effectuer des mouvements inattendus. S'assurer que personne ne traverse la course de la porte en mouvement.
- Appuyer sur le bouton sur la commande murale ou la télécommande pour mettre le dispositif d'ouverture de porte de garage en service.

- La porte se déplace toujours dans la direction opposée à celle de la dernière course.
- La porte s'arrête si elle est complètement ouverte ou fermée. Alternativement, il est possible d'arrêter le mouvement en appuyant sur le bouton de la commande une nouvelle fois.
- La porte se déplace dans la direction opposée lorsqu'elle est remise en service.

## MAINTENANCE

### **AVERTISSEMENT**

- Toujours débrancher l'alimentation électrique du dispositif d'ouverture de porte de garage avant d'effectuer des réparations ou de retirer les recouvrements.
- Toutes les réparations sur les câbles, ensembles de ressorts et autres matériels doivent être effectuées par un technicien formé en systèmes de porte.

### **AVERTISSEMENT**

- Exécuter régulièrement le test de déverrouillage manuel et le test d'inversion de sécurité. Maintenir la porte du garage comme conseillé dans les instructions de service de la porte. Un manque de maintenance peut causer une exploitation dangereuse.

- S'assurer que l'étiquette d'avertissement est correctement fixée et complètement lisible.

## TRAVAUX DE MAINTENANCE DE L'OPÉRATEUR

- Seuls des professionnels formés et qualifiés sont autorisés à éliminer des dommages ou de l'usure sur un système de porte.
- Pour garantir une exploitation sans défaut, le système de porte doit être inspecté régulièrement et si nécessaire réparé. Toujours débrancher le système d'alimentation électrique avant de commencer les travaux sur le système de porte.
- Contrôler régulièrement que les dispositifs de sécurité fonctionnent correctement ; au minimum tous les six mois.
- Effectuer le test d'inversion de sécurité une fois par mois (voir « Test du système d'inversion de sécurité »).
- Vérifier toutes les pièces en mouvement du système de porte et du système opérateur de la porte.
- Contrôler l'absence de signes d'endommagement ou d'usure sur le système de porte.
- Déplacer la porte manuellement pour contrôler que sa course est aisée et fluide.
- Contrôler l'absence de signes d'endommagement sur tous les câbles d'alimentation électrique.

## MAINTENANCE MENSUELLE

### Test de déverrouillage manuel

### **AVERTISSEMENT**

- Une porte déséquilibrée peut tomber lorsqu'elle est relâchée. Maintenir l'embrasure de la porte dégagée pendant le test.

- Fermer la porte du garage, puis tirer la poignée de déverrouillage d'urgence rouge vers le bas. Le chariot se déconnecte.
- Tester l'équilibre de la porte en la relâchant à moitié. Si elle est équilibrée, elle doit rester en place, entièrement supportée par ses ressorts. Si la porte tombe, appeler un centre SAV professionnel de portes de garage.

### Test d'inversion de sécurité

- Avec la porte complètement ouverte, placer une planche d'une épaisseur de 5 cm au centre de la course de la porte.
- Lorsqu'elle se referme, la porte doit s'inverser lorsqu'elle touche la planche. Si la porte s'immobilise sur l'obstruction, appeler un centre SAV professionnel de portes de garage.

## NETTOYAGE

- Si le dispositif d'ouverture de porte de garage et les commandes doivent être nettoyés, les essuyer avec une brosse ou un chiffon doux humide. Un détergent doux peut être utilisé, mais pas de produits à base d'alcool, de pétrole ou d'autres agents de nettoyage.
- Ne jamais utiliser d'agents caustiques pour nettoyer les pièces en plastique.

## REPLACEMENT DE LA PILE

### REPLACEMENT DE LA PILE DE LA COMMANDE MURALE

Retirer le couvercle en insérant un petit tournevis dans la fente sur le bas du couvercle.

Insérer une nouvelle pile C2032 (côté + vers l'extérieur) et réinstaller le couvercle.

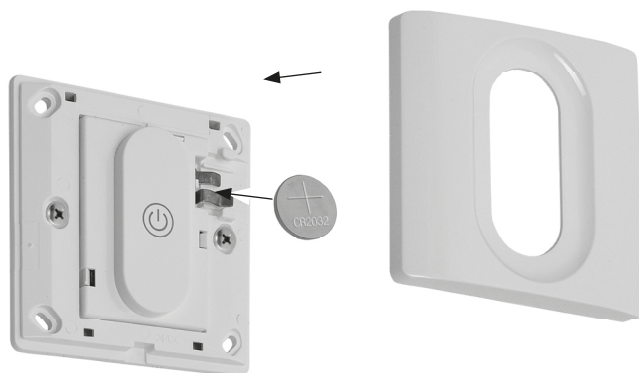

### REPLACEMENT DE LA PILE DE LA TÉLÉCOMMANDE

Dévisser les trois petites vis sur l'arrière de la télécommande, retirer le couvercle et insérer une nouvelle pile L828. Respecter la polarité. Remettre le couvercle en place.



## EFFACER LES COMMANDES

1. Appuyer sur le bouton Code et le maintenir enfoncé, la LED 1 s'allume.
2. Relâcher le bouton lorsque la LED 1 s'éteint. Toutes les télécommandes sont désormais effacées. Cela peut être nécessaire si une télécommande est perdue.
3. Pour appairer de nouveau des commandes, voir le chapitre « Programmation » section 3).

1.

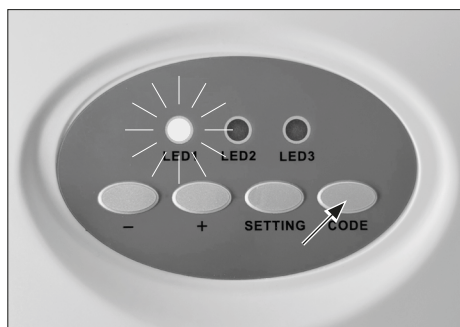

2.



## DÉPANNAGE

PROBLÈME	CAUSE	SOLUTION
La porte du garage ne s'ouvre pas	Porte verrouillée	Retirer tous les verrous avant d'exploiter le dispositif d'ouverture de porte de garage
	Commande non connectée (essayer une autre commande pour confirmer)	Approcher davantage la télécommande du dispositif d'ouverture de porte de garage Remplacer la pile (voir section « Remplacement de la pile ») Apparier la commande (voir section « Programmation ») Remplacer la commande
	La porte se bloque (après avoir tiré le déverrouillage d'urgence, la porte peut être déplacée uniquement avec une force excessive)	Faire réparer la porte par un technicien formé en systèmes de porte.
	Échec du raccordement électrique	Brancher le dispositif d'ouverture de porte de garage dans une prise sous tension adaptée Contrôler la prise avec un luminaire adapté Faire réparer la connexion électrique par un électricien qualifié sur la prise n'est pas sous tension
La porte du garage ne s'ouvre/se ferme pas complètement	Supports, raccords, bras altérés	Contrôler la porte du garage et le dispositif d'ouverture de porte ; reprogrammer la course de déplacement ; toujours tester le système d'inversion de sécurité après une programmation
	Porte déséquilibrée (après avoir tiré le déverrouillage d'urgence et ouvert la porte à moitié, la porte n'est pas maintenue dans cette position par ses ressorts)	Faire réparer la porte par un technicien formé en systèmes de porte.
La porte du garage s'inverse pendant la fermeture	La porte se bloque (après avoir tiré le déverrouillage d'urgence, la porte peut être déplacée uniquement avec une force excessive)	Faire réparer la porte par un technicien formé en systèmes de porte.
	Obstacles sur la course	Retirer les obstacles comme les pierres et le verglas dans l'embrasure de la porte
	Réglage incorrect de la course de déplacement	Reprogrammer la course de déplacement ; toujours tester le système d'inversion de sécurité après une programmation



## DÉCLARATION DE CONFORMITÉ

**CE** Nous déclarons que le produit décrit dans les Caractéristiques techniques :

Moteur de porte de garage ARON MOVE (12040081)  
Moteur de porte de garage ARON MOVE-CH (12040082)

fabriqué pour :  
HORNBACH Baumarkt AG  
Hornbachstraße 11  
76879 Bornheim / Allemagne

est conforme aux directives suivantes :

Directive machines 2006/42/CE  
Directive RED 2014/53/UE  
Directive CEM 2014/30/UE  
Directive RoHS 2011/65/UE

et respecte les normes harmonisées applicables suivantes :

EN CEI 60335-2-95:2023 + A11:2023  
EN IEC 60335-1:2023 + A11:2023  
EN 62233:2008  
AfPS GS 2014:01 PAK  
EN 13241:2003/A2:2016  
EN 12635:2015  
EN 12453:2017 +A1:2021  
EN ISO 12100:2010  
EN IEC 55014-1:2021  
EN IEC 55014-2:2021  
EN IEC 55015:2019 + A11:2020  
EN IEC 61547:2023  
EN CEI 61000-3-2:2019 + A1:2021  
EN 61000-3-3:2013 + A1:2019  
ETSI EN 301 489-1 V2.2.3:2019  
ETSI EN 301 489-3 V2.3.2:2023  
EN 62479:2010  
Spectre (art. 3(2)): EN 300 220-2 V3.2.1:2018

Le dispositif d'ouverture de porte ne doit pas être mis en service avant que le système de porte de garage dans lequel il doit être intégré n'ait été déclaré conforme aux dispositions des directives EN 12453, EN 13241 et 2006/42/CE.

*ppa. Andreas Jack*

Andreas Back  
Direction Management de la qualité et de l'environnement  
Responsable de la compilation des documents techniques

Bornheim, 01.08.2024

HORNBACH Baumarkt AG  
Hornbachstraße 11  
76879 Bornheim / Allemagne

## ÉLIMINATION



Le symbole « Poubelle barrée » impose une élimination séparée des vieux appareils électriques et électroniques (WEEE). Ces appareils peuvent contenir des substances précieuses, mais dangereuses et nocives pour l'environnement. Vous êtes légalement tenu de ne pas jeter ces produits dans les ordures ménagères non triées, mais de les remettre à un point de collecte pour le recyclage des appareils électriques et électroniques. Cela contribue à la protection des ressources et de l'environnement.

HORNBACH s'engage en Allemagne à :

- lors de l'achat d'un nouvel appareil électrique ou électronique, HORNBACH s'engage à reprendre gratuitement un appareil usagé du même type dans un de ces magasins
- Reprendre gratuitement dans votre magasin HORNBACH jusqu'à 3 appareils électriques ou électroniques usagés du même type (jusqu'à 25 cm de côté), même si vous n'en achetez pas un nouveau.
- Collecter gratuitement un appareil électrique ou électronique usagé du même type ou de vous permettre de le rapporter près de chez vous en cas de livraison d'un nouvel appareil électrique ou électronique à un ménage privé.

Pour de plus amples informations, rendez-vous sur [www.hornbach.com](http://www.hornbach.com) ou contactez les autorités locales.

Assurez-vous que toutes les piles ont été retirées de l'appareil avant de le mettre au rebut. Vous trouverez des indications à ce sujet dans le manuel d'utilisation (voir chapitre « REMPLACEMENT DE LA PILE »).

Éliminer les piles et accus usagés comme il se doit. Les magasins qui vendent des piles et les points de collecte municipaux mettent à disposition des conteneurs pour les piles usagées. Vous trouverez des informations précises sur le type et le système chimique des piles dans les caractéristiques techniques et les inscriptions correspondantes sur les piles elles-mêmes.

Ne laissez en aucun cas les enfants jouer avec des sacs en plastique et matériels d'emballage, puisque cela les expose à un risque de blessure ou d'étouffement. Rangez ces matières en lieu sûr ou éliminez-les dans le respect de l'environnement.

## GRAZIE!

Siamo convinti che questo apriporta per garage supererà le vostre aspettative e vi auguriamo tanta soddisfazione con il suo impiego. Leggere le istruzioni prima di installare o usare l'apriporta per garage. Tenerle vicino alla porta del garage dopo l'installazione e osservare le istruzioni di sicurezza

## ASSISTENZA

In caso di richieste di assistenza oppure di pezzi di ricambio, si prega di contattare il proprio negozio HORNBACH.

## SIMBOLI



Si prega di leggere attentamente il presente manuale e di conservarlo per futuri riferimenti.



Pericolo di incidenti, danni a persone e danni gravi alle cose.



Ci vogliono 2 persone.



Non utilizzare in ambienti esterni o in ambienti umidi.



Classe di protezione II (isolamento rinforzato).



Intervallo termico da -20 fino a 45 °C



Tenere i bambini lontani dalla porta in azione. Non permettere mai ai bambini di camminare o correre sotto la porta in azione. Non permettere mai ai bambini di usare il comando dell'apriporta. Sempre tenere in vista la porta in movimento. Se c'è una persona intrappolata sotto la porta, premere il pulsante di controllo a parete o utilizzare il rilascio di emergenza.



Se l'apriporta non funziona, tirare la manopola rossa di sblocco di emergenza e aprire la porta manualmente.



### AVVERTENZA

- Indica una situazione potenzialmente pericolosa che, in caso di mancata protezione, potrebbe provocare la morte o gravi lesioni (irreversibili).



### ATTENZIONE

- Indica una situazione potenzialmente pericolosa che può provocare lievi o moderate lesioni o danni al prodotto o all'attrezzatura.

## INDICE DEI CONTENUTI

Assistenza	50
Simboli	50
Uso previsto	50
Istruzioni di sicurezza importanti	51
Dati tecnici	53
Panoramica	54
Materiale compreso nella consegna	54
Installazione	56
Accessori necessari	56
Preparazione	56
Programmazione	67
Prova del sistema di inversione di sicurezza	69
Funzionamento	69
Manutenzione	70
Lavori di manutenzione da parte dell'operatore	70
Manutenzione mensile	70
Pulizia	70
Cambio della batteria	71
Cambio della batteria del comando a parete	71
Cambio della batteria del telecomando	71
Cancellazione dei comandi	71
Eliminazione dei guasti	72
Dichiarazione di conformità	73
Smaltimento	73

## USO PREVISTO

Questo apriporta per garage è destinato al funzionamento di porte da garage nel settore privato in linea con le specifiche riportate nella sezione sui dati tecnici. L'apriporta per garage deve essere utilizzato solo in ambienti asciutti. L'apriporta non deve essere utilizzato con porte dotate di aperture superiori a 50 mm di diametro o con bordi o parti sporgenti afferrabili o calpestabili da una persona. L'apriporta per garage non è ideato per usi commerciali o in spazi pubblici.

Qualsiasi altro uso o modifica all'apriporta per garage è considerato come uso improprio e potrebbe causare pericoli considerevoli.



### AVVERTENZA

- Attentamente leggere queste istruzioni d'installazione e d'uso prima di installare e utilizzare il presente prodotto.  
- Osservare le esigenze di installazione e i metodi di installazione per garantire un'installazione corretta e sicura.  
- Una mancanza di manutenzione può provocare un funzionamento non sicuro.

## **AVVERTENZA**

Prova del rilascio manuale

- Chiudere la porta del garage, quindi tirare verso il basso la maniglia di sblocco di emergenza rossa. Il carrello si scollegherà.
- Verificare l'equilibrio della porta rilasciandola a metà percorso. Se la porta è equilibrata, essa dovrebbe rimanere in posizione, supportata completamente dalle sue molle. Se la porta cade, cercare un'assistenza professionale per porte da garage.

## **AVVERTENZA**

Prova del sistema di inversione di sicurezza

- Prova del sistema di inversione di sicurezza
- Con la porta completamente aperta, posizionare una tavola con uno spessore di 5 cm al centro del percorso della porta.
- Premere il pulsante sul telecomando. Durante la chiusura, il movimento della porta DEVE invertirsi quando entra in contatto con la tavola.
- Altrimenti non usare più l'apriporta del garage; cercare invece dell'assistenza professionale per far eseguire la riparazione.

## **ISTRUZIONI DI SICUREZZA IMPORTANTI**

**AVVERTIMENTO - PER GARANTIRE LA SICUREZZA DELLE PERSONE, È IMPORTANTE ATTENERSI A QUESTE ISTRUZIONI**

**QUESTE ISTRUZIONI DEVONO ESSERE CONSERVATE.**

### **Istruzioni per l'uso importanti**

- Leggere ed rispettare tutti gli avvisi di sicurezza e tutte le istruzioni.
- Sempre conservare il telecomando fuori dalla portata dei bambini. I bambini non devono giocare con il dispositivo. La pulizia e la manutenzione da parte dell'utente non devono essere eseguite da bambini. Il dispositivo può essere utilizzato da bambini di età superiore dagli 8 anni e da persone con capacità fisiche, sensoriali o mentali ridotte, oppure con mancanza di esperienza e nozioni, a meno che non vengano sorvegliati oppure non abbiano ricevuto le istruzioni concernenti l'utilizzo dell'elettrodomestico in modo sicuro consapevoli dei pericoli ad esso connessi.
- Attivare la porta del garage solo quando si vede chiaramente che non vi sono ostacoli nella corsa della porta.
- Tenere sempre la porta del garage in vista fino alla sua chiusura completa. Non attraversare il percorso della porta in movimento.
- Non andare sotto una porta ferma parzialmente aperta.
- Osservare la porta mobile e tenere lontano le persone finché la porta non è completamente aperta o chiusa.
- A causa del telecomando, la porta potrebbe muoversi inaspettatamente. Non attraversare il percorso di una porta in movimento.
- Se possibile, utilizzare la maniglia di rilascio di emergenza solo se la porta del garage è chiusa. Altrimenti, assicurarsi che la porta del garage sia libera da persone e ostacoli. Le molle deboli o rotte o una porta sbilanciata potrebbero provocare una caduta rapida e inaspettata di una porta aperta.
- Non utilizzare mai la maniglia di rilascio di emergenza per aprire o chiudere la porta del garage. Se il nodo della fune si scioglie, potreste cadere.
- Frequentemente ispezionare l'installazione, in particolare controllare i cavi, le molle ed i supporti per segni di usura, danni o squilibrio. Non utilizzare il prodotto se sono necessarie riparazioni o regolazioni poiché un errore nell'installazione o una porta non correttamente bilanciata può causare lesioni.
- Il sistema di inversione di sicurezza deve essere controllato mensilmente e dopo ogni aggiustaggio. La porta del garage deve invertire la marcia a contatto con oggetti sporgenti di 5 cm dal pavimento.
- L'equilibrio della porta del garage deve essere verificato mensilmente. Una porta non correttamente bilanciata potrebbe non invertire se necessario e provocare così gravi lesioni o la morte.
- Qualsiasi riparazione ai cavi, gruppi molla e altri componenti deve essere eseguita da un tecnico specializzato in sistemi di porte.
- Ogni fune d'acciaio deve avere un fattore di sicurezza minimo di 6 (carico di rottura minimo / carico statico di una sola fune).
- I tamburi per funi devono avere un diametro del cerchio passo (PCD) almeno pari a 20 volte il diametro della fune.
- Scollegare sempre l'alimentazione elettrica dall'apriporta del garage prima di effettuare riparazioni o rimuovere coperture.
- Se necessario, rivolgersi al servizio di assistenza autorizzato.
- Assicurarsi che tutte le etichette di sicurezza e di pericolo siano completamente leggibili.
- Fissare in modo permanente contro l'intrappolamento le etichette di avvertimento in una posizione prominente o vicino ad un qualsiasi comando fisso.
- L'unità non deve essere utilizzata con una porta che incorpora un portello.
- L'unità non deve essere utilizzata con porte dotate di aperture superiori a 50 mm di diametro o con bordi o parti sporgenti afferrabili o calpestabili da una persona.

## ISTRUZIONI DI SICUREZZA IMPORTANTI

### Istruzioni di montaggio importanti

- Installare l'apriporta del garage solo su una porta del garage correttamente bilanciata e lubrificata.
- Disattivare tutti i blocchi collegati alla porta del garage.
- L'unità motrice deve essere installata almeno 2,5 m sopra il pavimento o un altro piano di accesso.
- Installare l'elemento di azionamento per il rilascio manuale ad un'altezza inferiore a 1,8 m. Se rimovibile, l'elemento di azionamento deve essere conservato nell'immediata vicinanza della porta.
- Non collegare mai l'apriporta del garage alla fonte di alimentazione finché non sarete istruiti a farlo.
- Fissare in modo permanente l'etichetta relativa al rilascio manuale adiacente al suo elemento di azionamento.
- Non indossare mai orologi, anelli o indumenti larghi durante l'installazione o la manutenzione dell'apriporta per garage. Essi potrebbero essere catturati nei meccanismi della porta del garage oppure dell'apriporta.
- Installare il comando a parete dell'apriporta:
  - in vista della porta del garage.
  - lontano dalla portata dei bambini ad un'altezza minima di 1,5 m).
  - lontano da tutte le parti mobili della porta.
- Collocare l'etichetta di avvertenza di intrappolamento sul muro accanto al comando della porta del garage.
- Posizionare l'etichetta di rilascio manuale/inversione di sicurezza in modo visibile all'interno della porta del garage.
- Al termine dell'installazione, eseguire una prova del sistema di inversione di sicurezza.
- Per evitare gravi lesioni personali o morte per folgorazione, scollegare tutti i cavi elettrici e la batteria prima di eseguire qualsiasi intervento di manutenzione o assistenza.
- Avvertenza! Una mancanza di manutenzione può provocare un funzionamento non sicuro.

### Per l'impiego di batterie

- Prima di smaltire il dispositivo occorre rimuovere la batteria.
- **ATTENZIONE!** Rischio di esplosione se le batterie non vengono sostituite correttamente. Quando si sostituisce la batteria, utilizzare solo modelli dello stesso tipo. Prestare attenzione alla polarità corretta.
- Non esporre le pile (pacco batteria oppure le pile inserite) al calore eccessivo derivante dalla luce solare, fuoco, ecc. Proteggere da urti meccanici. Tenerle pulite e asciutte. Tenere lontano dalla portata dei bambini.
- Non aprire, disassemblare oppure mettere in cortocircuito le batterie. Non utilizzare assieme batterie vecchie e nuove.
- Osservare le informazioni di sicurezza ed altre istruzioni riportate sulle batterie e le confezioni delle batterie.
- In caso di fuoriuscite dalle batterie, rimuovere le batterie e pulire bene l'alloggiamento batterie. Evitare il contatto con gli occhi e la cute.
- Non ingerire la batteria, pericolo di ustioni chimiche.
- Se si pensa che le batterie potrebbero essere state ingerite o entrate in qualsiasi parte del corpo, rivolgersi immediatamente ad un medico.

## DATI TECNICI

### Apriporta per garage

Tensione nominale	220-240 V~/ 50 Hz
Potenza nominale	120 W
Potenza in standby	0,5 W
Fonte di luce	LED, non sostituibile dall'utente
Classe di protezione	IP 20
Grado di protezione	II
Peso	4,2 kg
Intervallo di temperatura	-20 / +45 °C
Forza di trazione max.	800 N
Velocità	0,15 m/s
LpA	<70 dB(A)
Durata di funzionamento continuo	4 minuti
Durata di vita del apriporta	25.000 cicli

### Adatto per portoni da garage che soddisfano le seguenti esigenze:

Impostazione	Portone sezionale con rotaia orizzontale e verticale, ben bilanciato e dotato di dispositivo anticaduta
Dimensioni max. della porta del garage	4880 x 2200 mm
Peso max. della porta del garage	116 kg
Distanza min. tra il soffitto e il punto più alto della corsa del portone	150 mm

### Comando a parete

Tipo di batteria	CR2032
Banda di frequenza	433,92 MHz $\pm$ 100 kHz
Portata radio in condizioni da campo libero	25 m
Potenza di trasmissione max.	4 dBm

### Telecomando

Tipo di batteria	L828 (27A) 12V
Banda di frequenza	433,92 MHz $\pm$ 100 kHz
Portata radio in condizioni da campo libero	25 m
Potenza di trasmissione max.	4 dBm

L'articolo contiene le seguenti sostanze nell'attuale lista di candidati, secondo l'articolo 59(1) della norma (CE) numero 1907/2006 (REACH), in una concentrazione superiore a 0.1% in base alla massa: piombo (CAS numero.: 7439-92-1), MCCP (CAS No.: 85535-85-9).

## PANORAMICA

Staffa di sospensione

Rotaia

Cinghia dentata

Connettore cinghia

Carrello

Staffa testata

Staffa porta



## MATERIALE COMPRESO NELLA CONSEGNA



Kit rotaia

Testa del carrello e maniglia di emergenza

Braccio per porta

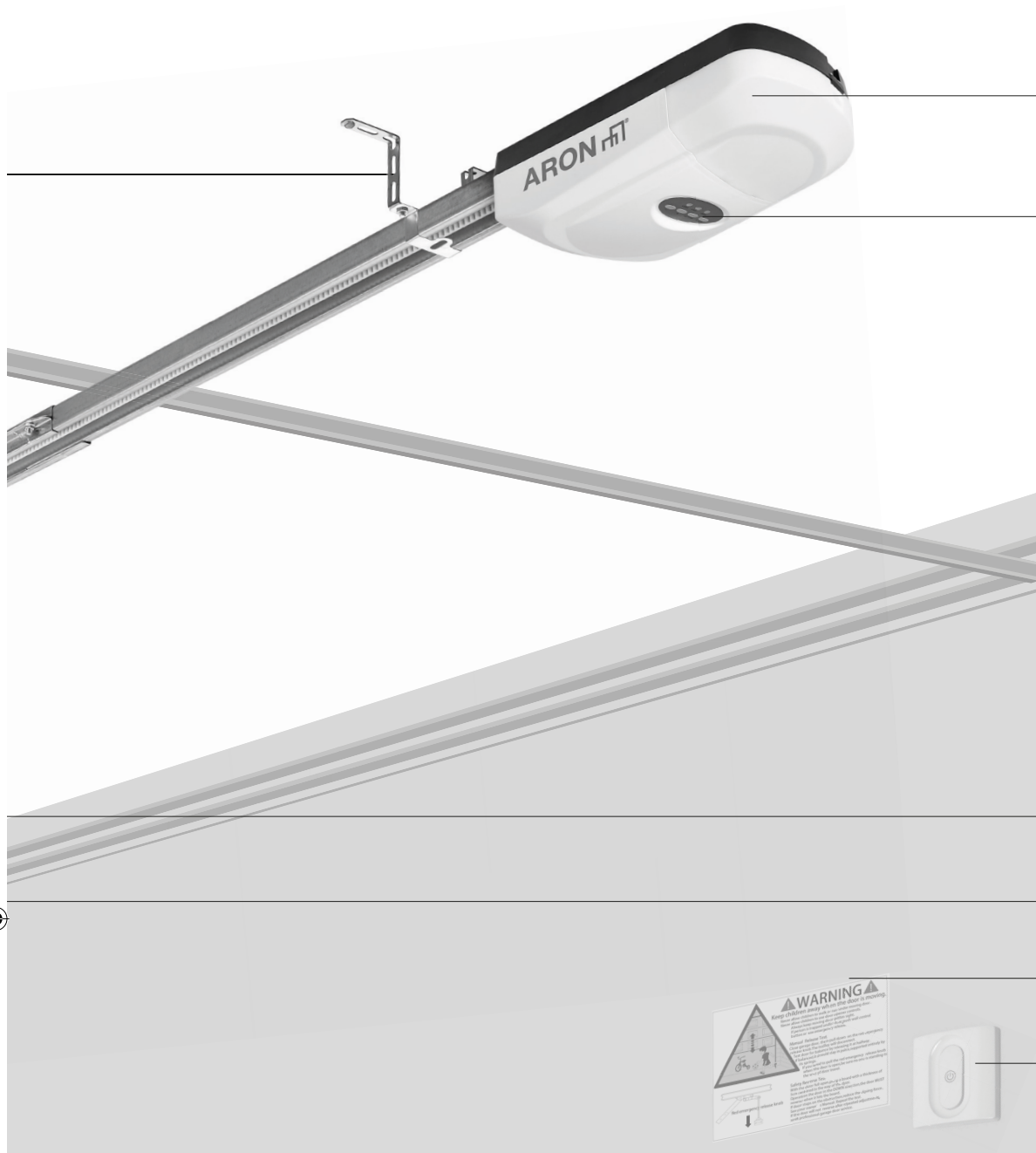

Motore

Pannello di controllo

Maniglia di rilascio di emergenza

Braccio per porta

Etichetta d'avvertenza

Comando a parete

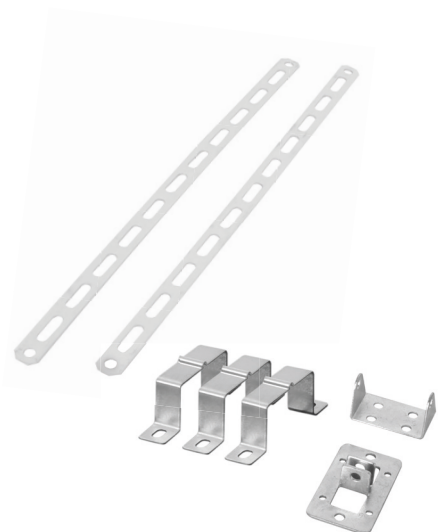

Staffe di fissaggio

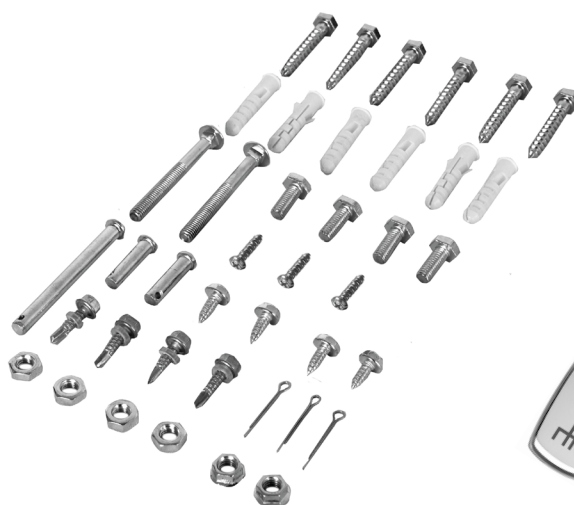

Set di viti



Comandi

## INSTALLAZIONE

### AVVERTENZA

- In caso di dubbi riguardanti la portata del punto di installazione occorre rivolgersi ad uno specialista.

### AVVERTENZA

Importanti istruzioni di sicurezza. Seguire tutte le istruzioni poiché un'installazione scorretta può causare gravi lesioni.

- Prima di installare l'unità, rimuovere tutte le funi o catene non necessarie e disattivare qualsiasi apparecchiatura, quali ad es. i lucchetti, non necessaria per il funzionamento a motore;
- Prima di installare l'unità motrice, verificare che il portone sia in buone condizioni meccaniche, correttamente bilanciato e che si apra e si chiuda correttamente;
- Prima di eseguire l'installazione, controllare che il muro o il soffitto nel posto di installazione abbia una sufficiente capacità di carico. A seconda del tipo di muro nel punto di installazione, occorre scegliere il fissaggio corretto in modo da garantire un fissaggio sicuro.
- Dopo l'installazione, assicurarsi che il meccanismo sia regolato correttamente e che l'unità motrice si inverta o che l'oggetto possa essere liberato quando la porta tocca un oggetto alto 50 mm sul pavimento
- Dopo l'installazione, assicurarsi che le parti del portone non si estendano su marciapiedi o strade pubbliche.
- Dopo l'installazione, assicurarsi che il sistema di protezione anti-intrappolamento funzioni come previsto.

### AVVERTENZA

Per evitare dei rischi durante il montaggio, l'installatore deve avere sufficienti conoscenze nelle seguenti qualifiche:

- Maneggio di scale e impalcature.
- Evaluazione delle strutture di base di un edificio.
- Maneggio di attrezzi e macchinari.
- Maneggio e installazione di attrezzature di fissaggio.
- Messa in funzionamento e uso di prodotti.

Se l'installatore non possiede tutte queste qualifiche, rivolgersi ad un installatore specializzato ad eseguire questo lavoro di installazione.

### AVVERTENZA

- Eventuali riparazioni e lavori elettrici devono essere eseguiti da un elettricista qualificato.
- Durante l'installazione, sempre attenersi alle norme di installazione nazionali.

### AVVERTENZA

- Chiamare sempre un tecnico specializzato in sistemi di porte se la porta del garage si inceppa, si blocca o è sbilanciata. Il movimento di una porta del garage sbilanciata non può essere invertita se necessario.
- Non tentare mai di allentare, spostare o regolare la porta del garage, le molle della porta, i cavi, le pulegge, le staffe o i relativi ferramenti, che sono tutti sottoposti a una tensione estrema.

## ACCESSORI NECESSARI

Per il montaggio corretto dell'apriporta per garage sono necessari i seguenti accessori (non compresi):

- Guanti protettivi
- Livella a bolla d'aria
- Metro a nastro
- Gesso o matita
- Chiave inglese
- Scala a pioli
- Trapano a percussione
- Tasselli adatti
- Punta da trapano adatta per il tipo di muro nel luogo di installazione
- Rinforzo per la porta del garage (se necessario)
- Traversa (4 cm in spessore, leggermente più corta della larghezza della porta del garage)
- Kit di rilascio porta di emergenza del fornitore di porte (solo per garage senza seconda entrata)

## PREPARAZIONE

- Le porte per garage in vetroresina, alluminio o acciaio leggero richiedono il montaggio di rinforzi prima dell'installazione dell'apriporta. Per ulteriori informazioni sul kit di rinforzo contattare il produttore della vostra porta del garage. Installare il kit di rinforzo seguendo le istruzioni del produttore.
- Per evitare problemi di installazione, non aprire l'apriporta per garage fino a quando non viene richiesto di farlo.
- Disattivare tutti i blocchi della porta del garage. In caso contrario, l'apriporta e la porta si danneggeranno durante l'uso della porta del garage. L'apriporta per garage impedisce l'apertura della porta senza il telecomando adatto. Se il vostro garage non dispone di un secondo ingresso, occorre installare un kit di rilascio di emergenza della porta del garage del vostro fornitore di portoni da garage per poter aprire la porta in caso di malfunzionamento.
- Prima dell'installazione e dell'uso rimuovere tutte le funi collegate alla porta del garage per evitare un eventuale impigliamento.
- L'apriporta per garage richiede una presa a muro libera nelle vicinanze la quale soddisfa i requisiti indicati nei dati tecnici e in tutte le normative locali. La presa deve essere liberamente accessibile per sconnettere la porta del garage dall'alimentazione elettrica staccando la spina in caso di necessità. In caso di mancanza di una presa adatta chiedere a un elettricista qualificato di installarne una.



1

### Controllo dell'equilibrio della porta

Assicurarsi che la porta si muova liberamente e che sia ben bilanciata. Sollevare la porta a metà corsa e rilasciarla. Se la porta è equilibrata, essa rimane in questa posizione solo per mezzo della forza delle sue molle. Chiamare un tecnico specializzato in sistemi di porte se la porta è sbilanciata oppure si inceppa.

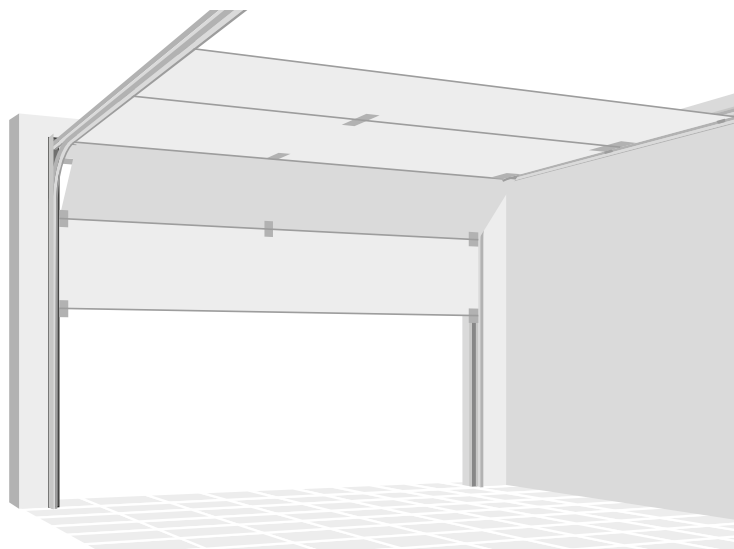

2

### Controllo del divario della porta

Assicurarsi che il divario tra la porta chiusa e il pavimento sia inferiore a 6 mm. Altrimenti il sistema di inversione potrebbe non funzionare correttamente.

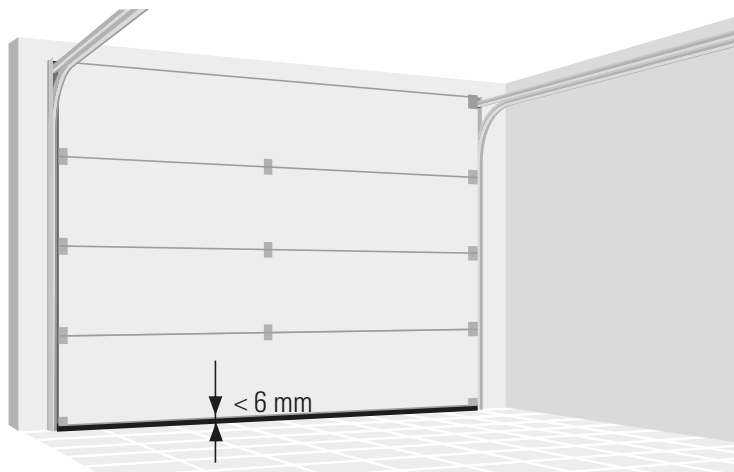

3

### Assemblaggio della guida

Collegare le tre sezioni della guida per mezzo dei due connettori come mostrato in figura.



#### ATTENZIONE

- Per evitare lesioni dovuti allo schiacciamento, tenere le mani lontane dai giunti durante il montaggio della guida.
- Indossare guanti protettivi durante l'installazione.

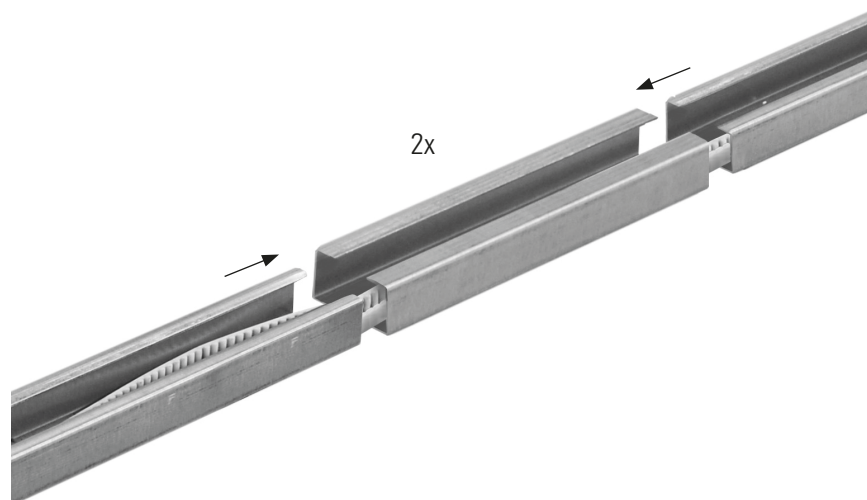

4

### Gruppo pignone

Capovolgere la rotaia. Centrare i fori nel gruppo pignone sopra i relativi fori nella guida.

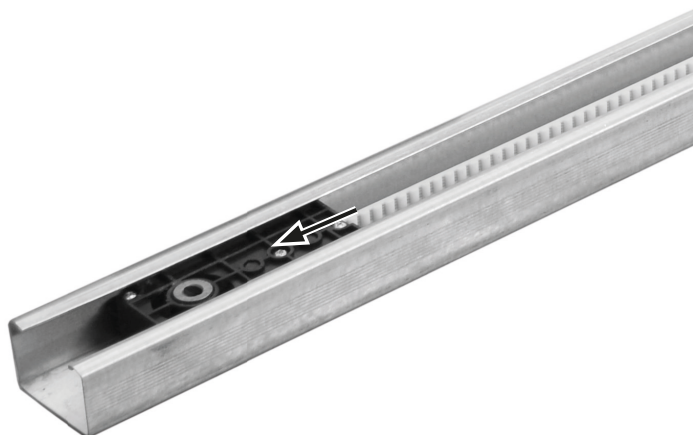

5

Capovolgere la rotaia. Fissare il gruppo pignone con le tre viti Phillips M5x15.

3x

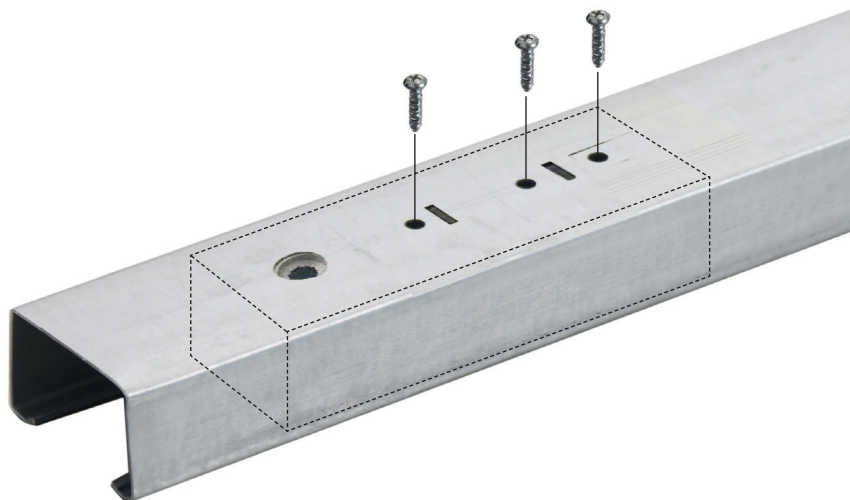

6

### Motore

Collegare l'unità motrice e la rotaia. Inserire l'albero dell'unità motrice nel gruppo pignone.

Posizionare i due clip della rotaia a "U" secondo i fori nell'unità motrice. Per fissare i clip, utilizzare le quattro viti autofilettanti tipo M6x16. Altre viti potrebbero danneggiare seriamente l'apriporta per garage.

4x

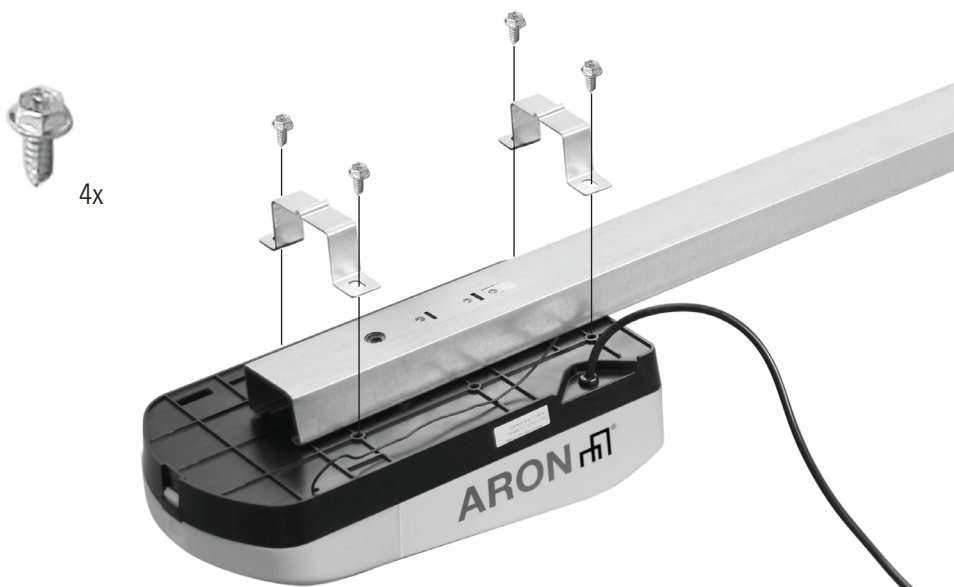

7

### Tensionamento della cinghia

Tensionare la cinghia ruotando il dado di tensione in senso orario, finché la molla non viene estesa a 2,5 cm.  
Non tensionare troppo la cinghia.

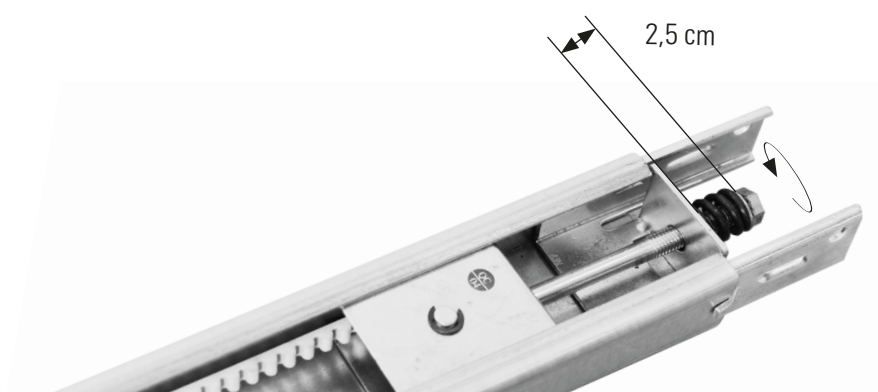

8

### Maniglia di emergenza

Collegare la testa del carrello e la maniglia di emergenza con la fune.  
Tirando la maniglia, i nodi non devono allentarsi.

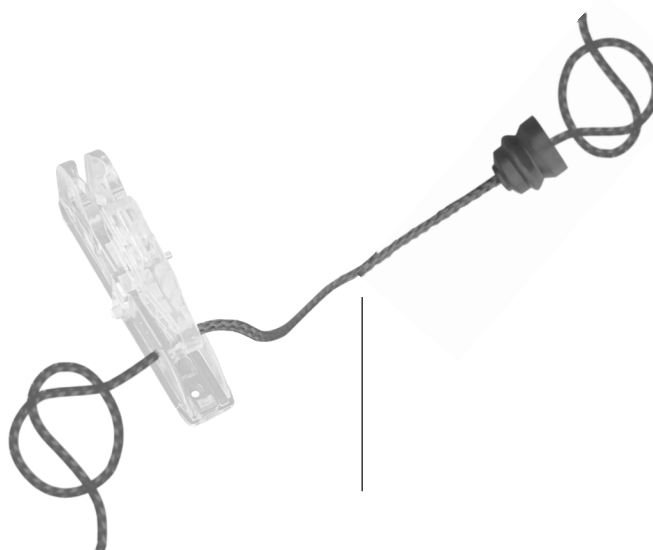

9

### Testa del carrello

Fissare la testa del carrello al carrello con le due viti.

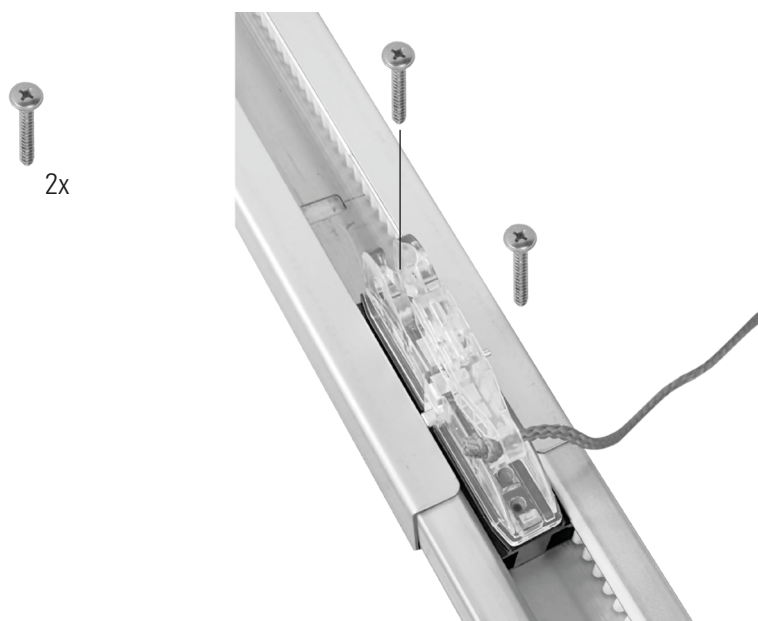

# 10

## Braccio per porta dritto

Attaccare il braccio dritto per la porta al carrello usando uno degli alberi con le spalle basse.

Fissare l'albero con una coppiglia.

Bloccare le alette della coppiglia per fissarla in posizione.

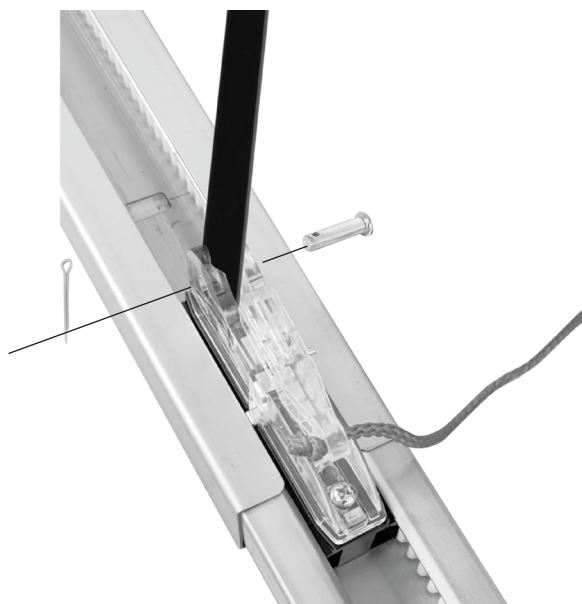

# 11

## Installazione della staffa testata

Si consiglia di installare la staffa della testata in posizione centrale sopra la porta del garage. Se questo non è possibile, è possibile fissare la staffa della testata entro 1 m a destra o a sinistra del centro.

La staffa della testata può essere montata a raso contro il soffitto se la distanza è minima.

## AVVERTENZA

Per evitare possibili lesioni gravi o morte:

- Selezionare un punto di installazione senza la presenza di tubi e di cavi nascosti.
- La staffa della testata deve essere fissata saldamente al supporto strutturale sulla parete per la testata o sul soffitto, altrimenti la porta del garage potrebbe non invertire in caso di necessità. Non installare la staffa della testata su un muro in cartongesso.
- Se la staffa o il supporto strutturale viene installata nel muro occorre usare tasselli per calcestruzzo.
- Non tentare mai di allentare, spostare o regolare la porta del garage, le molle, i cavi, le pulegge, le staffe o i relativi ferramenti, che sono tutti sottoposti a una tensione estrema.

# 12

## Posizionamento orizzontale

Chiudere la porta e segnare la linea centrale verticale sul lato interno della porta del garage. Estendere la linea sulla parete della testata sopra la porta.

Per il montaggio a soffitto estendere la linea sul soffitto.

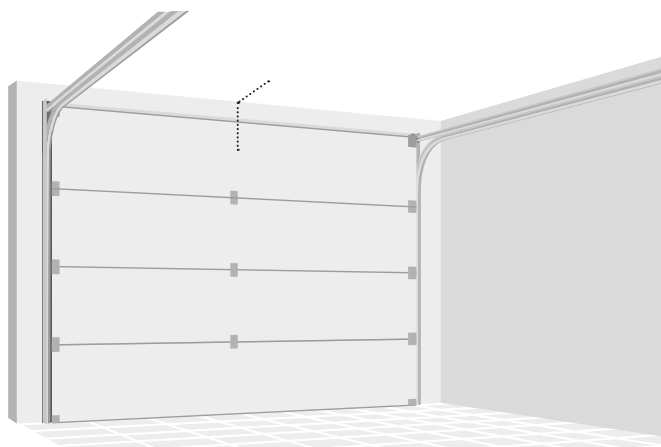

# 13

## Posizionamento verticale per montaggio a parete

Aprire la porta del garage fino al punto più alto della corsa. Disegnare una linea orizzontale sulla parete della testata nel punto più alto della corsa ed aggiungere 5 cm.

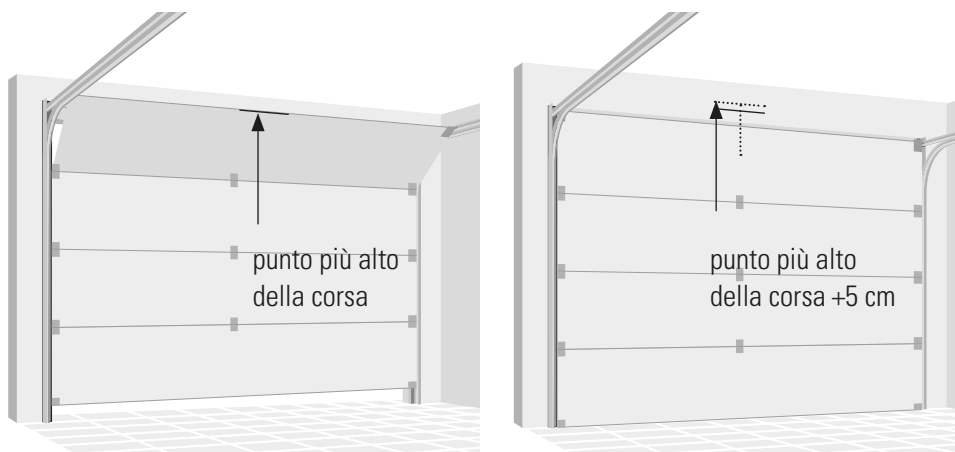

# 14

## Montaggio a muro

Installare la staffa della testata con i lati rivolti verso l'alto. Centrare la staffa come mostrato con il bordo inferiore posizionato sulla linea orizzontale. Segnare i fori di fissaggio e trapanare i fori. Fissare la staffa con dei tasselli e viti adatte.

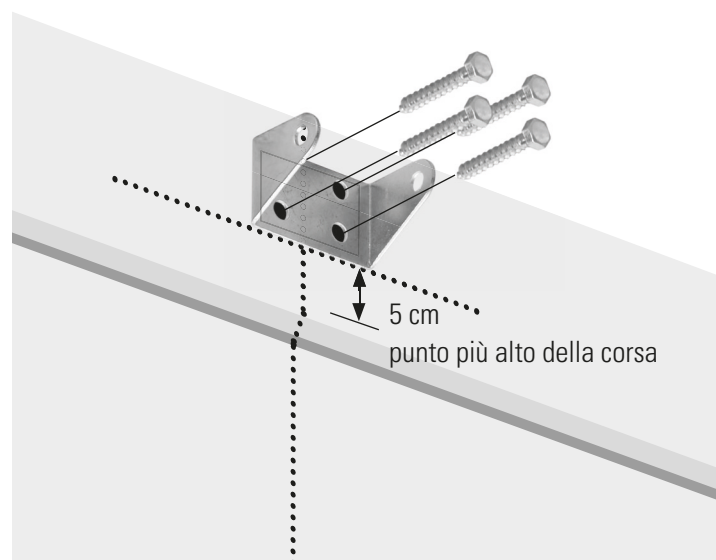

# 15

## Attacco da soffitto

Centrare la staffa della testata sulla marcatura, a non più di 15 cm dal muro.

Segnare i fori di fissaggio e trapanare i fori. Fissare la staffa con dei tasselli e viti adatte.

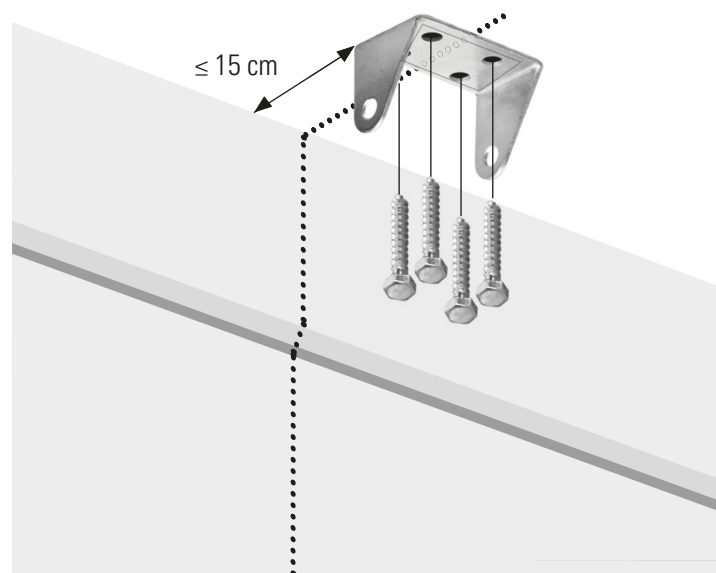

16

**Montare la rotaia alla staffa della testata**

Allineare i fori nella rotaia e la staffa e inserire l'albero con i bordi lunghi.

Fissare l'albero con una coppiglia.

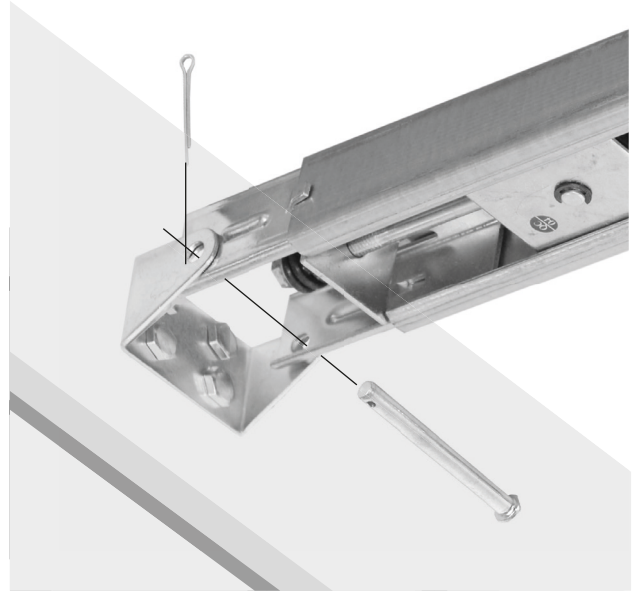

17

Bloccare le alette della coppiglia per fissarla in posizione.



18

Sollevare la rotaia al lato motore verso il soffitto. Completamente aprire la porta del garage. Appoggiare una stecca (4 cm in spessore) sull'estremità superiore della porta del garage ed appoggiare la rotaia.

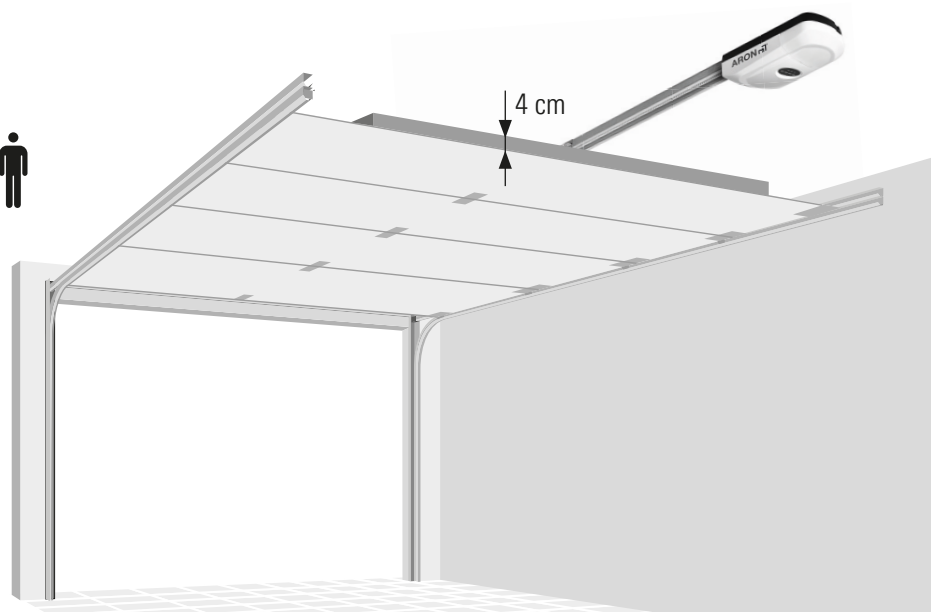

## 19

### Appendere l'apriporta per garage

Piegare le staffe di sospensione per colmare la distanza tra l'apriporta del garage e il soffitto.

Segnare i fori di fissaggio e trapanare i fori. Fissare la staffa con dei tasselli e viti adatte.

Montare la rotaia alle staffe di sospensione con la guida a "U".

Rimuovere la stecca dalla porta del garage.

### **AVVERTENZA**

- Per evitare possibili lesioni gravi o morte:
- Selezionare un punto di installazione senza la presenza di tubi e di cavi nascosti.
- La staffa deve essere fissata saldamente al supporto strutturale sulla parete per la testata o sul soffitto, altrimenti la porta del garage potrebbe non invertire in caso di necessità. Non installare la staffa su un muro in cartongesso.
- Se la staffa o il supporto strutturale viene installata nel muro occorre usare tasselli per calcestruzzo.

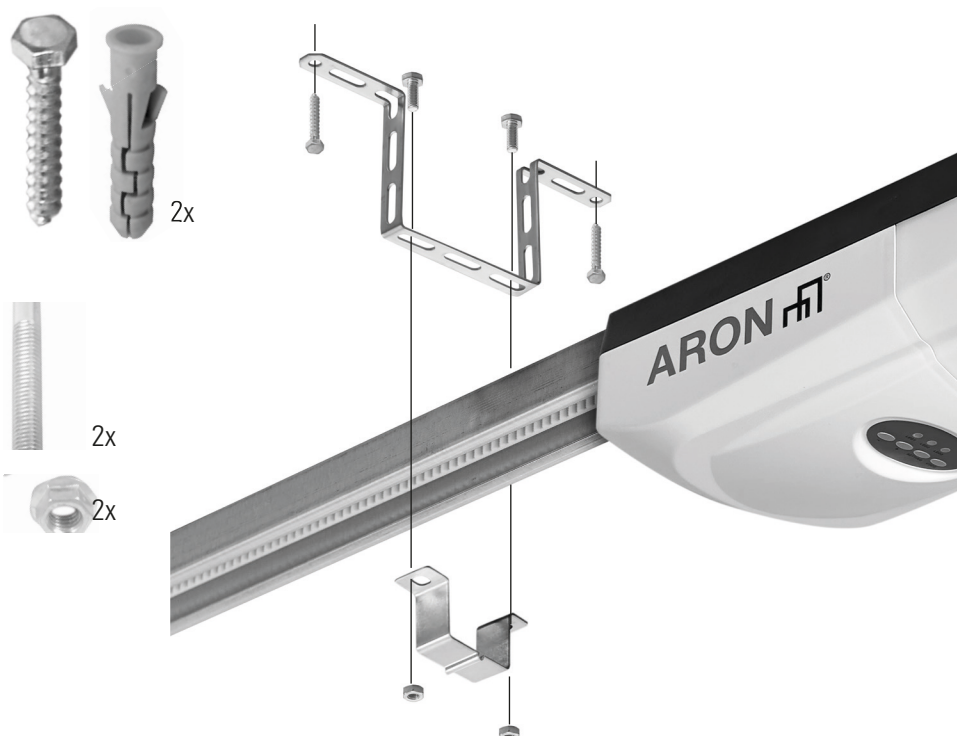

## Rinforzo per porta del garage 20

### **ATTENZIONE**

- Le porte per garage in vetroresina, alluminio o acciaio leggero richiedono il montaggio di rinforzi prima dell'installazione della staffa per la porta.

Potete rinforzare la vostra porta del garage a proprio rischio con dei supporti a forma di "U". Il rinforzo orizzontale deve essere almeno abbastanza lungo da essere fissato su due supporti verticali. Il rinforzo verticale deve coprire l'altezza del pannello superiore.

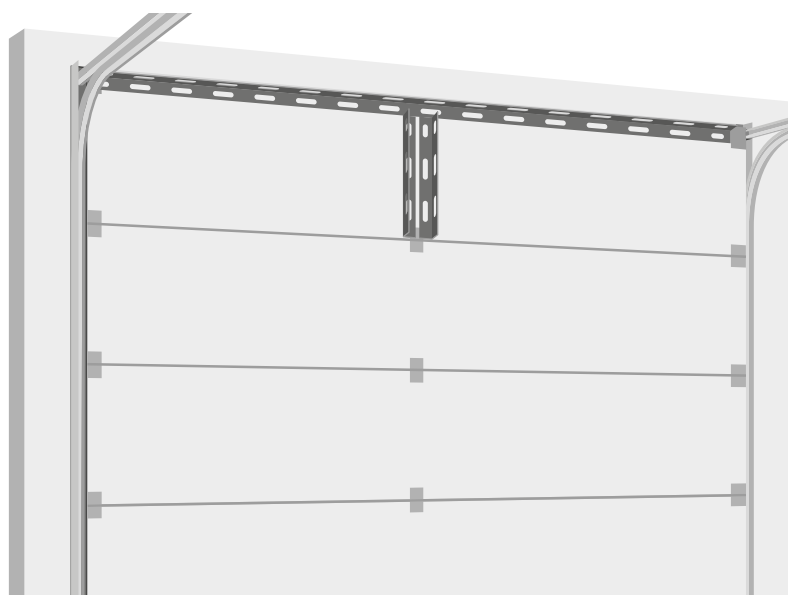

## 21

### Supporto per staffa della porta

Posizionare il bordo superiore della staffa 5-10 cm sotto il bordo superiore della porta, o direttamente sotto qualsiasi supporto strutturale attraverso la parte superiore della porta.

Praticare i fori di fissaggio e fissare con 4 viti autofilettanti.

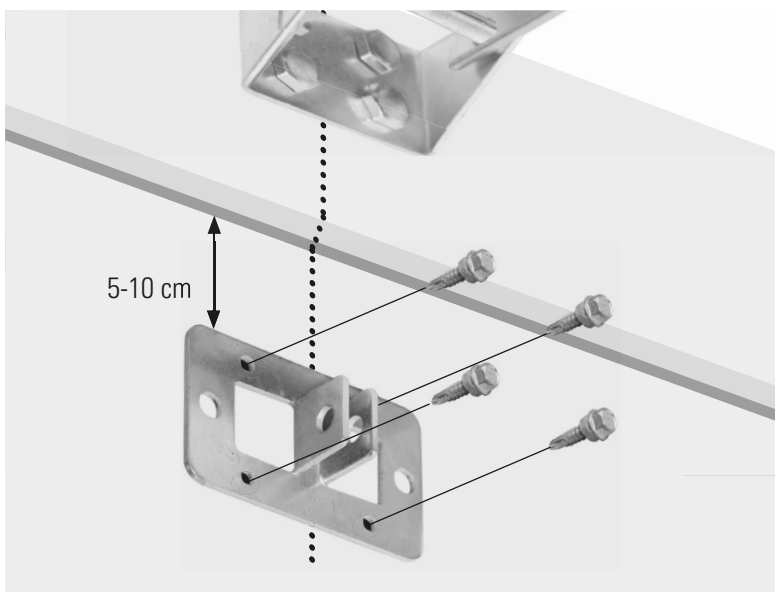

## 22

Utilizzare alternativamente bulloni per macchinari e dadi.

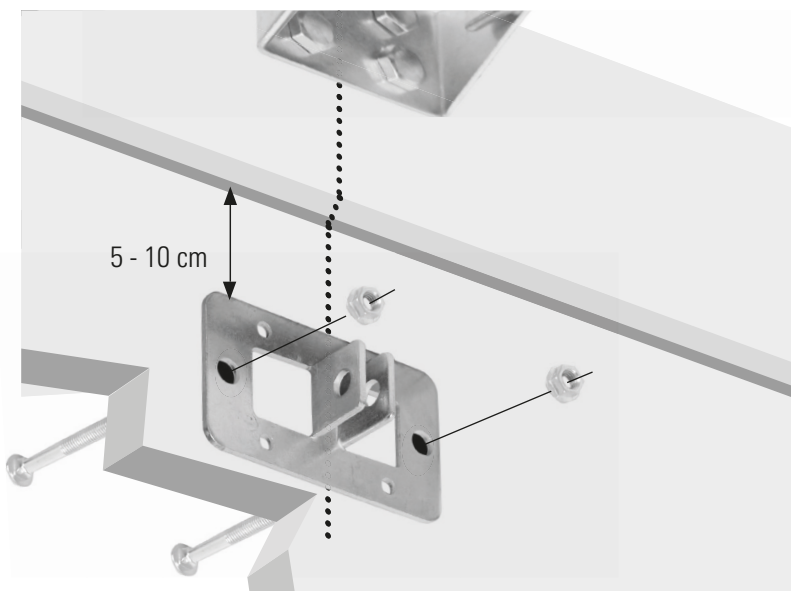

## 23

Scollegare il carrello tirando la maniglia di rilascio di emergenza.





## 24

Attaccare il braccio piegato per la porta alla staffa della porta usando il secondo albero con le spalle basse.

Fissare l'albero con una coppiglia.

Bloccare le alette della coppiglia per fissarla in posizione.

Collegare i bracci usando le viti ed i dadi. Selezionare i fori ad una distanza più lontana possibile per aumentare la rigidità del braccio della porta.

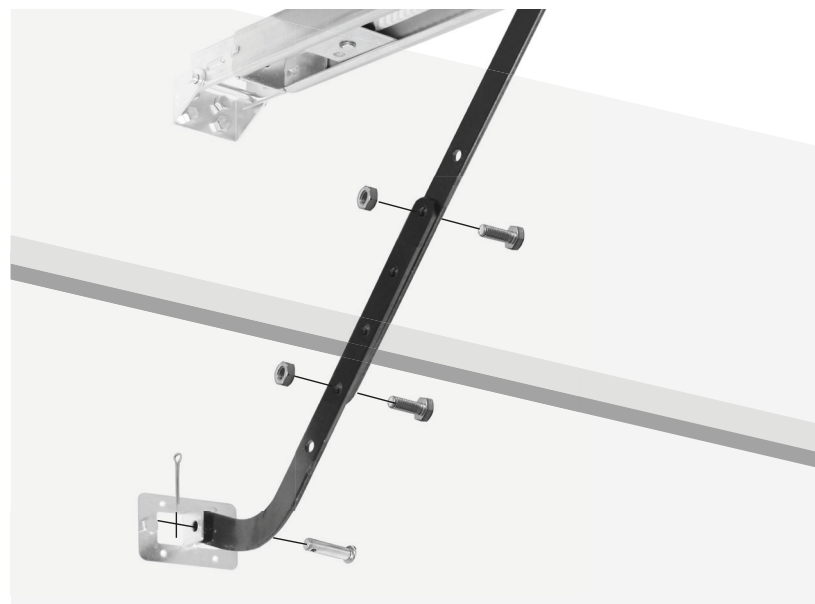

## 25

Se i fori nel braccio curvato della porta e il braccio dritto della porta non si allineano, invertire il braccio della porta dritta.

Procedere con il passo 23.

Se necessario, è possibile tagliare fino a 15 cm dall'estremità solida del braccio dritto.

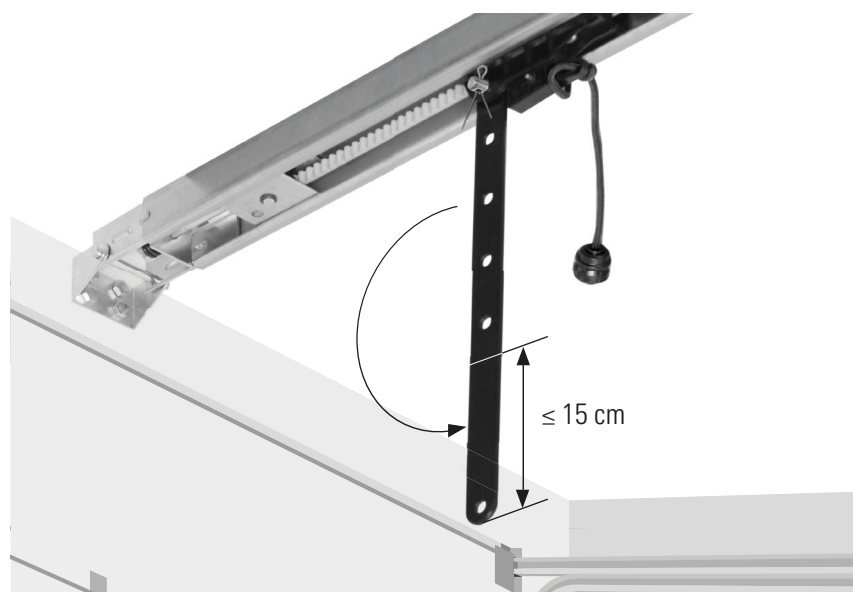

## 26

Tirare il carrello A con la maniglia di rilascio di emergenza oltre il connettore B della cinghia fino a che essi scattano in posizione.

### **ATTENZIONE**

- Se il vostro garage non dispone di un secondo ingresso, occorre installare un kit di rilascio di emergenza della porta del garage del vostro fornitore di portoni da garage per poter aprire la porta in caso di malfunzionamento.



## 27

### Installazione del comando a parete

Rimuovere il coperchio. Selezionare un punto di installazione in vista della porta del garage dove non vi sono dei tubi e dei cavi nascosti.

Segnare i fori di fissaggio e trapanare i fori. Fissare il comando a parete con i tasselli e le viti.

Collocare l'etichetta di avvertenza di intrappolamento sul muro accanto al comando della porta del garage.



## 28

### Collegamento di accessori opzionali

È possibile collegare accessori opzionali all'apriporta per garage, ad esempio un interruttore a chiave cablatto o una spia luminosa.

Se è collegato un fascio fotoelettrico, impostare l'interruttore DIP 4 su ON. Altrimenti occorre portare su OFF l'interruttore DIP 4.

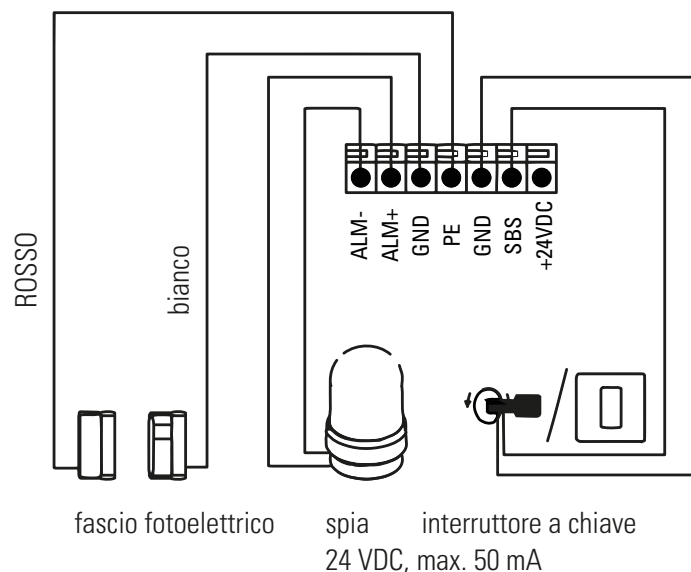

## 29

### Allacciamento alla rete

Collegare l'apriporta per garage ad una presa elettrica adatta (vedi dati tecnici). In Svizzera utilizzare solo l'apriporta per garage 12040082.

Assicurarsi che il cavo non sia di intralcio alla porta del garage, alle auto o alle persone.



# PROGRAMMAZIONE

1

## Tasti di programmazione sull'unità motrice

1. - (tasto Giù)
2. + (tasto Su)
3. Tasto impostazione
4. Tasto codice

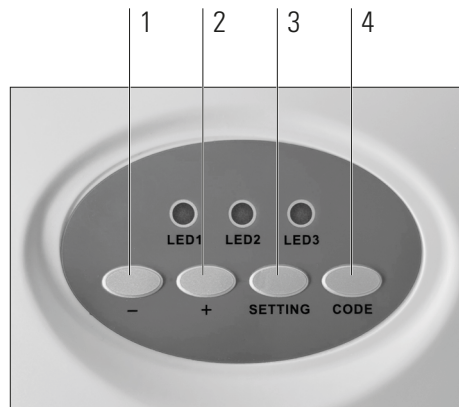

2

## Accoppiamento di telecomando, interruttore a parete o tastiera (accessorio opzionale)

1. Premere il pulsante Code fino a che il LED 1 rimane acceso.

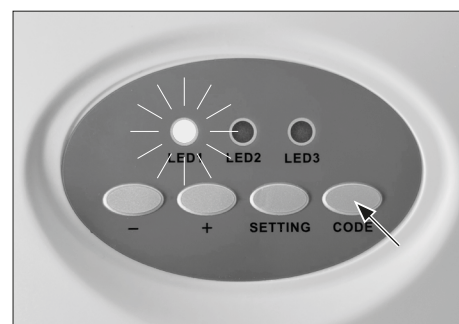

2. Entro 10 secondi, premere il pulsante del telecomando o il pulsante di attivazione del comando a parete, oppure inserire 1234 e premere ▼ sulla tastiera.

< 10 sec.

2.



oppure



oppure



Inserire 1234 e premere ▼.

3. Premere di nuovo lo stesso tasto o inserire 1234 e premere nuovamente ▼ sulla tastiera. LED 1 lampeggia e si spegne.

3.



oppure



oppure



Inserire 1234 e premere ▼.

Ripetere i punti da 1 a 3 per codificare fino a un massimo di 10 telecomandi.

### 3

#### Programmazione del percorso di movimento

1. Premere e tener premuto il pulsante Code fino a che il LED 2 rimane acceso.

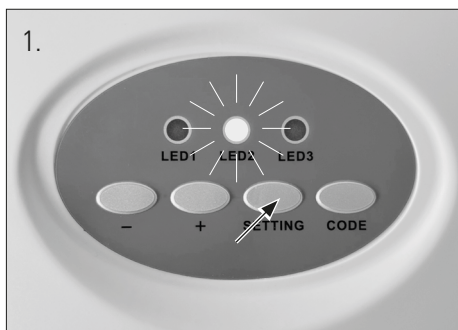

2. Tenere premuto il tasto + (tasto Su) fino a che la porta del garage è nella posizione in alto desiderata. Il LED 2 lampeggia. Per evitare danni ai veicoli, assicurarsi che la porta sia completamente aperta.

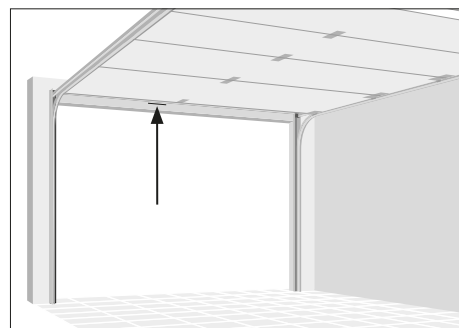
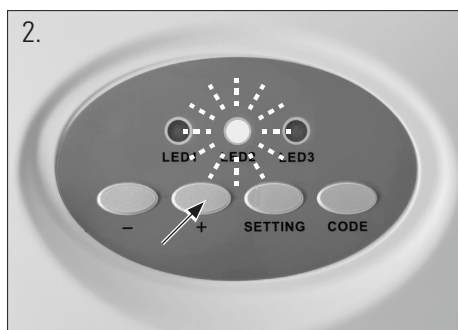

3. Quando la porta si trova nella posizione desiderata in alto, tener premuto il pulsante Setting fino a che il LED 3 rimane acceso.



4. Tenere premuto il tasto - (tasto Giù) fino a che la porta del garage è nella posizione desiderata in basso.

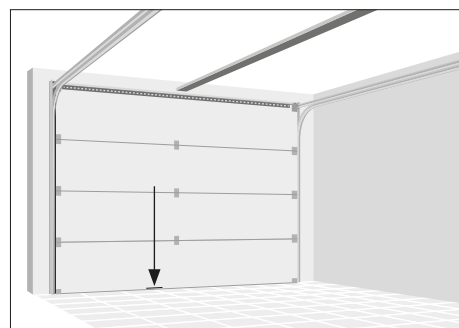
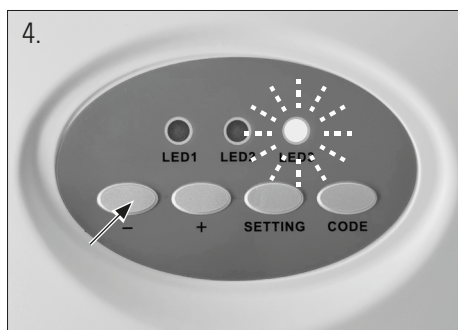

5. Quando la porta si trova nella posizione desiderata in basso, tener premuto il pulsante Setting fino a che il LED si spegne.



## PROVA DEL SISTEMA DI INVERSIONE DI SICUREZZA

### AVVERTENZA

- Senza un sistema di inversione di sicurezza correttamente installato, le persone (in particolare i bambini piccoli) potrebbero essere seriamente ferite o addirittura uccise da una porta del garage in movimento di chiusura. La scorretta regolazione dei limiti della corsa della porta del garage comprometterà il corretto funzionamento del sistema di inversione di sicurezza.
- Il sistema di inversione di sicurezza DEVE essere testato almeno una volta al mese.
- Il sistema di inversione di sicurezza deve essere controllato dopo qualsiasi aggiustamento.

1. Con la porta completamente aperta, posizionare una tavola con uno spessore di 5 cm al centro del percorso della porta.
2. Premere il pulsante sul telecomando. Durante la chiusura, il movimento della porta DEVE invertirsi quando entra in contatto con la tavola.

Altrimenti non usare più l'apriporta del garage; cercare invece dell'assistenza professionale per far eseguire la riparazione.

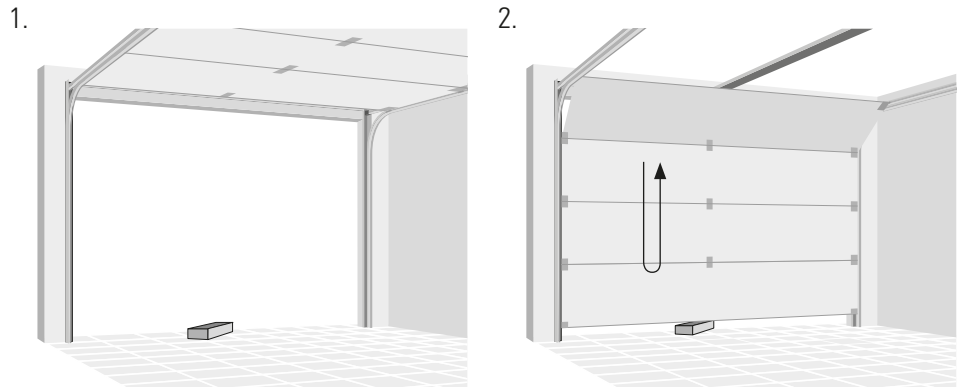

## FUNZIONAMENTO

### AVVERTENZA

- Leggere ed rispettare tutti gli avvisi di sicurezza e tutte le istruzioni.
- Sempre conservare il telecomando fuori dalla portata dei bambini.
  - Attivare la porta del garage solo quando si vede chiaramente che non vi sono ostacoli nella percorso del movimento.
  - Tenere sempre la porta del garage in vista fino alla sua chiusura completa. Mettere al sicuro che non nessuno attraversi il percorso della porta in movimento.
  - Assicurarsi che nessuno vada sotto una porta ferma parzialmente aperta.
  - Se possibile, utilizzare la maniglia di rilascio di emergenza solo se la porta del garage è chiusa.
  - Se è necessario tirare la manopola rossa di rilascio di emergenza quando la porta è aperta, assicurarsi che nessuno stia ostacolando la corsa della porta.
  - Le molle deboli o rotte o una porta sbilanciata potrebbero provocare una caduta rapida e inaspettata di una porta aperta.
  - Non utilizzare ai la maniglia di rilascio di emergenza per aprire o chiudere la porta del garage. Se il nodo della fune si scioglie, potreste cadere.
  - A causa del telecomando, la porta potrebbe muoversi inaspettatamente. Mettere al sicuro che non nessuno attraversi il percorso della porta in movimento.
  - Premere il pulsante sul comando a parete o sul telecomando per avviare l'apertura della porta del garage.

- La porta si sposterà sempre nella direzione opposta dell'ultima corsa.
- La porta si ferma quando è completamente aperta o chiusa. In alternativa, è possibile interrompere il movimento premendo nuovamente il pulsante sul comando.
- Quando la porta viene riavviata, essa si muoverà nella direzione opposta.

## MANUTENZIONE

### **AVVERTENZA**

- Scollegare sempre l'alimentazione elettrica dall'apriporta del garage prima di effettuare riparazioni o rimuovere coperture.
- Qualsiasi riparazione ai cavi, gruppi molla e altri componenti deve essere eseguita da un tecnico specializzato in sistemi di porte.

### **AVVERTENZA**

- Eseguire regolarmente il test di rilascio manuale e il test di inversione di sicurezza. Mantenere la porta del garage in buone condizioni come consigliato nel manuale della porta. Una mancanza di manutenzione può provocare un funzionamento non sicuro.

- Assicurarsi che l'etichetta di avvertenza sia fissata correttamente e completamente leggibile.

## LAVORI DI MANUTENZIONE DA PARTE DELL'OPERATORE

- Eventuali danni o l'usura di un sistema di porte devono essere corretti solo da professionisti qualificati e addestrati.
- Per garantire un funzionamento senza errori, il sistema di porte deve essere controllato regolarmente e riparato, se necessario. Prima di iniziare a lavorare sul sistema di porte scollegarlo sempre dall'alimentazione elettrica.
- Controllare regolarmente che i dispositivi di sicurezza funzionino correttamente; non meno di una volta al mese.
- Effettuare il test di inversione di sicurezza una volta al mese (vedi "Prova del sistema di inversione di sicurezza").
- Controllare tutte le parti mobili del sistema di porte e del sistema di automazione della porta.
- Controllare il sistema di porte per segni di danni o usura.
- Muovere manualmente la porta per verificare che la porta viaggi facilmente e senza intoppi.
- Controllare tutti i cavi di alimentazione per i segni di danni.

## MANUTENZIONE MENSILE

### Prova del rilascio manuale

### **AVVERTENZA**

- Una porta sbilanciata potrebbe cadere quando viene rilasciata. Tenere la porta libera durante la prova.

- Chiudere la porta del garage, quindi tirare verso il basso la maniglia di sblocco di emergenza rossa. Il carrello si scollegherà.
- Verificare l'equilibrio della porta rilasciandola a metà percorso. Se la porta è equilibrata, essa dovrebbe rimanere in posizione, supportata completamente dalle sue molle. Se la porta cade, cercare un'assistenza professionale per porte da garage.

### Prova dell'inversione di sicurezza

- Con la porta completamente aperta, posizionare una tavola con uno spessore di 5 cm al centro del percorso della porta.
- Il movimento della porta deve invertirsi quando entra in contatto con la tavola. Se la porta si ferma sull'ostacolo, cercare un'assistenza professionale per porte da garage.

## PULIZIA

- Se è necessario pulire l'apriporta del garage oppure i comandi, pulirli con un pennello o un panno morbido inumidito. A tale scopo è ammesso l'utilizzo di un detergente delicato, ma nessun prodotto contenente alcool, benzina o altri detergenti.
- Non usare mai sostanze caustiche per pulire le parti in plastica.

## CAMBIO DELLA BATTERIA

### CAMBIO DELLA BATTERIA DEL COMANDO A PARETE

Rimuovere la copertura inserendo un piccolo cacciavite nella fessura nella parte inferiore del coperchio. Inserire una nuova batteria del tipo C2032 (con il lato marcato + rivolto verso l'esterno) e riapplicare il coperchio.

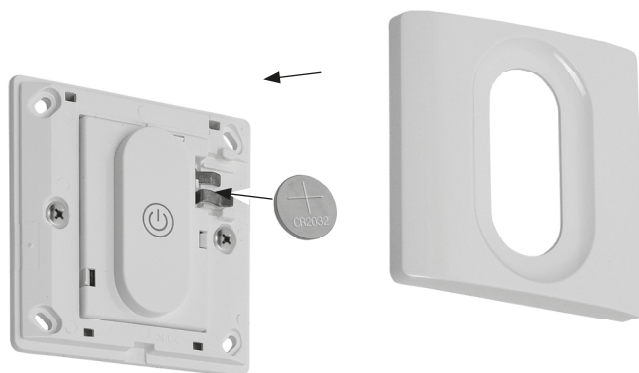

### CAMBIO DELLA BATTERIA DEL TELECOMANDO

Svitare le tre piccole viti sul retro del telecomando, estrarre il coperchio ed inserire una nuova batteria del tipo L828. Si prega di badare alla corretta polarità. Reinstallare il coperchio.



### CANCELLAZIONE DEI COMANDI

1. Tenere premuto il tasto Code, il LED 1 si accende.
2. Rilasciare il tasto quando il LED 1 si spegne. Ora tutti i telecomandi risultano cancellati. Questo potrebbe diventare necessario se un telecomando viene perso.
3. Per accoppiare di nuovi dei controlli, rivolgersi al capitolo "Programmazione" sezione 3).

1.

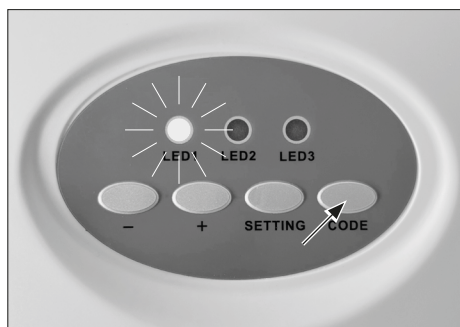

2.



## ELIMINAZIONE DEI GUASTI

PROBLEMA	CAUSA	RIMEDIO
La porta del garage non si apre	Porta del garage serrata	Rimuovere tutte le serrature prima di azionare l'apriporta del garage
	Comando non collegato (provare un altro comando per confermare)	Avvicinare il telecomando di più all'apriporta per garage Cambiare la batteria (vedi sezione "Cambio batteria") Accoppiare il telecomando (vedi sezione "Programmazione") Sostituire il comando
	La porta ci inceppa (dopo aver tirato il rilascio di emergenza, la porta può essere spostata solo applicando forza eccessiva)	Chiamare un tecnico specializzato in sistemi di porte per eseguire la manutenzione della porta.
	Guasto alla connessione di alimentazione	Collegare la spina dell'apriporta per garage ad una presa di corrente adatta Controllare la presa con un dispositivo adatto Chiedere a un elettricista qualificato di riparare la connessione di alimentazione, se la presa è senza corrente.
La porta del garage non si chiude/apre completamente	Staffe, collegamenti, bracci compromessi	Controllare la porta del garage e l'apriporta; riprogrammare il percorso; testare sempre il sistema di inversione di sicurezza dopo la programmazione
	La porta non è bilanciata (dopo aver tirato il rilascio di emergenza ed aver aperto la porta a metà, la porta non è tenuta in quella posizione per mezzo delle sue molle)	Chiamare un tecnico specializzato in sistemi di porte per eseguire la manutenzione della porta.
La porta del garage si inverte durante la chiusura	La porta ci inceppa (dopo aver tirato il rilascio di emergenza, la porta può essere spostata solo applicando forza eccessiva)	Chiamare un tecnico specializzato in sistemi di porte per eseguire la manutenzione della porta.
	Presenza di ostacoli	Rimuovere gli ostacoli quali pietre e ghiaccio dal percorso della porta
	Il percorso della porta è impostato scorrettamente	Riprogrammare il percorso; testare sempre il sistema di inversione di sicurezza dopo la programmazione



## DICHIARAZIONE DI CONFORMITÀ

**CE** Si dichiara, che il prodotto descritto nella sezione Dati tecnici:

motore per portone garage ARON MOVE (12040081)  
motore per portone garage ARON MOVE-CH (12040082)

fabbricato per:  
HORNBACH Baumarkt AG  
Hornbachstraße 11  
76879 Bornheim / Germania

è conforme alle seguenti direttive:

Direttiva Macchine 2006/42/CE  
Direttiva RED 2014/53/UE  
Direttiva EMC 2014/30/CE  
Direttiva RoHS 2011/65/CE

e in conformità alle seguenti norme armonizzate applicabili:

EN IEC 60335-2-95:2023 + A11:2023  
EN IEC 60335-1:2023 + A11:2023  
EN 62233:2008  
AfPS GS 2014:01 PAK  
EN 13241:2003/A2:2016  
EN 12635:2015  
EN 12453:2017 +A1:2021  
EN ISO 12100:2010  
EN IEC 55014-1:2021  
EN IEC 55014-2:2021  
EN IEC 55015:2019 + A11:2020  
EN IEC 61547:2023  
EN IEC 61000-3-2:2019 + A1:2021  
EN 61000-3-3:2013 + A1:2019  
ETSI EN 301 489-1 V2.2.3:2019  
ETSI EN 301 489-3 V2.3.2:2023  
EN 62479:2010  
Spettro (Art. 3(2)): EN 300 220-2 V3.2.1:2018

L'apriporta non deve essere messo in servizio fino a quando il sistema di porte del garage nel quale deve essere incorporato sia stato dichiarato conforme alle disposizioni delle direttive EN 12453, EN 13241 e 2006/42/CE.

*ppa. Andreas Back*

Andreas Back  
Responsabile Gestione della qualità e ambiente  
Responsabile della documentazione tecnica

Bornheim, lì 01.08.2024

HORNBACH Baumarkt AG  
Hornbachstraße 11  
76879 Bornheim / Germania

## SMALTIMENTO



Il simbolo del "bidone sbarrato" indica che i rifiuti di apparecchiature elettriche ed elettroniche (WEEE) devono essere smaltiti separatamente. Tali apparecchiature possono contenere delle sostanze preziose che tuttavia sono pericolose e nocive per l'ambiente. Siete legalmente obbligati a non smaltire questi prodotti insieme ai rifiuti domestici indifferenziati ma presso un punto di raccolta autorizzato per il riciclo di apparecchi elettrici ed elettronici. In questo modo si contribuirà alla salvaguardia delle risorse e dell'ambiente.

In Germania, la ditta HORNBACH:

- È obbligata a ritirare gratuitamente presso un punto vendita HORNBACH un vecchio dispositivo nel momento dell'acquisto di un nuovo dispositivo elettrico o elettronico dello stesso tipo.
- È obbligata a ritirare gratuitamente presso un punto vendita HORNBACH fino a 3 vecchi dispositivi elettrici o elettronici (con una lunghezza bordo max. di fino a 25 cm) anche senza l'acquisto di un nuovo dispositivo elettrico o elettronico.
- È obbligata, nel momento della consegna di un nuovo dispositivo elettrico o elettronico a un cliente privato, a ritirare gratuitamente un vecchio dispositivo dello stesso tipo o a consentire la sua restituzione nelle immediate vicinanze.

Per ulteriori dettagli consultare [www.hornbach.com](http://www.hornbach.com) o rivolgersi alle autorità locali.

Assicurarsi che tutte le batterie siano state rimosse dal dispositivo prima dello smaltimento. Le informazioni inerenti sono riportate nelle istruzioni per l'uso (vedi capitolo "CAMBIO DELLA BATTERIA").

Smaltire in modo corretto le batterie usate e batterie ricaricabili. Nei negozi in cui sono vendute le batterie e presso i centri di raccolta urbana Vi sono dei contenitori per le batterie usate. I dati esatti riguardanti il tipo e il sistema chimico delle batterie sono riportati nei dati tecnici e nei corrispondenti contrassegni sulle batterie stesse.

Non far giocare i bambini con le buste di plastica e i materiali di imballaggio dell' apparecchio perché rischiano lesioni o soffocamento. Conservare questi materiali in un luogo sicuro o smaltirli nel rispetto dell'ambiente.

## BEDANKT!

Wij zijn ervan overtuigd dat deze garagedeuropener uw verwachtingen zal overtreffen en wensen u veel plezier bij het gebruik. Lees de instructies voordat u de garagedeuropener installeert of gebruikt. Houd deze na de installatie in de buurt van de garage-deur en neem de veiligheidsinstructies in acht

## SERVICE

Neem voor serviceverzoeken of reserveonderdelen contact op met uw plaatselijke HORNBAACH-winkel.

## SYMBOLEN



Lees deze gebruiksaanwijzing zorgvuldig; bewaar de gebruiksaanwijzing om hem later te kunnen raadplegen.



Waarschuwing voor ongelukken of persoonlijke verwondingen en ernstige materiële schade.



2 personen vereist.



Niet buitenshuis of in vochtige omgevingen gebruiken.



Beschermingsklasse II (gedwongen isolatie).



Temperatuurbereik -20 tot 45 °C



Houd kinderen uit de buurt als de deur in beweging is. Laat kinderen nooit lopen of rennen onder een bewegende deur. Laat kinderen nooit de bedieningselementen van de deuropener gebruiken. Houd de bewegende deur altijd in het zicht. Als een persoon onder de deur klem zit, druk dan op de muurbedieningsknop of gebruik de noodontgrendeling.



Als de deuropener niet werkt, trek dan aan de rode noodontgrendelingsknop en open de deur handmatig.



### WAARSCHUWING

- Wijst op een mogelijk gevaarlijke situatie die, indien er geen bescherming tegen is, kan leiden tot de dood of tot ernstige (blijvende) verwondingen.



### OPGELET

- Wijst op een mogelijk gevaarlijke situatie die kan leiden tot licht of matig letsel of schade aan het product of de apparatuur.

## INHOUDSOPGAVE

Service	74
Symbolen	74
Doelgebruik	74
Belangrijke veiligheidsinstructies	75
Technische gegevens	77
Overzicht	78
Leveringsomvang	78
Installatie	80
Vereiste toebehoren	80
Vorbereiding	80
Programmeren	91
Veiligheidsomkeringssysteem testen	93
Bediening	93
Onderhoud	94
Onderhoudswerkzaamheden door de gebruiker	94
Maandelijks onderhoud	94
Reiniging	94
Batterij vervangen	95
Batterij vervangen van muurbediening	95
Batterij vervangen van afstandsbediening	95
Bediening resetten	95
Problemen oplossen	96
Conformiteitsverklaring	97
Verwijdering	97

## DOELGEBRUIK

Deze garagedeuropener is bedoeld voor de bediening van garagedeuren bij de private toepassingen, conform bij de specificaties in het gedeelte technische gegevens. De garagedeuropener mag alleen in droge ruimtes worden gebruikt. De opener mag niet worden gebruikt bij deuren met openingen met een diameter van meer dan 50 mm of met randen of uitstekende delen die een persoon kan vasthouden of waar hij/zij op kan staan. De garagedeuropener is niet bedoeld voor commercieel gebruik of gebruik in de openbare ruimte.

Ander gebruik of modificatie van de garagedeuropener wordt beschouwd als oneigenlijk, niet-toegelaten gebruik en kan aanzienlijke gevaren opleveren.



### WAARSCHUWING

- Lees deze installatie- en gebruikershandleiding voor de installatie en het gebruik van het product goed door.  
- Neem de installatie-eisen en de installatiemethoden in acht voor een goede en veilige installatie.  
- Gebrek aan onderhoud kan leiden tot onveilige werking.

## **WAARSCHUWING**

### Handmatige test

- Sluit de garagedeur en trek vervolgens de rode noodontgrendeling naar beneden. De trolley wordt ontkoppeld.
- Test de balans van de deur door hem tot halverwege te openen. Als de deur gebalanceerd is, moet hij op zijn plaats blijven, volledig ondersteund door de veren. Als de deur naar beneden valt, schakel dan professionele service voor de garagedeur in.

## **WAARSCHUWING**

### Systeem-veiligheidsomkeringstest

- Systeem-veiligheidsomkeringstest
- Plaats terwijl de deur helemaal open is een plank met een dikte van 5 cm in het midden van de baan van de deur.
- Druk op de drukknop op de afstandsbediening. Bij het sluiten MOET de deur omkeren (weer terug gaan) wanneer hij contact met de plank maakt.
- Gebruik anders de garagedeuropener niet meer; schakel professionele hulp in voor reparatie.

## **BELANGRIJKE VEILIGHEIDSINSTRUCTIES**

### **WAARSCHUWING - VOLG DEZE INSTRUCTIES OMWILLE VAN DE VEILIGHEID VAN PERSONEN**

#### **BEWAAR DEZE INSTRUCTIES.**

#### **Belangrijke bedieningsinstructies**

- Lees en volg alle waarschuwingen en instructies.
- Bewaar afstandsbedieningen altijd buiten het bereik van kinderen. Kinderen mogen niet met het apparaat spelen. Reiniging en gebruikersonderhoud mogen niet worden uitgevoerd door kinderen. Dit apparaat mag worden gebruikt door kinderen vanaf 8 jaar en personen met verminderde fysieke, sensorische of mentale vermogens of gebrek aan ervaring of kennis als ze onder toezicht staan of instructies hebben gekregen over veilig gebruik van het apparaat en ze op de hoogte zijn van de betreffende gevaren.
- Activeer de garagedeur alleen als u duidelijk ziet dat er geen obstakels zijn voor de deur.
- Houd de garagedeur altijd in het oog totdat deze volledig gesloten is. Niemand mag in de buurt van de bewegende deur komen.
- Niemand mag onder een geblokkeerde, gedeeltelijk geopende deur gaan.
- Houd de bewegende deur goed in het oog en houd mensen weg totdat de deur volledig is geopend of gesloten.
- Vanwege de afstandsbediening kan de deur onverwachts in beweging komen. Niemand mag in de buurt van een bewegende deur komen.
- Gebruik de noodontgrendeling indien mogelijk alleen als de garagedeur gesloten is. Zorg er anders voor dat de garagedeur vrij is van personen en obstakels. Zwakke of defecte veren of een ongebalanceerde deur kunnen ertoe leiden dat een open deur snel en onverwachts naar beneden valt.
- Gebruik de noodontgrendeling nooit om de garagedeur dicht of open te trekken. Als de touwknop losraakt, kunt u ten val komen.
- Controleer de installatie regelmatig; controleer met name kabels, veren en bevestigingen op tekenen van slijtage, schade of onbalans. Niet gebruiken als reparatie of afstelling nodig is, omdat een fout in de installatie of een onjuist gebalanceerde deur verwondingen kan veroorzaken.
- Het veiligheidsomkeringssysteem moet maandelijks en na eventuele aanpassingen worden getest. De garagedeur moet omkeren (weer terug gaan) bij contact met objecten 5 cm boven vloerniveau.
- De balans van de garagedeur moet maandelijks worden getest. Een onjuist gebalanceerde deur mag gaat mogelijk niet terug als dat nodig is en kan leiden tot ernstig letsel of de dood.
- Alle reparaties aan kabels, veerassemblages en andere onderdelen moeten worden uitgevoerd door een opgeleide technicus van deursystemen.
- Elke staaldraadkabel moet een veiligheidsfactor hebben die niet kleiner is dan 6 (minimale breeksterkte/statische belasting van één kabel).
- Kabeltrommels moeten een steekcirkeldiameter hebben die ten minste gelijk is aan 20 maal de diameter van de kabel.
- Sluit altijd eerst de stroomtoevoer naar de garagedeuropener af alvorens reparaties uit te voeren of afdekkingen te verwijderen.
- Bel indien nodig voor geautoriseerde service.
- Zorg ervoor dat alle veiligheids- en gevarenlabels volledig leesbaar blijven.
- Bevestig de labels die waarschuwen tegen beknelling permanent op een prominente plaats of in de buurt van vaste bedieningselementen.
- De aandrijving mag niet worden gebruikt in combinatie met een deur met loopdeur.
- De aandrijving mag niet worden gebruikt bij deuren met openingen met een diameter van meer dan 50 mm of met randen of uitstekende delen die een persoon kan vasthouden of waar hij/zij op kan staan.

## **BELANGRIJKE VEILIGHEIDSINSTRUCTIES**

### **Belangrijke installatie-instructies**

- Installeer de garagedeuropener alleen op een goed uitgebalanceerde en gesmeerde garagedeur.
- Schakel alle sloten uit die op de garagedeur zijn aangesloten.
- De aandrijving moet ten minste 2,5 m boven de vloer of een ander toegangsniveau worden geïnstalleerd.
- Installeer het bedieningselement voor de handmatige ontgrendeling op een hoogte van minder dan 1,8 m. Indien verwijderbaar moet het bedieningselement in de directe nabijheid van de deur worden bewaard.
- Sluit de garagedeuropener nooit aan op de stroombron totdat dit wordt aangegeven.
- Bevestig het label met betrekking tot de handmatige ontgrendeling permanent naast het bedieningselement.
- Draag nooit horloges, ringen of losse kleding tijdens het installeren of onderhouden van de opener. Ze kunnen klem komen te zitten in de garagedeur- of openermechanismen.
- Installeer de aan de muur gemonteerde garagedeurbediening:
  - in het zicht van de garagedeur.
  - buiten het bereik van kinderen op een minimale hoogte van 1,5 m).
  - uit de buurt van alle bewegende delen van de deur.
- Plaats het waarschuwinglabel tegen beknelling op de muur naast de bediening van de garagedeur.
- Plaats het label voor handmatige ontgrendeling/veiligheidsomkeringstest in duidelijk in het zicht aan de binnenkant van de garagedeur.
- Test na voltooiën van de installatie het veiligheidsomkeringssysteem.
- Om ernstig persoonlijk letsel of de dood door elektrocutie te voorkomen, dient u alle elektrische en batterijvoeding los te koppelen voordat u service of onderhoud uitvoert.
- Waarschuwing! Gebrek aan onderhoud kan leiden tot onveilige werking.

### **Voor gebruik van batterijen**

- De batterij moet worden verwijderd uit het apparaat voordat het wordt afgevoerd.
- OPGELET! Explosiegevaar wanneer de batterijen niet correct worden vervangen. Alleen vervangen door batterijen van hetzelfde type. Let op de correcte polariteit.
- Stel batterijen (batterij-pack of geplaatste batterijen) niet bloot aan excessieve warmte van zonlicht, vuur, etc. Beschermen tegen mechanische schokken. Droog en schoon houden. Buiten bereik van kinderen houden.
- Batterijen niet te openen, demonteren, opensnijden of kortsluiten. Gebruik geen combinatie van oude en nieuwe batterijen.
- Neem de veiligheidsinformatie en andere informatie op de batterij en de verpakking in acht.
- Verwijder lekkende batterijen en reinig het batterijvak grondig. Vermijd contact met huid en ogen.
- De batterij niet inslikken, risico op chemische brandwonden.
- Als u denkt dat batterijen zijn ingeslikt of in een lichaamsdeel zijn terecht gekomen, dient u onmiddellijk medische hulp in te roepen.

## TECHNISCHE GEGEVENS

### Garagedeuropener

Nominaal voltage	220-240 V~/ 50 Hz
Nominaal vermogen	120 W
Standby-vermogen	0,5 W
Lichtbron	LED, kan niet door gebruiker worden vervangen
Beschermingsklasse	IP 20
Mate van bescherming	II
Gewicht	4,2 kg
Temperatuurbereik	-20 tot +45 °C
Max. trekkracht	800 N
Snelheid	0,15 m/s
LpA	<70 dB(A)
Tijd van continue werking	4 min
Levensduur opener	25.000 cycli

### Geschikt voor garagedeuren die aan de volgende eisen voldoen:

Installatie	Sectionaaldeur met horizontaal en verticaal spoor, goed uitgebalanceerd en uitgerust met een valbeveiliging
Max. formaat garagedeur	4880 x 2200 mm
Max. gewicht garagedeur	116 kg
Min. afstand tussen plafond en hoogste bewegingspunt van de deur	150 mm

### Muurbediening

Batterijtype	CR2032
Frequentiebereik	433,92 MHz ± 100 kHz
Radiobereik in vrije ruimte-omstandigheden	25 m
Max. zendvermogen	4 dBm

### Afstandsbediening

Batterijtype	L828 (27A) 12V
Frequentiebereik	433,92 MHz ± 100 kHz
Radiobereik in vrije ruimte-omstandigheden	25 m
Max. zendvermogen	4 dBm

Het product bevat de volgende stof in de huidige kandidatenlijst, in overeenstemming met artikel 59(1) van Verordening (EG) nr. 1907/2006 (REACH), in een concentratie van meer dan 0,1% per massa: lood (CAS nr. : 7439-92-1), MCCP (CAS No.: 85535-85-9).

## OVERZICHT

Ophangbeugel

Rail

Tandriem

Bandverbinder

Trolley

Kopbeugel

Deurbeugel



## LEVERINGSOMVANG



Rail-set

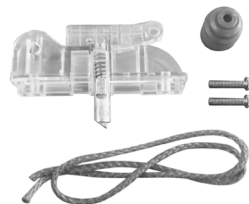

Trolleykop en noodgreep



Deurarm

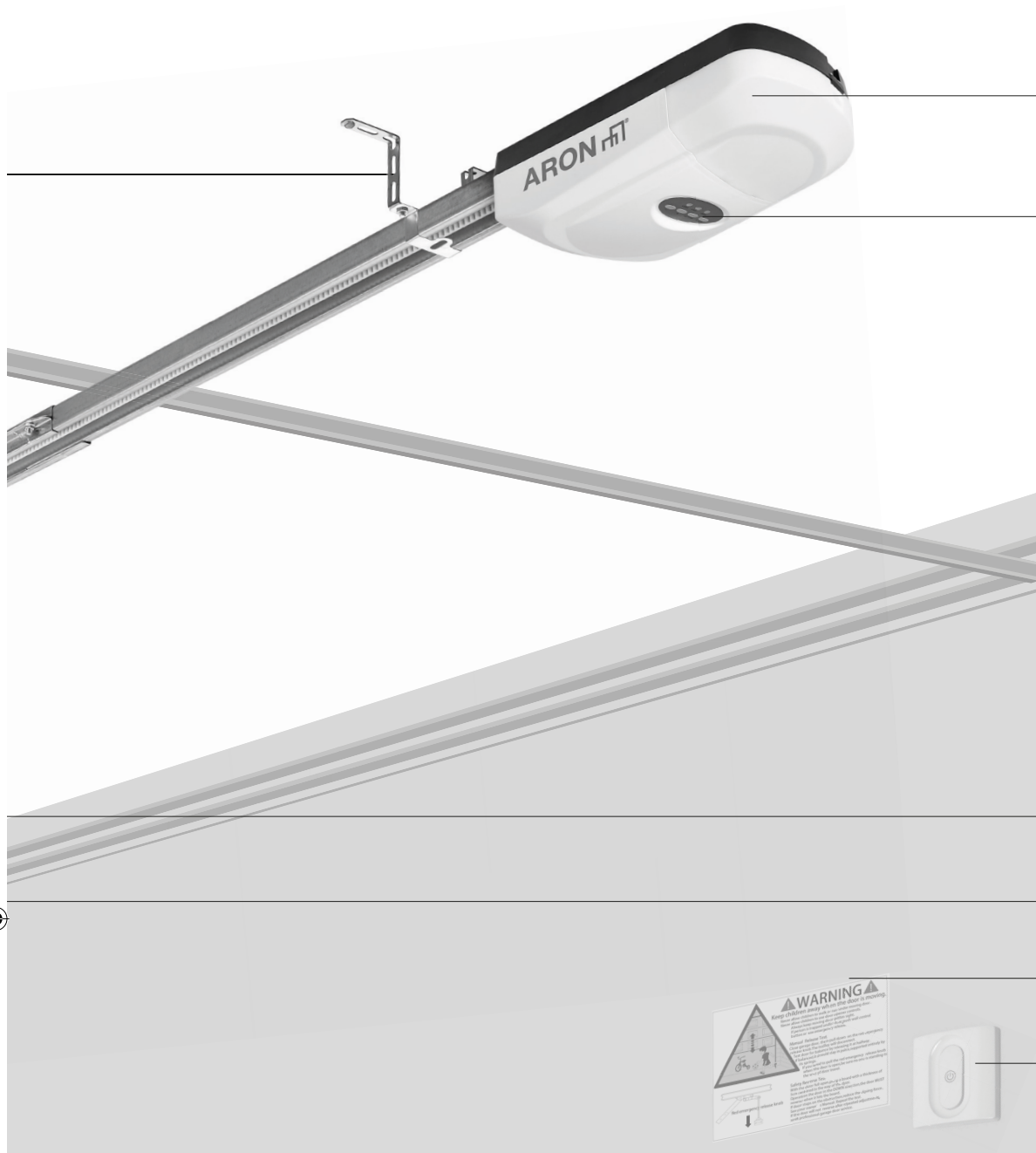

Motoreenheid

Bedieningspaneel

Noodontgrendeling

Deurarm

Waarschuwinglabel

Muurbediening

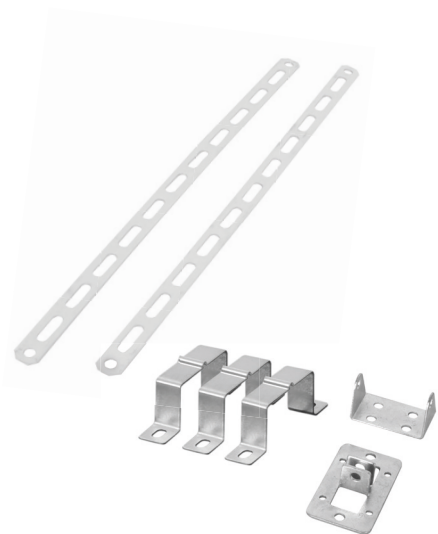

Beugels



Set schroeven



Bedieningselementen

## INSTALLATIE

### WAARSCHUWING

- Raadpleeg een specialist als er enige twijfel over de belastbaarheid van de installatieplaats.

### WAARSCHUWING

Belangrijke veiligheidsinstructies. Volg alle instructies, onjuiste installatie kan tot ernstig letsel leiden.

- Voordat u de aandrijving installeert, verwijdert u eerst alle onnodige kabels of kettingen en schakelt u alle apparatuur, zoals vergrendelingen, die niet nodig zijn voor de werking op stroom uit;
- Controleer voordat u de aandrijving installeert of de deur in goede mechanische staat is, goed is uitgebalanceerd en correct opent en sluit;
- Controleer voorafgaand aan de installatie of de muur of het plafond op de installatieplaats over voldoende draagvermogen beschikken. Afhankelijk van het type muur op de installatieplaats moet de juiste bevestiging worden geselecteerd om een veilige fixatie te garanderen.
- Controleer na de installatie of het mechanisme goed is afgesteld en of de aandrijving omkeert of het object kan worden verwijderd wanneer de deur in contact komt met een 50 mm hoog object op de vloer.
- Zorg er na de installatie voor dat delen van de deur niet op openbare voetpaden of wegen komen.
- Zorg er na de installatie voor dat het beveiligingssysteem tegen beknelling werkt zoals bedoeld.

### WAARSCHUWING

Om de risico's tijdens de installatie te voorkomen, moet de installateur voldoende kennis hebben inzake de volgende kwalificaties:

- Hanteren van ladders en steigers.
- Evaluatie van basisstructuren van een gebouw.
- Hanteren van gereedschappen en machines.
- Hanteren en installatie van bevestigingsapparatuur.
- Inbedrijfstelling en gebruik van producten.

Als niet elke kwalificatie kan worden gedekt door de installateur, zoek dan naar een professionele installatiespecialist om de installatie uit te voeren.

### WAARSCHUWING

- Elektrische werkzaamheden en reparaties moeten door een gekwalificeerde elektricien worden uitgevoerd.
- Neem bij de installatie altijd de nationale installatieregels in acht.

### WAARSCHUWING

- Bel altijd een ervaren systeemtechnicus als de garagedeur vast zit, blijft steken of uit balans is. Een ongebalanceerde garagedeur keert mogelijk niet om als dat nodig is.
- Probeer nooit de garagedeur, deurveren, kabels, kattenrollen, steunen of hun onderdelen (die allemaal onder extreme spanning staan) los te maken, te verplaatsen of aan te passen.

## VEREISTE TOEBEHOREN

Het volgende toebehoren (niet inbegrepen) is nodig voor een juiste installatie van de garagedeuropener:

- Beschermende handschoenen
- Waterpas
- Rolmaat
- Krijt of potlood
- Sleutel
- Trapladder
- Klopboormachine
- Geschikte muurankers
- Een geschikte boor voor het wandtype op de montageplek
- Garagedeurversterking (indien nodig)
- Lat (4 cm dik, iets korter dan de breedte van de garagedeur)
- Nooddeurontgrendelingsset van deurleverancier (alleen voor garages zonder tweede ingang)

## VOORBEREIDING

- Garagedeuren van fiberglas, aluminium of lichtgewicht staal vereisen versterking voordat de deuropener wordt geïnstalleerd. Neem contact op met de fabrikant van uw deur voor een versterkingsset. Installeer de versterkingsset volgens de handleiding van de fabrikant.
- Om installatiemoeilijkheden te voorkomen, dient u de garagedeuropener pas te gebruiken wanneer dit wordt aangegeven.
- Schakel alle sloten op de garagedeur uit. Anders worden de opener en de deur beschadigd bij het bedienen van de garagedeur. De garagedeuropener voorkomt dat de deur wordt geopend zonder de correcte afstandsbediening. Als uw garage geen tweede ingang heeft, installeer dan een noodontgrendelingskit van uw garagedeurleverancier om de deur te kunnen openen in geval van storing.
- Verwijder alle kabels die zijn aangesloten op de garagedeur voor de installatie en de inbedrijfstelling om verstriking te voorkomen.
- Voor de garagedeuropener is een vrij stopcontact in de buurt nodig dat voldoet aan de vereisten in de technische gegevens en aan alle plaatselijke voorschriften. Het stopcontact moet vrij toegankelijk zijn om de garagedeur van stroomtoevoer los te koppelen door de stekker uit het stopcontact te trekken wanneer dat nodig is. Laat een gekwalificeerde elektricien een stopcontact installeren indien er nog geen beschikbaar is.



1

### Controleer de balans van de deur

Controleer of de deur vrij beweegt en goed in balans is. Breng de deur halverwege omhoog en laat hem los. Als de deur is gebalanceerd, blijft hij in deze positie vanwege de kracht van de veren. Bel een ervaren systeemtechnicus als de garagedeur uit balans is of vast zit.

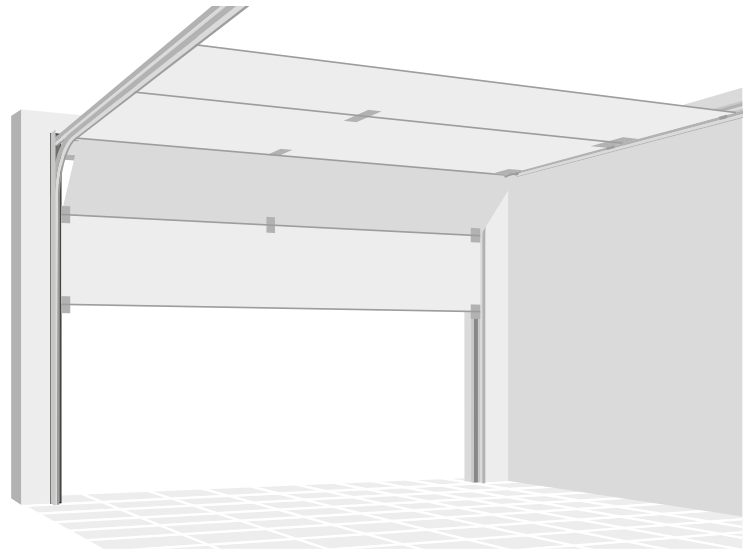

2

### Controle van de speling van de deur

Zorg ervoor dat de opening tussen de gesloten deur en de vloer minder dan 6 mm is. Anders werkt het omkeersysteem mogelijk niet correct.

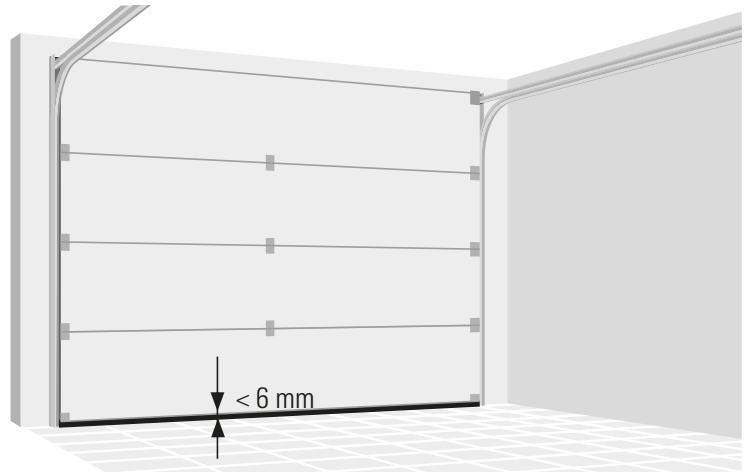

3

### Montage van de rails

Verbind de drie delen van de rail met de twee connectoren zoals afgebeeld.



#### OPGELET

- Houd uw handen weg van de verbindingen terwijl u de rail monteert om letsel door bekknelling te voorkomen.
- Draag beschermende handschoenen tijdens de installatie.

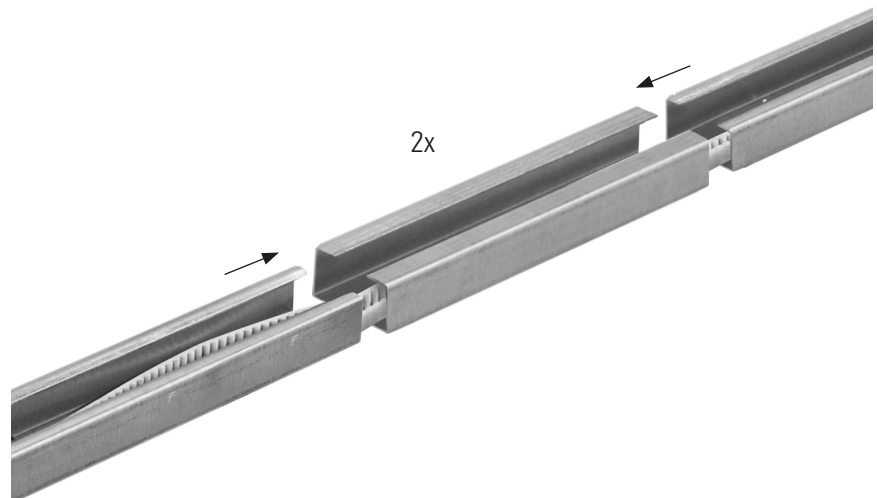

4

**Tandwielen**

Draai de rail om. Centreer de boorgaten in de tandwielen over de juiste gaten in de rail.



5

Draai de rail om. Bevestig de tandwielen met de drie kruiskopschroeven M5x15.

3x

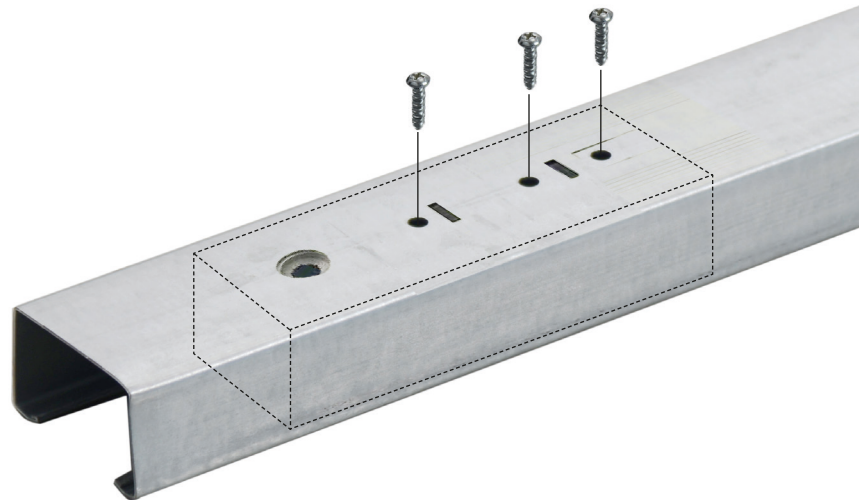

6

**Motoreenheid**

Breng de motoreenheid en de rail samen. Plaats de as van de motoreenheid in de tandwielen.

Plaats de twee U-railklemmen overeenkomstig de gaten in de motoreenheid. Gebruik de vier zelftappende schroeven M6x16 om de klemmen vast te maken. Andere schroeven kunnen de garagedeuropener ernstig beschadigen.

4x

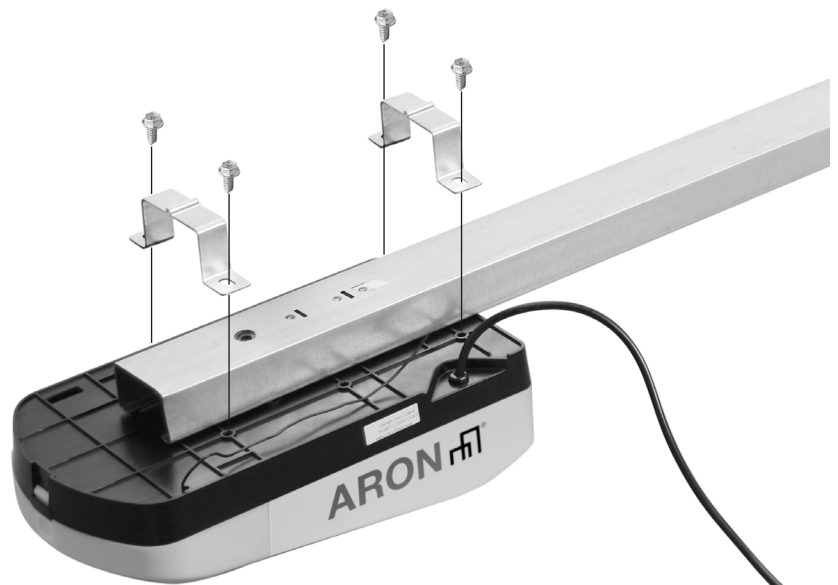

7

### De riem spannen

Draai de riem strak door de spanningsmoer met de klok mee te draaien, totdat de veer tot 2,5 cm is opgerekt. Zet de riem niet te strak.

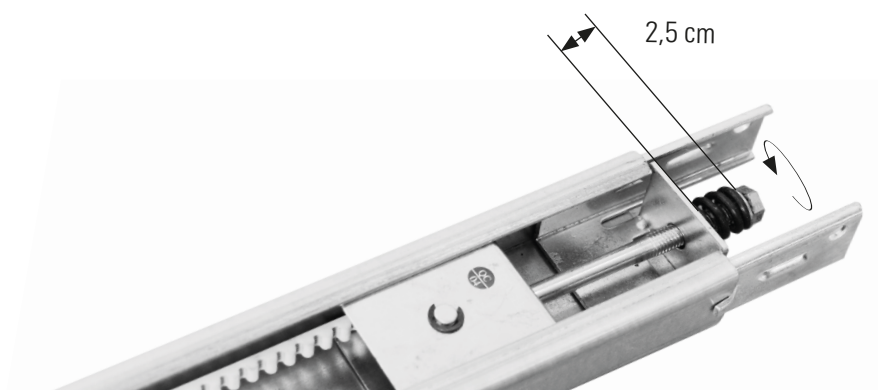

8

### Noodgreep

Verbind de trolleykop en de noodgreep met het touw. De knopen mogen niet losraken als u aan de greep trekt.

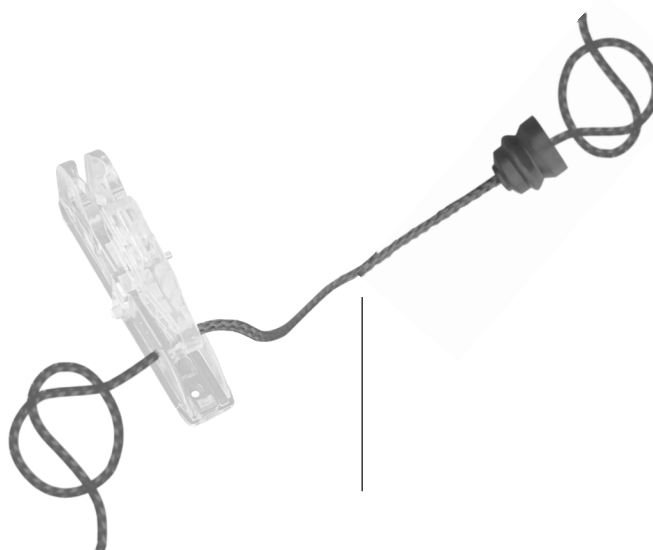

9

### Trolleykop

Bevestig de trolleykop met de twee schroeven aan de trolley.

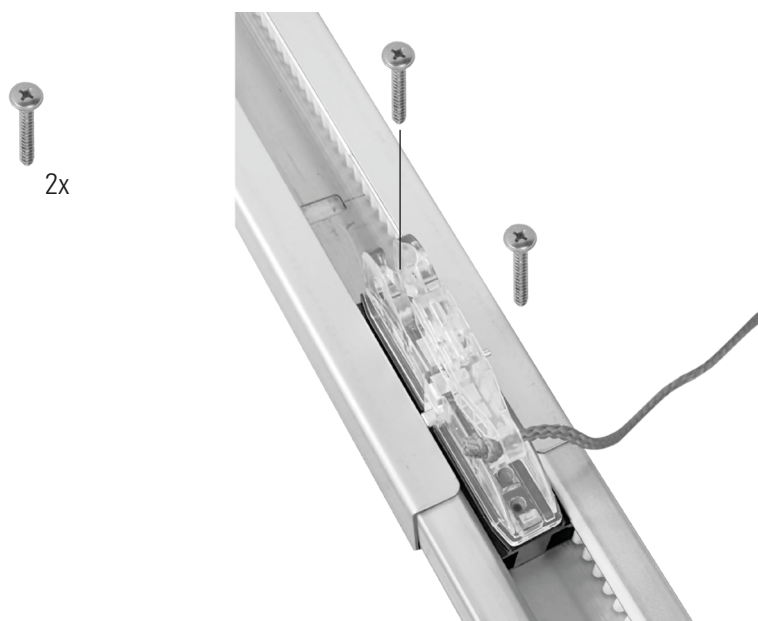

# 10

## Rechte deurarm

Bevestig de rechte deurarm aan de trolley met een van de korte assen.

Bevestig de as met een splitpen.

Klem de beugels van de splitpen om hem op zijn plaats te bevestigen.

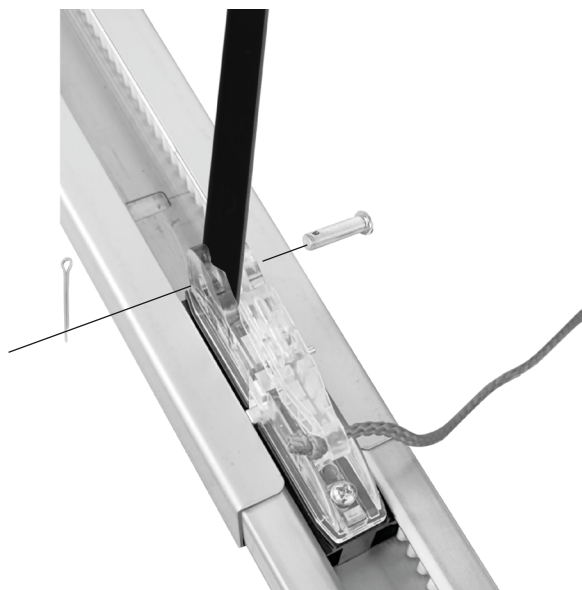

# 11

## Installatie van de kopbeugel

De kopbeugel moet worden geïnstalleerd in het midden boven de garagedeur. Als dit niet mogelijk is, kunt u de kopbeugel binnen 1 meter naar rechts of links van het midden bevestigen. De kopbeugel kan vlak tegen het plafond worden gemonteerd wanneer de afstand minimaal is.

## WAARSCHUWING

Om mogelijk ernstig letsel of de dood te voorkomen:

- Kies een installatielocatie waar geen buizen of kabels lopen.
- De kopbeugel moet vast worden bevestigd aan de structurele ondersteuning op de muur of het plafond, anders kan de garagedeur niet omkeren als dat nodig is. Installeer de kopbeugel niet op gipsplaat.
- Er moeten betonankers worden gebruikt als de montagesteun of structurele ondersteuning in metselwerk plaatsvindt.
- Probeer nooit de garagedeur, veren, kabels, katrollen, steunen of hun onderdelen (die allemaal onder extreme spanning staan) los te maken, te verplaatsen of aan te passen.

# 12

## Horizontale positionering

Sluit de deur en markeer de binnenste verticale middellijn van de garagedeur. Verleng de lijn op de muur boven de deur.

Voor plafondmontage verlengt u de lijn tot op het plafond.

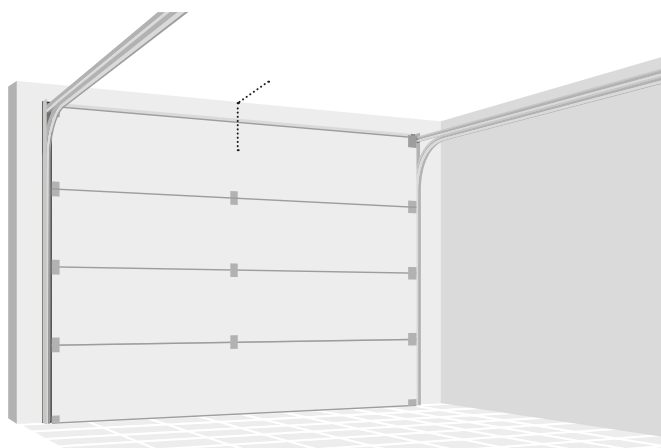

13

### Verticale positionering voor wandmontage

Open uw deur tot het hoogste bewegingspunt. Zet een horizontale lijn op de muur op het hoogste bewegingspunt plus 5 cm.

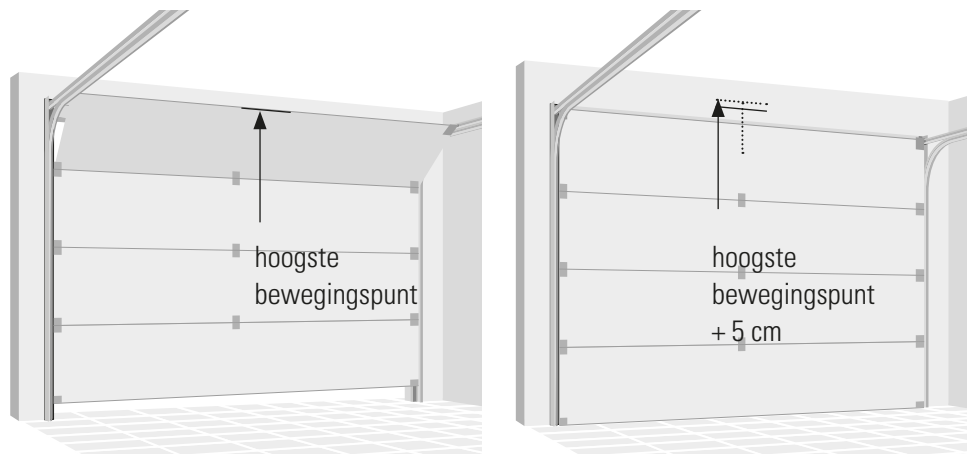

14

### Wandmontage

Monteer de kopbeugel met de zijkan- ten naar boven gericht. Centreer de beugel zoals afgebeeld met de onder- kant op de horizontale lijn. Markeer de bevestigingsgaten en boor de gaten. Bevestig de beugel met de juiste pluggen en schroeven.

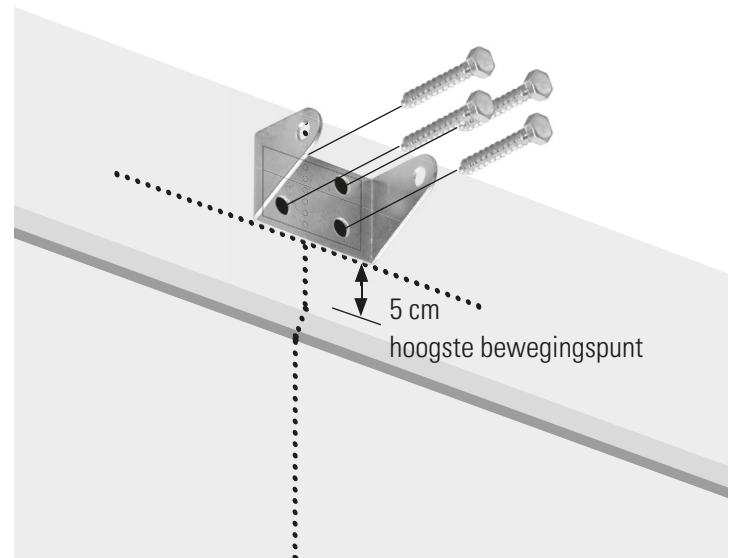

15

### Plafondbevestiging

Centreer de kopbeugel op de marke- ring, niet meer dan 15 cm van de muur.

Markeer de bevestigingsgaten en boor de gaten. Bevestig de beugel met de juiste pluggen en schroeven.

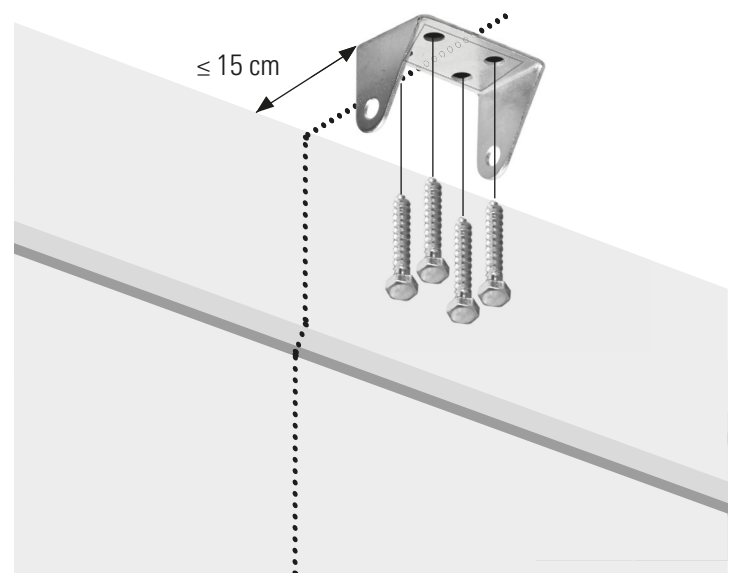

## 16

### Bevestig de rail aan de kopbeugel

Lijn de gaten in de rail en de beugel uit en plaats de lange as.

Bevestig de as met een splitpen.

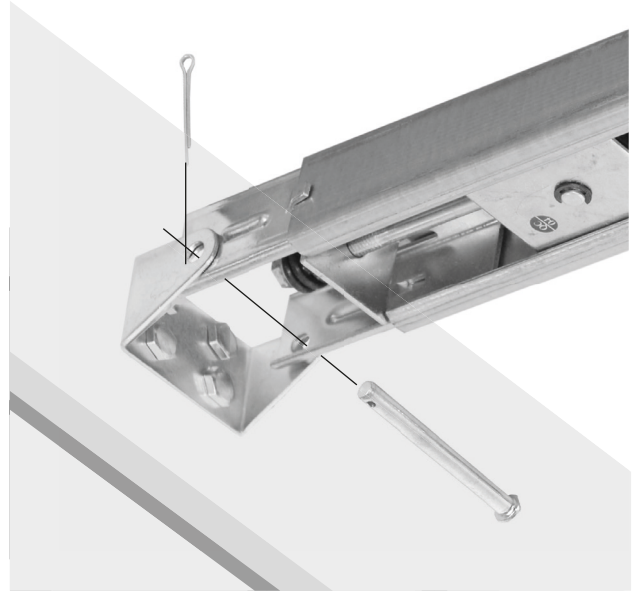

## 17

Klem de beugels van de splitpen om hem op zijn plaats te bevestigen.

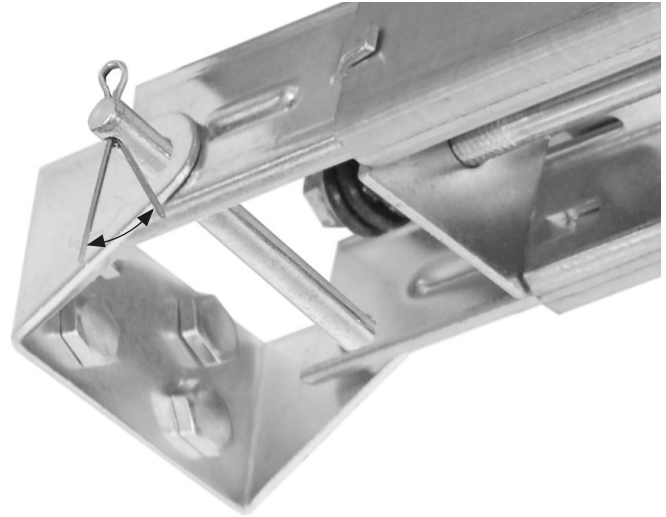

## 18

Til de rail aan motorzijde op tot aan het plafond. Open de garagedeur volledig. Plaats een lat (4 cm dik) op het bovenste uiteinde van de garagedeur en leg de rail erop.

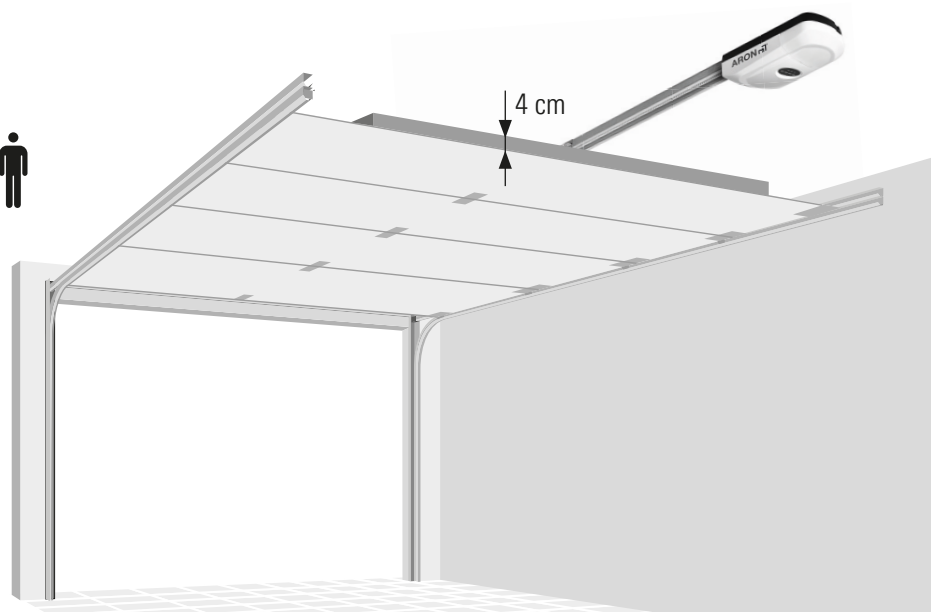

## 19

### Hang de garagedeuropener op

Buig de ophangbeugels om de afstand tussen de garagedeuropener en het plafond te overbruggen.

Markeer de bevestigingsgaten en boor de gaten. Bevestig de beugel met de juiste pluggen en schroeven.

Bevestig de rail aan de ophangbeugels met de U-rail.

Verwijder de lat van de garagedeur.

### WAARSCHUWING

- Om mogelijk ernstig letsel of de dood te voorkomen:
- Kies een installatielocatie waar geen buizen of kabels lopen.
- De beugel moet vast worden bevestigd aan de structurele ondersteuning op het plafond, anders kan de garagedeur niet omkeren als dat nodig is. Installeer de beugel niet op gipsplaat.
- Er moeten betonankers worden gebruikt als de montagesteun of structurele ondersteuning in metselwerk plaatsvindt.



### Deurversterking

## 20

### OPGELET

- Garagedeuren van fiberglas, aluminium of lichtgewicht staal vereisen versterking voordat de deurbeugel wordt geïnstalleerd.

U kunt uw deur versterken met U-vormige beugels op eigen risico. De horizontale versterking moet op zijn minst lang genoeg zijn om aan twee verticale steunen te worden bevestigd. De verticale versterking moet de hoogte van het bovenste paneel bedekken.

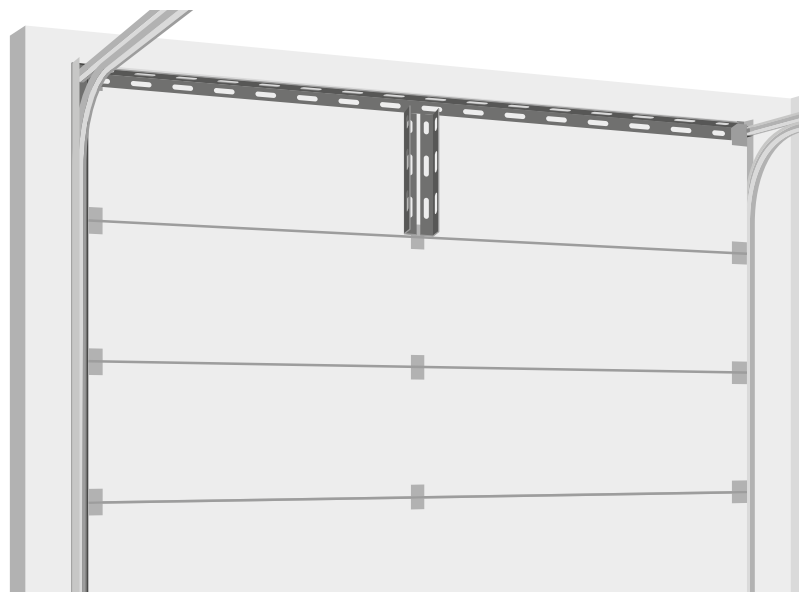

## 21

### Montage van deurbeugel

Plaats de bovenste rand van de beugel 5-10 cm onder de bovenrand van de deur, of direct onder een willekeurige structurele ondersteuning aan de bovenkant van de deur.

Boor bevestigingsgaten en bevestig met 4 zelftappende schroeven.

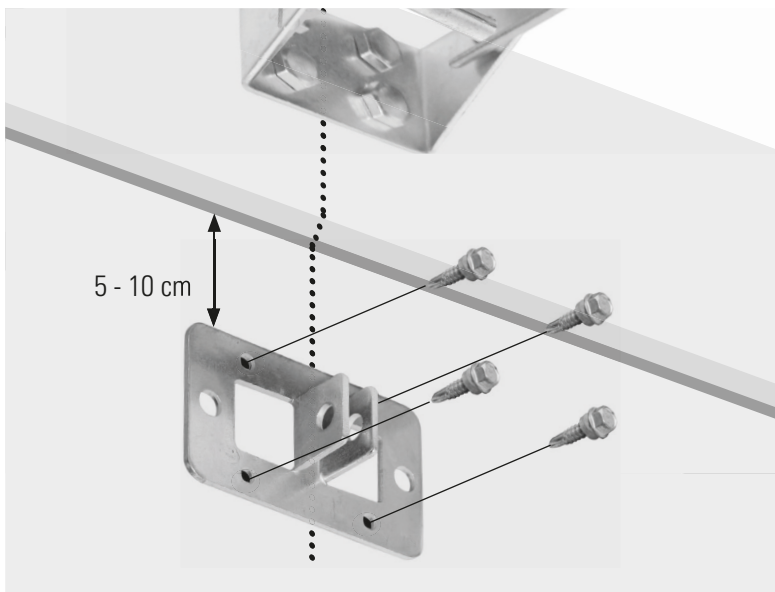

## 22

Gebruik als alternatief machinebouten en moeren.

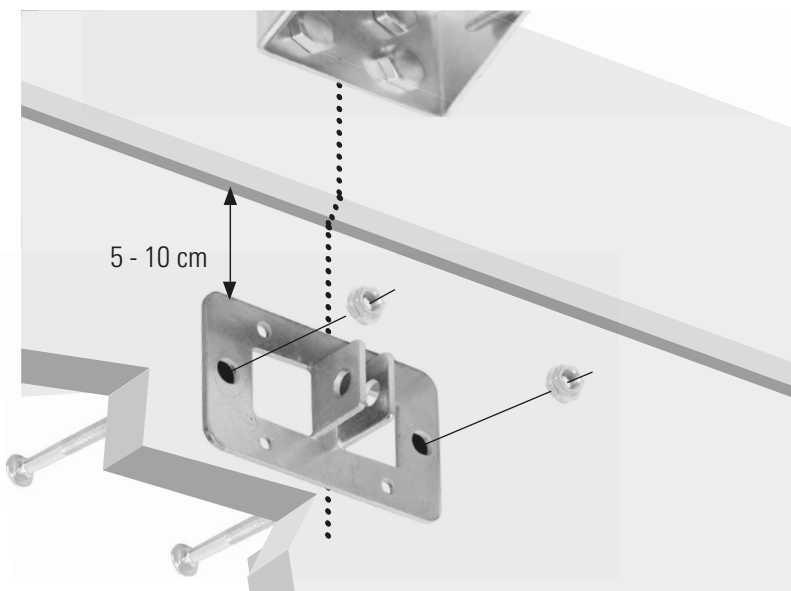

## 23

Maak de trolley los door aan de noodontgrendeling te trekken.





## 24

Bevestig de gebogen deurarm aan de deurbeugel met de tweede korte as.

Bevestig de as met een splitpen.

Klem de beugels van de splitpen om hem op zijn plaats te bevestigen.

Verbind de armen met de bouten en moeren. Kies gaten die zo ver mogelijk uit elkaar liggen om de stijfheid van de deurarmen te vergroten.

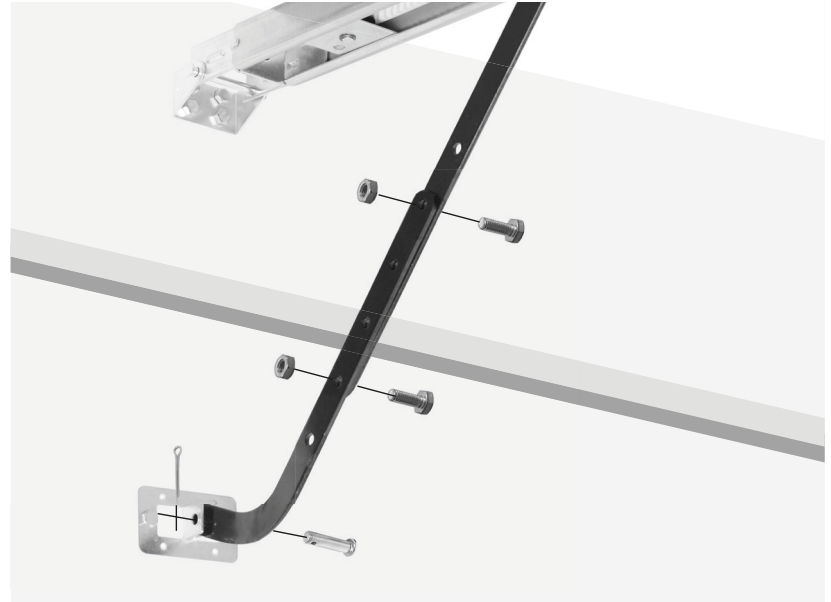

## 25

Als de gaten in de gebogen deurarm en de rechte deurarm niet in lijn liggen, draait u de rechte deurarm om.

Ga verder met stap 23.

Als het nodig is, mag u tot 15 cm verwijderen vanaf het massieve uiteinde van de rechte arm.

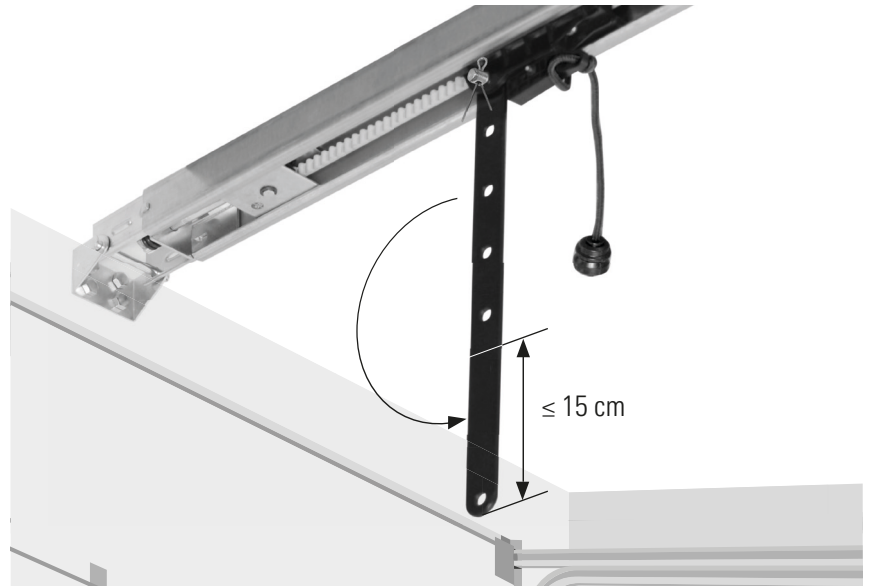

## 26

Trek de trolley A met de noodontgrendelingshendel over de bandverbinder B totdat ze op hun plaats klikken.

### **⚠ OPGELET**

- Als uw garage geen tweede ingang heeft, installeer dan een noodontgrendelingskit van uw garagedeurleverancier om de deur te kunnen openen in geval van storing.

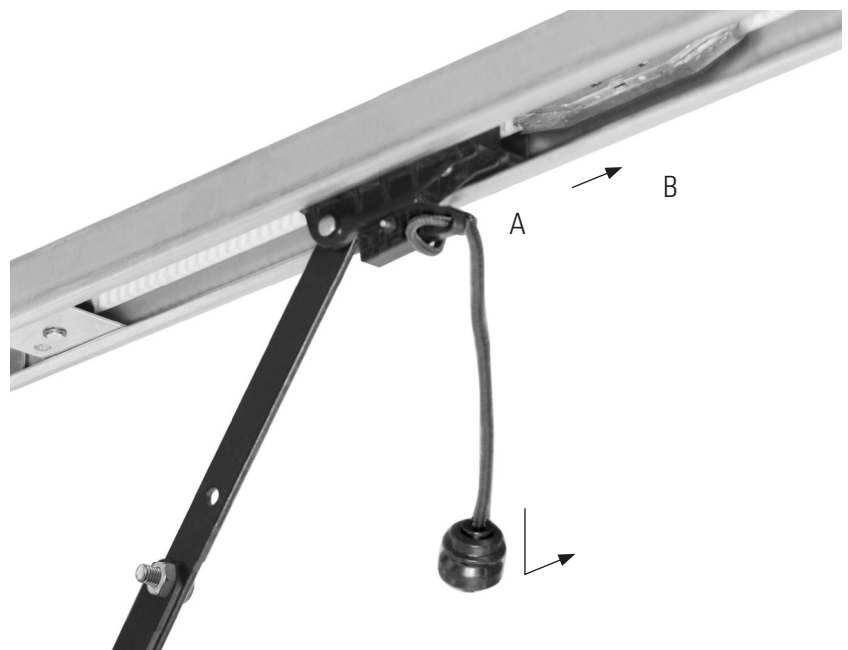



# PROGRAMMEREN

1

## Programmeerknoppen op motoreenheid

1. - (knop Omlaag)
2. + (knop Omhoog)
3. Instelknop
4. Codeknop

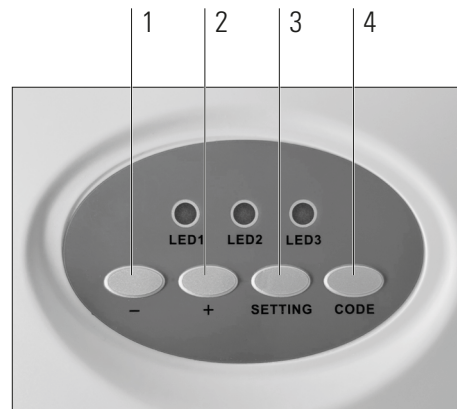

2

## Afstandsbediening, wandchakelaar of toetsenpaneel koppelen (optioneel accessoire)

1. Druk op de codeknop totdat de LED 1 continu brandt.



2. Druk binnen 10 seconden op de knop van de afstandsbediening, op de activeringsknop van de muurbediening of voer de 1234 in en druk op ▼ op het toetsenpaneel.

< 10 sec.

2.



of



of



Voer 1234 in en druk op ▼.

3. Druk nogmaals op dezelfde knop of voer 1234 in en druk nogmaals op ▼ op het toetsenpaneel. LED 1 knippert en gaat uit.

3.



of



of



Voer 1234 in en druk op ▼.

Herhaal stap 1 tot 3 om tot maximaal 10 afstandsbedieningen te coderen.

### 3

#### Programmeren van de bewegingsbeweging

1. Houd de instelknop ingedrukt tot LED 2 continu brandt.

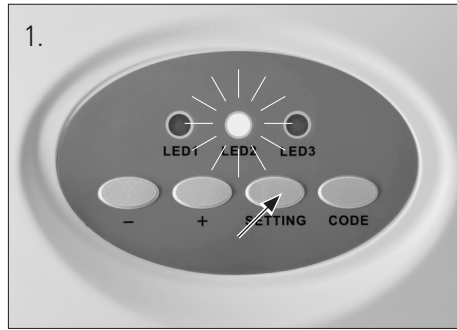

2. Houd + (omhoog-knop) ingedrukt totdat de deur in de gewenste bovenpositie staat. LED 2 knippert. Om schade aan voertuigen te voorkomen, dient u zich ervan te verzekeren dat de deur volledig open is.

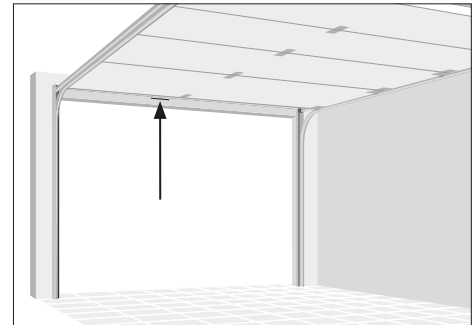
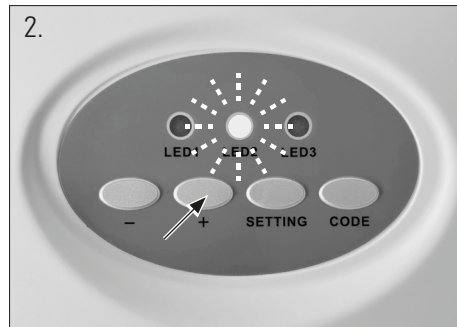

3. Zodra de deur in de gewenste bovenpositie staat, houdt u de instelknop ingedrukt totdat LED 3 continu brandt.



4. Houd - (omlaag-knop) ingedrukt totdat de deur in de gewenste benedenpositie staat.

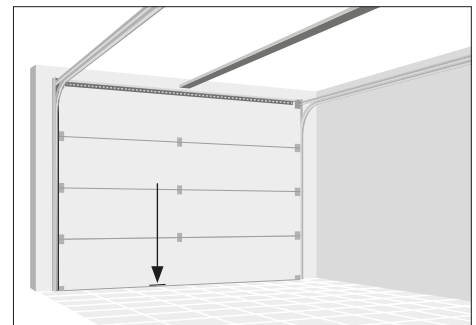
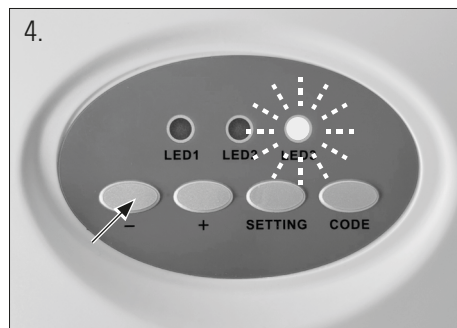

5. Zodra de deur in de gewenste benedenpositie staat, houdt u de instelknop ingedrukt totdat de LED dooft.



## VEILIGHEIDSSOMKERINGSSYSTEEM TESTEN

### WAARSCHUWING

- Zonder een correct geïnstalleerd omkeersysteem ter beveiliging kunnen personen (vooral kleine kinderen) ernstig gewond raken of zelfs gedood worden door een sluitende garagedeur. Een onjuiste afstelling van de bewegingslimieten van de garagedeur verstoort de correcte werking van het omkeersysteem.
- Het veiligheidssomkeringssysteem MOET minimaal één keer maand worden getest.
- Het veiligheidssomkeringssysteem moet na eventuele aanpassingen worden getest.

1. Plaats terwijl de deur helemaal open is een plank met een dikte van 5 cm in het midden van de baan van de deur.
2. Druk op de drukknop op de afstandsbediening. Bij het sluiten MOET de deur omkeren (weer terug gaan) wanneer hij contact met de plank maakt.

Gebruik anders de garagedeuropener niet meer; schakel professionele hulp in voor reparatie.

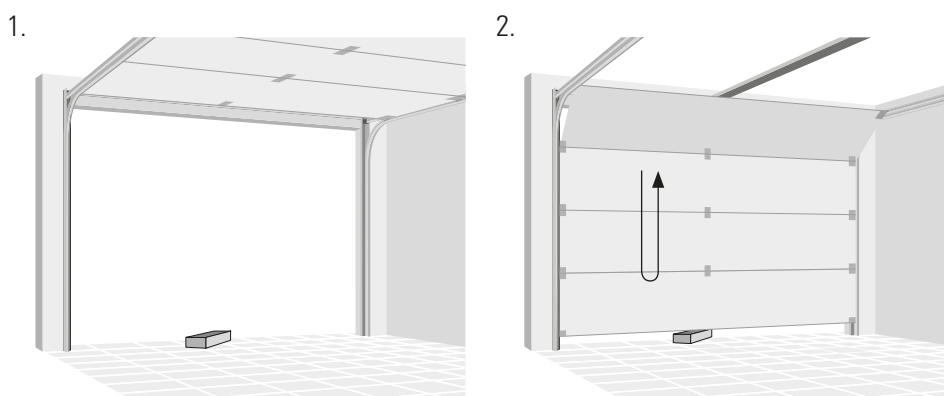

## BEDIENING

### WAARSCHUWING

- Lees en volg alle waarschuwingen en instructies.
- Bewaar afstandsbedieningen altijd buiten het bereik van kinderen.
  - Activeer de garagedeur alleen als u duidelijk ziet dat er geen obstakels zijn in het bewegingsbereik van de deur.
  - Houd de garagedeur altijd in het oog totdat deze volledig gesloten is. Zorg ervoor dat niemand het bereik van de bewegende deur passeert.
  - Zorg ervoor dat er niemand onder een geblokkeerde, gedeeltelijk geopende deur gaat.
  - Gebruik de noodontgrendeling indien mogelijk alleen als de garagedeur gesloten is.
  - Als u aan de rode noodontgrendelingsknop moet trekken wanneer de deur open is, moet u ervoor zorgen dat er niemand in het bewegingsbereik van de deur staat.
  - Zwakke of defecte veren of een ongebalanceerde deur kunnen ertoe leiden dat een open deur snel en onverwachts naar beneden valt.
  - Gebruik de noodontgrendeling nooit om de garagedeur dicht of open te trekken. Als de touwknop losraakt, kunt u ten val komen.
  - Vanwege de afstandsbediening kan de deur onverwachts in beweging komen. Zorg ervoor dat niemand het bereik van de bewegende deur passeert.
  - Druk op de knop op de muurbediening of de afstandsbediening om de garagedeuropener te starten.
- De deur zal altijd in de tegenovergestelde richting van de laatste richting bewegen.
  - De deur stopt als deze volledig open of gesloten is. U kunt u de beweging ook stoppen door nogmaals op de knop op de bediening te drukken.
  - De deur beweegt in de tegenovergestelde richting wanneer hij opnieuw wordt gestart.

## ONDERHOUD

### **WAARSCHUWING**

- Sluit altijd eerst de stroomtoevoer naar de garagedeuropener af alvorens reparaties uit te voeren of afdekkingen te verwijderen.
- Alle reparaties aan kabels, veerassemblages en andere onderdelen moeten worden uitgevoerd door een opgeleide technicus van deursystemen.

### **WAARSCHUWING**

- Voer de handmatige ontgrendelingstest en de veiligheidsomkeringstest regelmatig uit. Onderhoud de garagedeur aan de hand van adviezen in de handleiding van de deur. Gebrek aan onderhoud kan leiden tot onveilige werking.

- Zorg ervoor dat het waarschuwingslabel goed is bevestigd en volledig leesbaar is.

## ONDERHOUDSWERKZAAMHEDEN DOOR DE GEBRUIKER

- Schade of slijtage aan een deursysteem mag alleen worden verholpen door gekwalificeerde en getrainde professionals.
- Om een storingsvrije werking te garanderen, moet het deursysteem regelmatig worden geïnspecteerd en, indien nodig, worden gerepareerd. Koppel het bedieningssysteem altijd los van de voeding voordat u met werkzaamheden aan het deursysteem begint.
- Controleer regelmatig of de veiligheidsvoorzieningen correct werken; in ieder geval om de zes maanden.
- Voer één keer per maand de systeem-veiligheidsomkeringstest uit (zie "Systeem-veiligheidsomkeringstest").
- Controleer alle bewegende delen van het deursysteem en de deurbediening.
- Controleer het deursysteem op tekenen van beschadiging of slijtage.
- Beweeg de deur met de hand om te controleren of de deur gemakkelijk en soepel beweegt.
- Controleer alle voedingskabels op tekenen van schade.

## MAANDELIJKS ONDERHOUD

### Handmatige test

### **WAARSCHUWING**

- Een ongebalanceerde deur kan naar beneden vallen wanneer deze wordt losgelaten. Houd de doorgang vrij tijdens de test.

- Sluit de garagedeur en trek vervolgens de rode noodontgrendeling naar beneden. De trolley wordt ontkoppeld.
- Test de balans van de deur door hem tot halverwege te openen. Als de deur gebalanceerd is, moet hij op zijn plaats blijven, volledig ondersteund door de veren. Als de deur naar beneden valt, schakel dan professionele service voor de garagedeur in.

### Veiligheidsomkeringstest

- Plaats terwijl de deur helemaal open is een plank met een dikte van 5 cm in het midden van de baan van de deur.
- De sluitende deur moet omkeren wanneer hij de plank raakt. Als de deur niet stopt op het obstakel, schakel dan professionele service voor de garagedeur in.

## REINIGING

- Als de garagedeuropener of de bedieningselementen moeten worden schoongemaakt, veegt u deze schoon met een borstel of een zachte, vochtige doek. Er kan een mild schoonmaakmiddel worden gebruikt; gebruik echter nooit alcohol, benzine of een ander reinigingsmiddel.
- Gebruik nooit caustische middelen om plastic onderdelen te reinigen.

## BATTERIJ VERVANGEN

### BATTERIJ VERVANGEN VAN MUURBEDIENING

Verwijder het deksel door een kleine schroevendraaier in de gleuf aan de onderkant van het deksel te steken. Plaats een nieuwe C2032-batterij (+ kant naar buiten) en plaats het deksel terug.

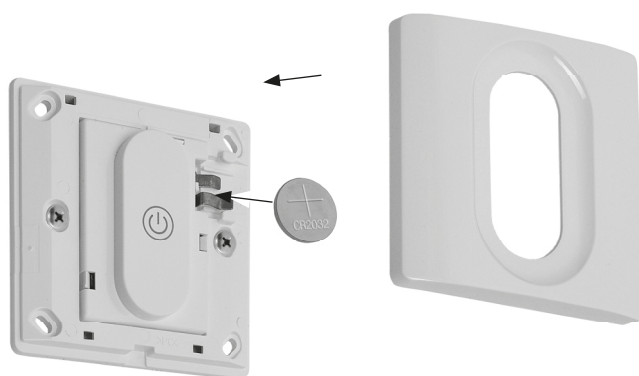

### BATTERIJ VERVANGEN VAN AFSTANDSBEDIENING

Schroef de drie kleine schroeven aan de achterkant van de afstandsbediening los, neem het deksel af en plaats een nieuwe L828-batterij. Let op de juiste polariteit. Plaats de deksel terug.



## BEDIENING RESETTEN

1. Houd de codeknop ingedrukt, de LED 1 gaat branden.
2. Laat de knop los wanneer LED 1 uit gaat. Alle afstandsbedieningen zijn nu gereset. Dit kan nodig zijn als een afstandsbediening kwijt raakt.
3. Zie voor het opnieuw koppelen van bedieningselementen het hoofdstuk "Programmeren" (hoofdstuk 3).

1.

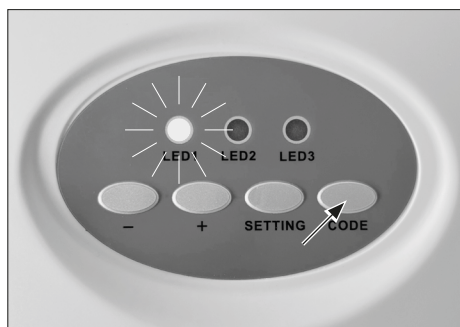

2.



## PROBLEMEN OPLOSSEN

PROBLEEM	OORZAAK	OPLOSSING
De garagedeur gaat niet open	Deur afgesloten	Verwijder alle sloten voordat u de garagedeuropener gebruikt
	Bedieningselement niet verbonden (probeer een ander bedieningselement om te controleren)	Houd de afstandsbediening dichterbij de garagedeuropener Vervang de batterij (zie het gedeelte "Batterij vervangen") Koppel de bediening (zie het gedeelte "Programmeren") Vervang de bediening
	De deur blijft steken (na het trekken van de noodontgrendeling kan de deur alleen met overmatige kracht worden verplaatst)	Laat een getrainde systeemtechnicus de deur onderhouden.
	Incorrecte stroomaansluiting	Steek de stekker van de garagedeuropener in een geschikt stopcontact Controleer de contactdoos met een geschikt apparaat Laat een gekwalificeerde elektricien de stroomaansluiting repareren als het stopcontact niet onder spanning staat
Garagedeur sluit/opent niet volledig	Beugels, verbindingen, armen beschadigd	Controleer de garagedeur en de deuropener; programmeer het bewegingsbereik opnieuw; test altijd het veiligheidssomkeringssysteem na het programmeren
	Deur niet uitgebalanceerd (na het trekken van de noodontgrendeling en half openen van de deur wordt de deur niet door de veren in die positie gehouden)	Laat een getrainde systeemtechnicus de deur onderhouden.
Garagedeur keert om tijdens het sluiten	De deur blijft steken (na het trekken van de noodontgrendeling kan de deur alleen met overmatige kracht worden verplaatst)	Laat een getrainde systeemtechnicus de deur onderhouden.
	Obstakels in de weg	Verwijder obstakels zoals stenen en ijs in de deuropening
	Bewegingsbereik incorrect ingesteld	Programmeer het bewegingsbereik opnieuw; test altijd het veiligheidssomkeringssysteem na het programmeren



## CONFORMITEITSVERKLARING

**CE** Wij verklaren dat het product beschreven bij de technische gegevens:

ARON MOVE garagedeuraandrijving (12040081)  
ARON MOVE-CH garagedeuraandrijving (12040082)

geproduceerd voor:  
HORNBAACH Baumarkt AG  
Hornbachstraße 11  
76879 Bornheim/Duitsland

voldoet aan de volgende richtlijnen:

Machinerichtlijn 2006/42/EC  
RED-richtlijn 2014/53/EU  
EMC-richtlijn 2014/30/EU  
RoHS-richtlijn 2011/65/EU

en voldoet aan de volgende toepasselijke geharmoniseerde normen:

EN IEC 60335-2-95:2023 + A11:2023  
EN IEC 60335-1:2023 + A11:2023  
EN 62233:2008  
AfPS GS 2014:01 PAK  
EN 13241:2003/A2:2016  
EN 12635:2015  
EN 12453:2017 +A1:2021  
EN ISO 12100:2010  
EN IEC 55014-1:2021  
EN IEC 55014-2:2021  
EN IEC 55015:2019 + A11:2020  
EN IEC 61547:2023  
EN IEC 61000-3-2:2019 + A1:2021  
EN 61000-3-3:2013 + A1:2019  
ETSI EN 301 489-1 V2.2.3:2019  
ETSI EN 301 489-3 V2.3.2:2023  
EN 62479:2010  
Spectrum (art. 3(2)): EN 300 220-2 V3.2.1:2018

De deuropener mag pas in gebruik worden genomen als het garagedeursysteem waarin hij wordt ingebouwd conform de bepalingen van de richtlijnen EN 12453, EN 13241 en 2006/42/EG is verklaard.

*ppa. Andreas Back*

Andreas Back  
Hoofd Kwaliteitsmanagement en milieu  
Gemachtigde voor de samenstelling van de technische documentatie

Bornheim, 01.08.2024

HORNBAACH Baumarkt AG  
Hornbachstraße 11  
76879 Bornheim/Duitsland

## VERWIJDERING



Het symbool van de doorgestreepte vuilnisbak wijst op de noodzaak van afzonderlijke afvalverwijdering van afgedankte elektrische en elektronica-apparatuur (WEEE). Dergelijke apparaten kunnen waardevolle maar gevaarlijke en schadelijke stoffen bevatten. U bent wettelijk verplicht deze producten niet bij het ongesorteerde huisvuil mee te geven, maar in te leveren bij een officieel inzamelpunt voor de recycling van elektrische en elektronische apparaten. Hierdoor levert u een bijdrage aan de bescherming van bronnen en het milieu.

HORNBAACH is in Duitsland verplicht:

- Bij aankoop van een nieuw elektrisch of elektronisch apparaat een oud apparaat van hetzelfde type gratis terug te nemen in een HORNBAACH winkel.
- Ook zonder nieuwe aankoop tot 3 oude elektrische of elektronische apparaten van hetzelfde type (tot een maximale randlengte van 25 cm) gratis terug te nemen in een HORNBAACH winkel.
- Bij afleveren van een nieuw elektrisch of elektronisch apparaat aan een particulier huishouden een oud apparaat van hetzelfde type gratis mee te nemen of inleveren voor u in uw directe omgeving mogelijk te maken.

Neem voor meer informatie contact op met [www.hornbach.com](http://www.hornbach.com) of de milieu-afdeling of milieustraat van uw gemeente.

Zorg ervoor dat alle batterijen uit het apparaat zijn verwijderd alvorens u het weggooit. Instructies hiervoor vindt u in de gebruiksaanwijzing (zie hoofdstuk "BATTERIJ VERVANGEN").

Gebruikte batterijen en accu's correct verwijderen. Op verkoop- en inzamelpunten staan containers beschikbaar voor afgewerkte batterijen. De exacte gegevens over het type en het chemische systeem van de batterijen vindt u in de technische gegevens, de overeenkomstige markeringen op de batterijen zelf.

Kinderen mogen nooit met plastic zakken en verpakkingsmaterialen spelen vanwege het gevaar van verwonding en verstikking. Bewaar dit materiaal op een veilige plaats of gooi het op milieuvriendelijke wijze weg.

## TACK SÅ MYCKET!

Vi är övertygade om att denna garageportsöppnare kommer att överträffa dina förväntningar och önskar dig mycket nöje med användningen.

Läs instruktionerna före installation eller användning av garageportsöppnaren. Förvara den i närheten av garageporten efter installation och följ säkerhetsanvisningarna

## SERVICE

Vid behov av service eller reservdelar, kontakta din lokala HORNBAACH-butik.

## SYMBOLER



Läs bruksanvisningen noga och spara den för framtida bruk.



Varning för olycksfall som kan medföra personskador och allvarliga materiella skador.



Kräver två personer.



Får inte användas utomhus eller i fuktiga miljöer.



Skyddsklass II (förstärkt isolering).



Temperaturområde -20 till 45 °C



Håll barn på avstånd när porten är i rörelse. Låt aldrig barn gå eller springa under porten när den är i rörelse. Låt aldrig barn använda kontrollerna till portmotorn. Ha alltid porten under uppsikt när den är i rörelse. Om en person fastnar under porten, tryck på väggkontrollknappen eller använd nödfrigöringen.



Om portmotorn inte fungerar, dra ut den röda nödfrigöringsknappen och öppna porten manuellt.



### VARNING

- Indikerar en potentiellt farlig situation som, om den inte förhindras, kan leda till dödsfall eller allvarliga (obotliga) personskador.



### FÖRSIKTIG

- Indikerar en potentiellt farlig situation som kan leda till mindre eller moderat personskada eller skada på produkten eller utrustningen.

## INNEHÅLLSFÖRTECKNING

Service	98
Symboler	98
Avsedd användning	98
Viktiga säkerhetsanvisningar	99
Tekniska data	101
Översikt	102
Leveransomfattning	102
Montering	104
Nödvändiga tillbehör	104
Förberedelser	104
Programmering	115
Test av säkerhetssystemet	117
Användning	117
Underhåll	118
Underhåll som ska utföras av användaren	118
Månadsunderhåll	118
Rengöring	118
Batteribyte	119
Byta batteri i väggkontrollen	119
Byta batteri i fjärrkontrollen	119
Radera kontroller	119
Felsökning	120
Intyg om överensstämmelse	121
Avfallshantering	121

## AVSEDD ANVÄNDNING

Denna garageportsöppnare är avsedd för garageportar i den privata sektorn som stämmer med specifikationerna i avsnittet tekniska data. Garageportsöppnaren kan endast användas i torra utrymmen. Portöppnaren är inte avsedd att användas till dörrar som har öppningar som överskrider 50 mm i diameter eller kanter eller utskjutande delar som en person kan gripa tag i eller stå på. Garageportsöppnaren är inte avsedd för kommersiell eller offentlig användning.

All annan användning eller modifiering av garageportsöppnaren anses vara felaktig användning och kan orsaka avsevärda faror.



### VARNING

- Läs noga den här installations- och användarmanualen före installation och användning av produkten.
- Följ installationskraven och installationsmetoderna för korrekt och säker installation av produkten.
- Bristande underhåll kan leda till osäker funktion.

## **VARNING**

Testa av den manuella frigöringen

- Stäng garageporten, dra sedan i det röda nödfrigöringshandtaget. Vagnen kopplas från.
- Testa portens balans genom att släppa den halvvägs. Om porten är balanserad ska den stanna stödd av fjäderna. Om porten faller ner, kontakta garageportstekniker för reparation.

## **VARNING**

Testa säkerhetssystemet

- Testa säkerhetssystemet
- Placera en skiva som är 5 cm tjock mitt i portöppningen när porten är helt öppen.
- Tryck på knappen på fjärrkontrollen. När porten stängs **MÅSTE** den vända när den får kontakt med skivan.
- Annars får inte garageportsöppnaren användas mer. Anlita en tekniker för reparation.

## **VIKTIGA SÄKERHETSANVISNINGAR**

**VARNINGSMEDDELANDE - FÖR PERSONERS SÄKERHET ÄR DET VIKTIGT ATT FÖLJA DESSA INSTRUKTIONER**

**DESSA INSTRUKTIONER SKA SPARAS.**

### **Viktiga användningsinstruktioner**

- Läs och följ alla varningar och instruktioner.
- Förvara alltid fjärrkontrollerna utom barns räckvidd. Barn får inte leka med apparaten. Rengöring och underhåll får inte utföras av barn. Denna utrustning kan användas av barn som är äldre än åtta år och av personer med begränsad fysisk, sensorisk eller mental förmåga eller brist på erfarenhet och kunskap, om de övervakas eller får anvisningar från någon som ansvarar för deras säkerhet och som berättar hur apparaten ska användas på ett säkert sätt.
- Aktivera endast garageporten när du tydligt kan se att det inte finns några hinder för portens rörelse.
- Ha alltid garageporten under uppsikt tills att den är helt stängd. Ingen får korsa vägen för porten när den är i rörelse.
- Ingen får gå under en stoppad, delvis öppen port.
- Titta på porten när den är i rörelse och håll personer på avstånd tills att porten har öppnats eller stängts helt.
- Eftersom porten har fjärrstyrning kan den plötsligt komma i rörelse. Ingen ska korsa vägen för en port som är i rörelse.
- Om möjligt ska nödfrigöringshandtaget endast användas när garageporten är stängd. Se i annat fall till att det inte finns några personer eller hinder i garageportens öppning. Svaga eller trasiga fjädrar eller en obalanserad port kan leda till att en öppen port faller snabbt och oväntat.
- Använd aldrig nödfrigöringshandtaget för att stänga eller öppna garageporten. Om repknuten löses upp kan du falla.
- Undersök ofta installationen, kontrollera särskilt kablar, fjädrar och fästen för tecken på slitage, skador eller obalans. Använd inte om det är behov av reparation eller justering eftersom ett fel i installationen eller en felaktigt balanserad port kan orsaka skador.

- Säkerhetssystemet måste testas varje månad och efter varje justering. Garageporten måste vända vid kontakt med föremål som befinner sig 5 cm över golvnivå.
- Garageportens balans måste testas varje månad. En felaktigt balanserad port kanske inte vänder när det behövs och kan orsaka allvarliga personskador eller dödsfall.
- Alla reparationer av kablar, fjäderenheter och annan maskinvara måste göras av en utbildad porttekniker.
- Varje stålvajer ska ha en säkerhetsfaktor på minst 6 (minsta brottstyrka/statisk belastning av en vajer).
- Vajertrummor ska ha en delningsdiameter på minst 20 gånger vajerns diameter.
- Koppla alltid från strömförsörjningen till garageportsöppnaren innan du utför reparationer eller tar av beklädnader.
- Kontakta vid behov auktoriserad service.
- Se till att alla säkerhets- och riskdekaleringar är fullt läsliga.
- Fixera etiketterna som varnar för att fastna på en väl synlig plats eller i närheten av fast monterade kontroller.
- Motorn får inte användas med en port som har en gångdörr.
- Motorn är inte avsedd att användas till dörrar som har öppningar som överskrider 50 mm i diameter eller kanter eller utskjutande delar som en person kan gripa tag i eller stå på.

### **Viktiga installationsinstruktioner**

- Installera endast garageportsöppnaren på en korrekt balanserad och smord garageport.
- Avaktivera alla lås som är anslutna till garageporten.
- Motorn är avsedd att monteras minst 2,5 meter över golvet eller andra åtkomstnivåer.
- Installera aktiveringsstången för den manuella frigöringen på lägre än 1,8 m höjd. Om den är avtagbar ska aktiveringsstången förvaras omedelbart i närheten av porten.
- Anslut aldrig garageportsöppnaren till strömförsörjningen förrän du instrueras att göra det.
- Fixera etiketten med information om manuell frigöring i närheten av aktiveringsstången.

## **VIKTIGA SÄKERHETSANVISNINGAR**

- Ha aldrig klockor, ringar eller löst sittande kläder under installation eller service av garageportsöppnaren. De kan fastna i garageporten eller öppningsmekanismen.
- Installera väggmonterad garageportskontroll:
  - inom synhåll från garageporten.
  - utom räckhåll för barn på en minsta höjd om 1,5 m.
  - på avstånd från alla portens rörliga delar.
- Fixera etiketten som varna för att fastna på väggen bredvid garageportskontrollen.
- Placera etiketten med information om test av den manuella frigöringen/säkerhetsfunktionen i närheten av aktiveringsstången.
- När installationen har slutförts ska säkerhetssystemet testas.
- För att undvika allvarliga personskador eller dödsfall orsakat av elstöt ska all strömförsörjning (nät och batteri) kopplas från innan service eller underhåll utförs.
- Varning! Bristande underhåll kan leda till osäker funktion.

### **För användning av batterier**

- Batteriet måste tas av från apparaten innan den kasseras.
- OBSERVERA! Risk för explosion om batterierna inte sätts i på rätt sätt. Byt endast till batterier av samma typ. Kontrollera polariteten noga.
- Utsätt inte batterierna (batteripacken eller isatta batterier) för överdriven hetta från solljus, eld, etc. Skydda mot mekaniska stötar. Förvara på torr och ren plats. Förvara utom barns räckhåll.
- Batterierna får inte öppnas, tas isär, skäras upp eller kortslutas. Använd inte gamla och nya batterier tillsammans.
- Läs säkerhetsföreskrifter och andra instruktioner på batteriet och dess förpackning.
- Ta ut batterier som läcker och rengör batterifacket noga. Undvik kontakt med ögon och hud.
- Svälj inte ner batteriet, risk för kemiska brännskador.
- Om du tror att batterier kan ha svalts eller placerats inuti någon del av kroppen ska läkare uppsökas omedelbart.

## TEKNISKA DATA

### Garageportsöppnare

Märkspänning	220-240 V~/50 Hz
Märkeffekt	120 W
Standbyeffekt	0,5 W
Ljuskälla	LED, kan ej bytas av användaren
Skyddsklass	IP 20
Skyddsgrad	II
Vikt	4,2 kg
Temperaturområde	-20 till +45 °C
Max. dragkraft	800 N
Hastighet	0,15 m/s
LpA	<70 dB(A)
Tid för kontinuerlig drift	4 min
Motorns livslängd	25 000 cykler

### Lämplig för garageportar som uppfyller följande villkor:

Installation	Taksjutport med horisontellt och vertikalt spår, välbalanserad och utrustad med ett fallskydd
Max. storlek på garageporten	4880 x 2200 mm
Max. vikt på garageporten	116 kg
Minsta avstånd mellan tak och högsta punkten för portens rörelseväg	150 mm

### Väggkontroll

Batterityp	CR2032
Frekvensområde	433,92 MHz ± 100 kHz
Räckvidd utan hinder	25 m
Max. sändareffekt	4 dBm

### Fjärrkontroll

Batterityp	L828 (27 A) 12 V
Frekvensområde	433,92 MHz ± 100 kHz
Räckvidd utan hinder	25 m
Max. sändareffekt	4 dBm

Produkten innehåller följande ämnen i den aktuella listan över kandidater, i enlighet med artikel 59(1) i förordning (EC) nr 1907/2006 (REACH), med en koncentration på mer än 0,1 massprocent: Bly (CAS-nr: 7439-92-1).

## ÖVERSIKT

Hängande fäste

Skena

Kuggrem

Remanslutning

Vagn

Övre fäste

Portfäste



## LEVERANSOMFATTNING



Skensats

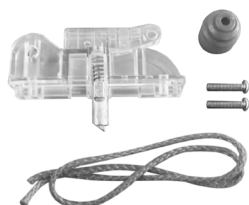

Vagnshuvud och nödhandtag



Portarm

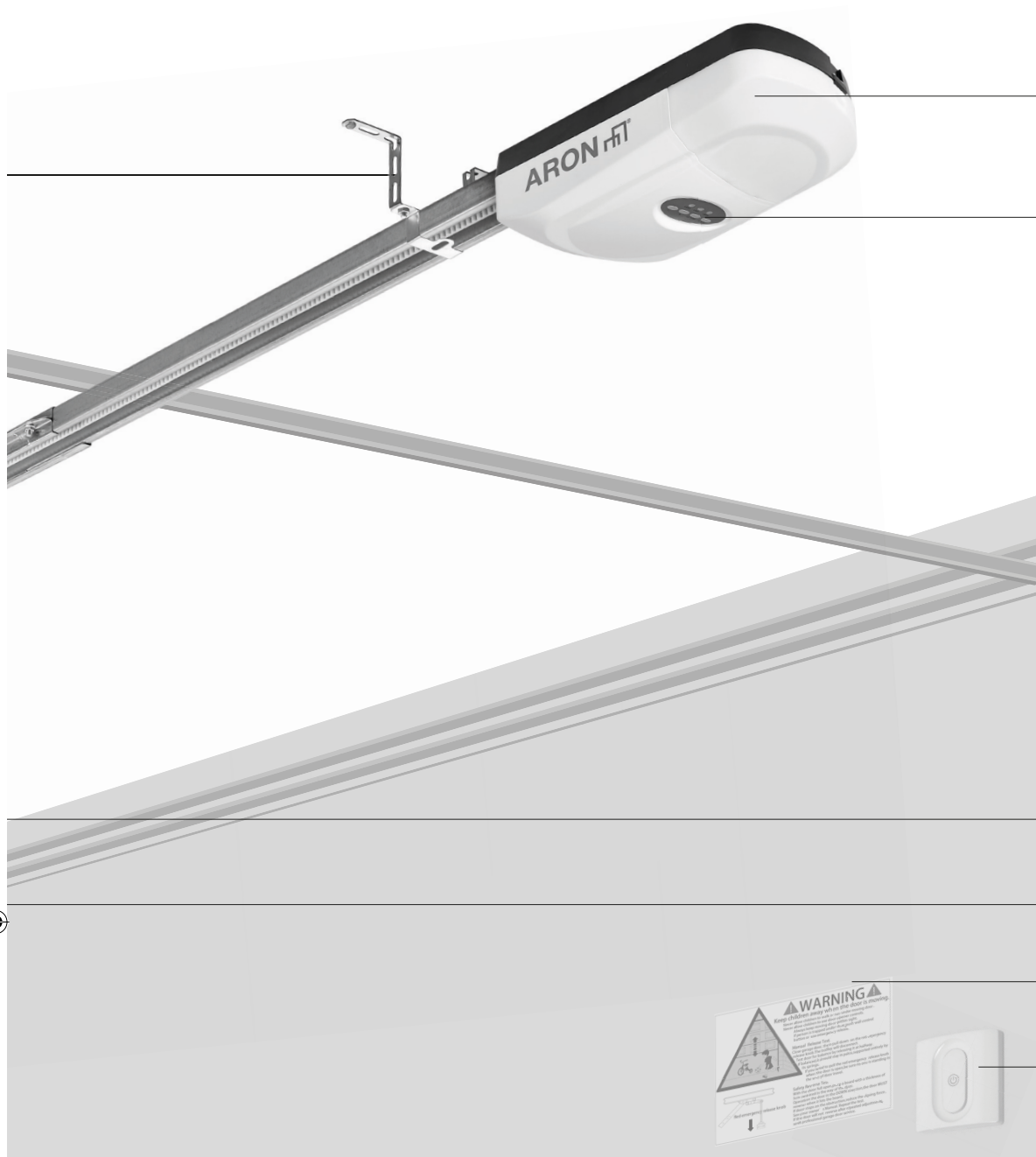

Motorenhet

Kontrollpanel

Nödfrigivningshandtag

Portarm

Varningsetikett

Väggkontroll

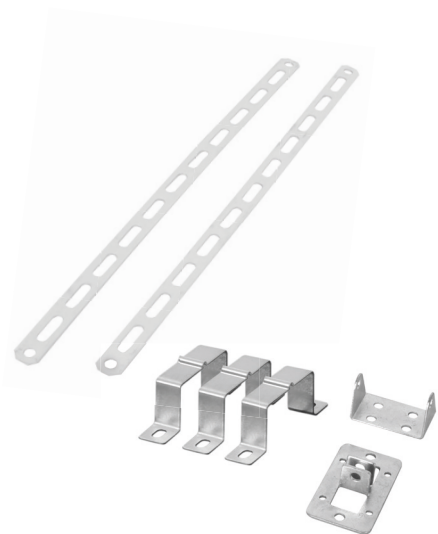

Konsoler



Skruvset



Reglage

## MONTERING

### VARNING

- Kontakta en specialist om du är tveksam om installationsplatsens bärförmåga.

### VARNING

Viktiga säkerhetsanvisningar. Följ alla instruktioner eftersom felaktig installation kan leda till allvarliga personskador.

- Innan motorn installeras ska alla rep eller kedjor tas bort och all utrustning, till exempel lås, som inte behövs för motordriven drift avaktiveras.
- Kontrollera att porten är i bra mekaniskt skick, är korrekt balanserad och öppnar och stänger korrekt innan motorn installeras.
- Kontrollera att väggen eller taket på installationsplatsen har tillräcklig bärförmåga innan installationen utförs. Beroende på väggtypen på installationsplatsen måste korrekt fästnanordning väljas för att säkerställa en säker fastsättning.
- Kontrollera efter installationen att mekanismen är korrekt justerad och att motorn vänder eller föremålet kan frigöras om porten får kontakt med ett 50 mm högt föremål placerat på golvet.
- Kontrollera efter installationen, att delar av porten inte skjuter ut på allmänna gångvägar eller vägar.
- Kontrollera efter installationen att skyddssystemet som skyddar mot att fastna fungerar som det ska.

### VARNING

För att förhindra risker under installation måste montören ha tillräckliga kunskaper inom följande:

- Hantering av stegar och byggställningar.
- Bedömning av byggnadens grundläggande konstruktion.
- Hantering av verktyg och maskiner.
- Hantering och installation av uppfästningsutrustning.
- Idrifttagning och drift av produkterna.

Om installatören inte har alla kvalifikationerna ska en professionell installationspecialist kontaktas för att utföra installationen.

### VARNING

- Elarbete och reparationer måste utföras av en behörig elektriker.
- Följ alltid de nationella installationsbestämmelserna.

### VARNING

- Kontakta alltid en utbildad portsystemstekniker om garageporten kärvar eller är obalanserad. En obalanserad garageport kanske inte vänder när det är nödvändigt.
- Försök aldrig lossa, flytta eller justera garageporten, portfjädrarna, kablarna, dreven, fästena eller deras beslag, som alla står under extrem spänning.

## NÖDVÄNDIGA TILLBEHÖR

Följande tillbehör (medföljer inte) krävs för korrekt installation av garageportsöppnaren:

- Skyddshandskar
- Vattenpass
- Måttband
- Krita eller penna
- Nyckel
- Trappstege
- Slagborrmaskin
- Lämpliga väggpluggar
- Lämpligt borr för väggtypen på installationsplatsen
- Garageportsförstärkning (vid behov)
- Regel (4 cm tjock, något kortare än garageportens bredd)
- Nödfrigöringssats från portleverantören (endast för garage som inte har en annan ingång)

## FÖRBEREDELSE

- Garageportar av glasfiber, aluminium eller lättviktsstål måste förstärkas innan portmotorn installeras. Kontakta porttillverkaren för förstärkningssats. Installera förstärkningssatsen enligt tillverkarens manual.
- För att förhindra installationsproblem ska inte garageportsöppnaren köras förrän du får instruktioner att göra det.
- Avaktivera alla lås på garageporten. Annars kommer motorn och porten att skadas när garageporten öppnas/stängs. Garageportsöppnaren förhindrar dörren från att öppnas tillhörande fjärrkontroll. Om garaget inte har någon annan ingång ska en nödfrigöringssats från garageportsleverantören monteras för att kunna öppna porten vid felfunktion.
- Ta av alla vajrar som är anslutna till garageporten innan installation och användning för att förhindra att man fastnar.
- Garageportsöppnaren behöver ett ledigt eluttag i närheten som uppfyller kraven i tekniska data och alla lokala bestämmelser. Uttaget måste vara lättåtkomligt för att enkelt kunna koppla från garageporten från strömförsörjningen när det behövs. Låt en behörig elektriker montera ett uttag om det inte finns något tillgängligt.



1

### Kontrollera portens balans

Kontrollera att porten rör sig enkelt och är välbalanserad.

Lyft upp porten halvvägs och släpp den. Om den är balanserad hålls den kvar i den här positionen bara med fjädrarnas kraft. Kontakta en utbildad portsystemtekniker om porten är obalanserad eller om den kärvar.

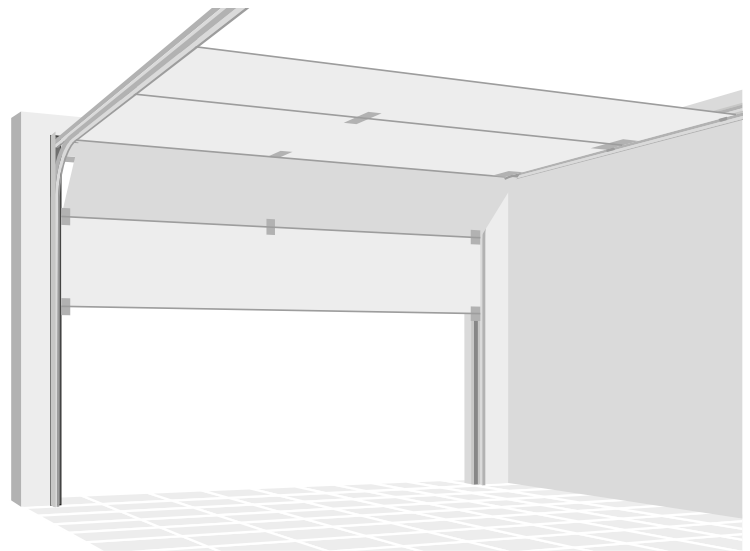

2

### Kontrollera portspelet

Kontrollera att spelet mellan stängd port och golvet är mindre än 6 mm. Annars kanske inte säkerhetssystemet fungerar korrekt.

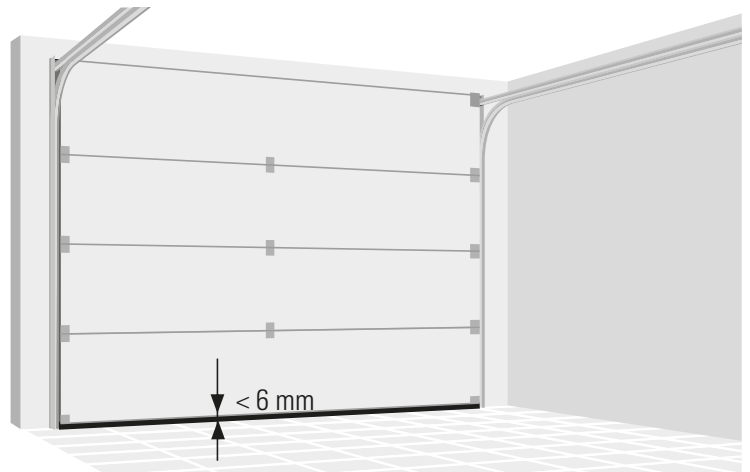

3

### Skenor

Sätt samman de tre sektionerna skenor med de två kopplingarna som bilden visar.



### OBSERVERA

- För att förhindra klämskador, håll undan händerna från skarvarna när skenan monteras.
- Använd skyddshandskar under installationen.

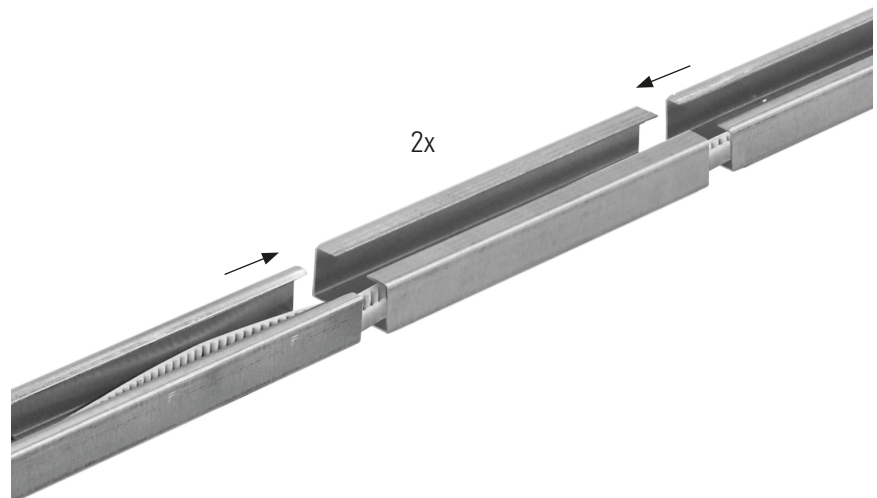

4

### Drivhjulsenheten

Vänd på skenan. Centrera hålen i drivhjulsenheten över motsvarande hål i skenan.

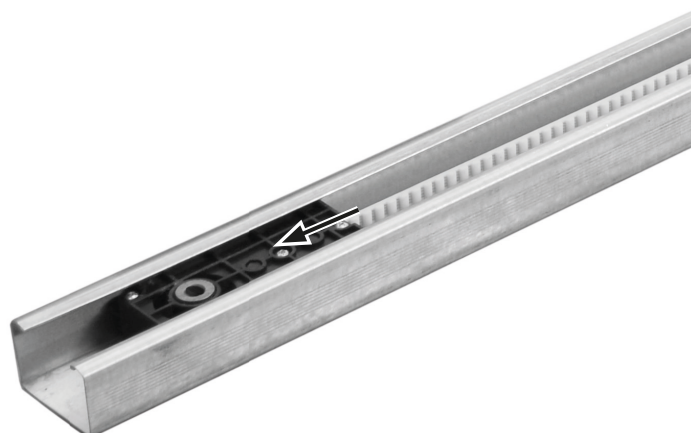

5

Vänd på skenan. Fixera drivhjulsenheten med de tre Phillipsskruvarna M5x15.

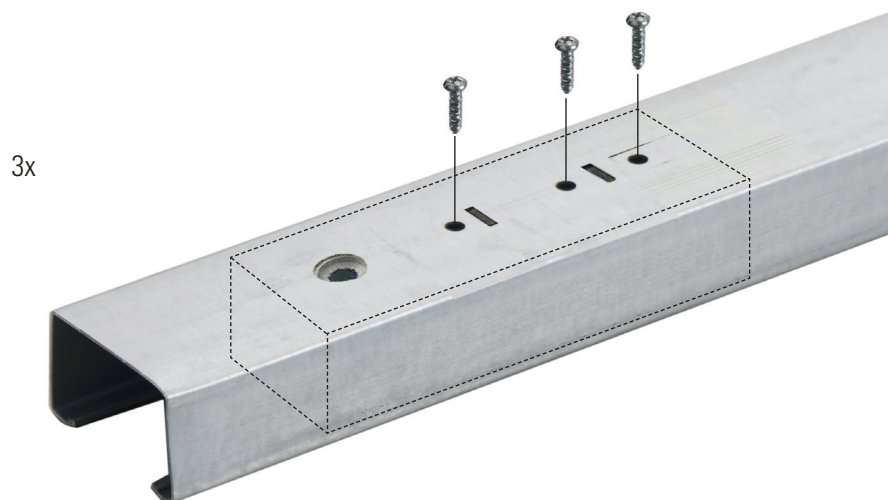

6

### Motorenhet

Anslut motorenheten till skenan. Låt axeln på motorenheten glida in i drivhjulsenheten.

Placera de två U-byglarna efter hålen i motorenheten. Fixera byglarna med fyra självgående skruvar M6x16. Andra skruvar kan orsaka allvarliga skador på garageportsöppnaren.

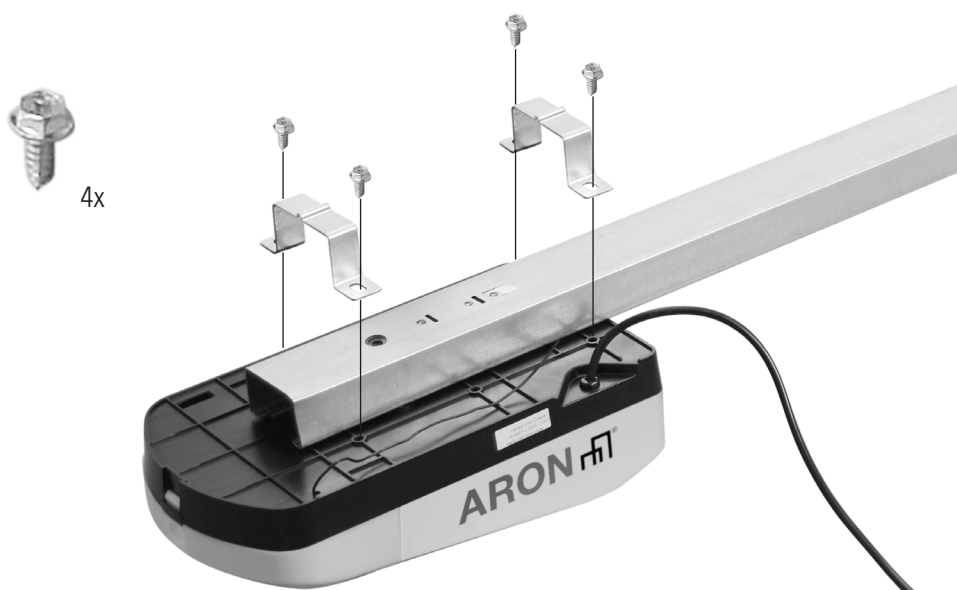

7

### Remspänning

Spänn remmen genom att vrid spännmuttern medurs tills fjädern är förlängd 2,5 cm.

Spänn inte remmen för mycket.

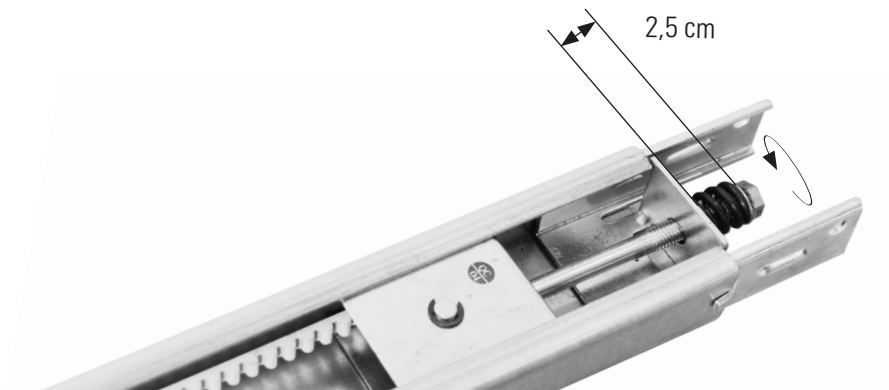

8

### Nödhandtag

Anslut vagnshuvudet och nödhandtaget med repet. Knutarna får inte lossna när man drar i handtaget.

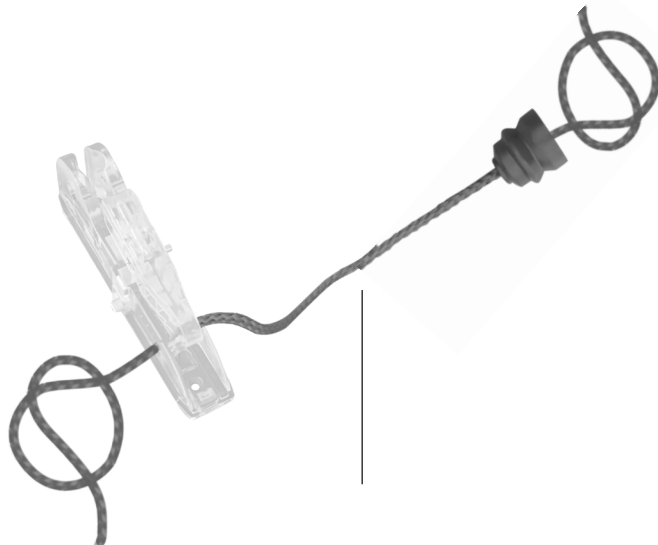

9

### Vagnshuvud

Fäst vagnshuvudet i vagnen med de två skruvarna.

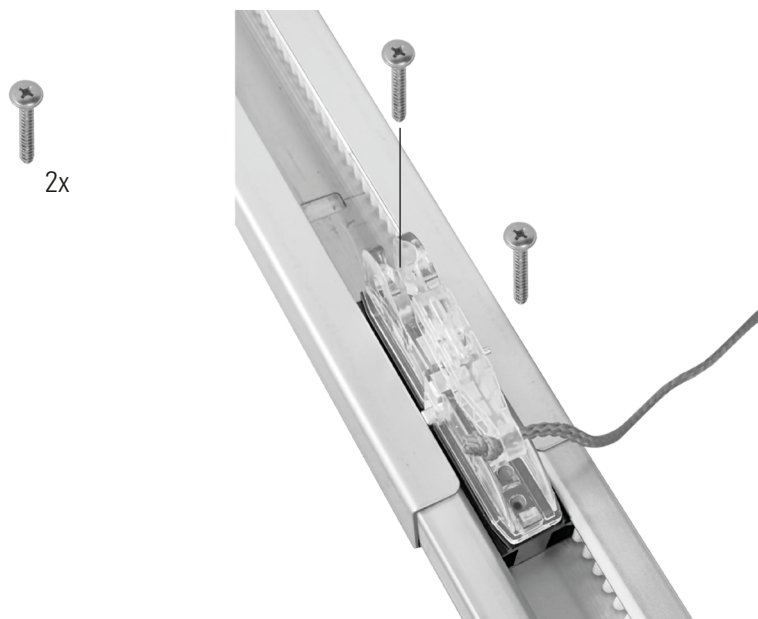

# 10

## Rak dörrarm

Fäst den raka dörrarmen på vagnen med en av de korta axelbultarna.

Fixera bulten med en saxsprint.

Sära på benen till saxsprinten för att säkra den på plats.

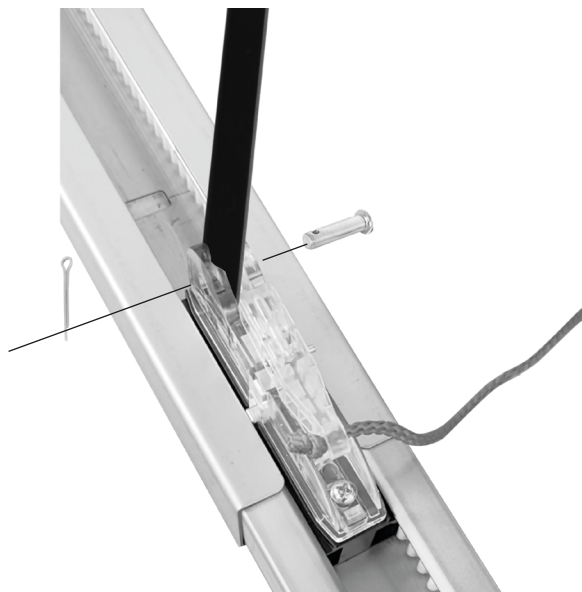

# 11

## Montering av det övre fästet

Det övre fästet ska monteras mitt över garageporten. Om detta inte är möjligt kan du fästa det övre fästet inom en meter åt höger eller vänster om mitten. Det övre fästet kan monteras plant mot taket om spelet är minimalt.

## VARNING

För att förhindra allvarliga skador eller dödsfall:

- Välj en installationsplats där det inte finns några rör eller kablar bakom.
- Det övre fästet måste vara ordentligt fäst i konstruktionen på den övre väggen eller taket, annars kanske inte garageporten kan vända när det behövs. Montera inte det övre fästet på gipsvägg.
- Betongankare måste användas om monteringsfästet eller stödet monteras i en stenvägg.
- Försök aldrig lossa, flytta eller justera garageporten, fjädrar, kablar, drev, fästen eller deras beslag, som alla står under extrem spänning.

# 12

## Horisontell positionering

Stäng porten och markera garageportens invändiga vertikala mittlinje. Förläng linjen till väggen ovanför porten. Förläng linjen till taket vid takmontering.

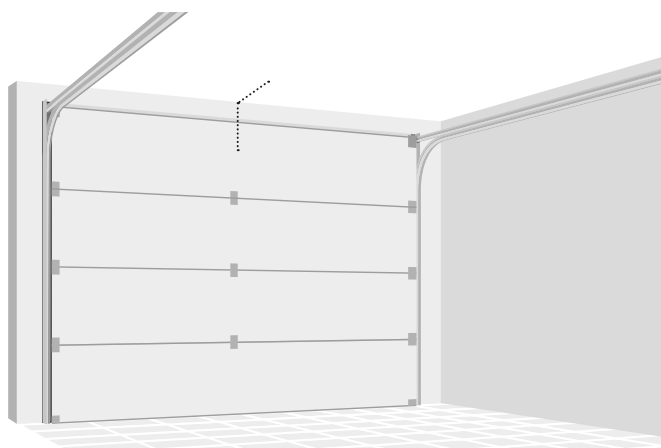

# 13

## Vertikal positionering för väggmontering

Öppna porten till den högsta punkten. Rita en horisontell linje på väggen ovanför porten vid den punkt där porten är som högst plus 5 cm.

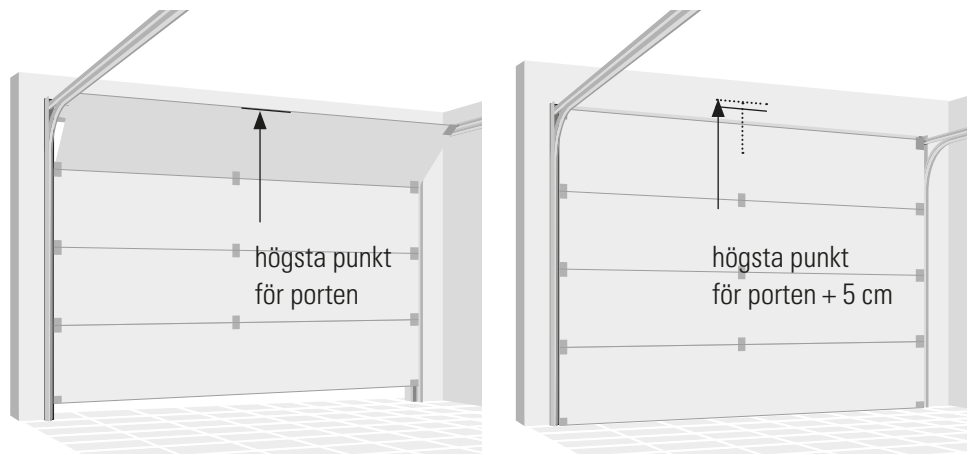

# 14

## Väggfäste

Montera det övre fästet med sidorna riktade uppåt. Centra fästet som bilden visar med nederkanten på den horisontella linjen.

Markera fästhålerna och borra hålen. Fixera fästet med lämpliga pluggar och skruvar.

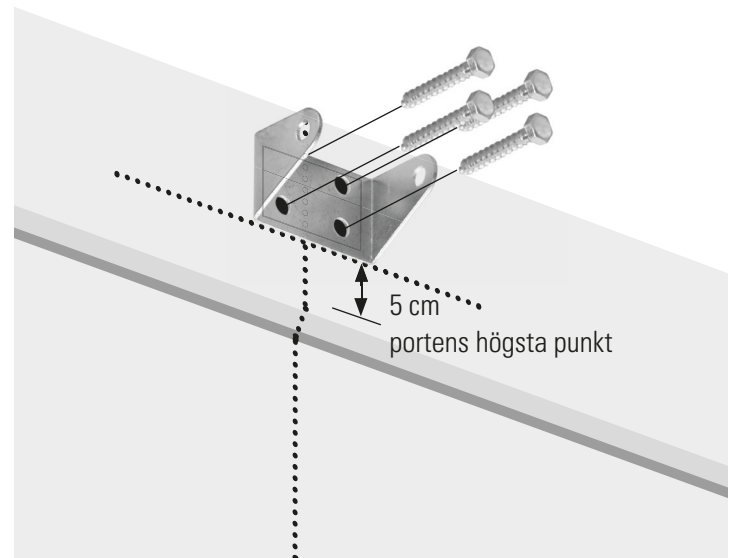

# 15

## Takmontering

Centra det övre fästet på markeringen, inte mer än 15 cm från väggen.

Markera fästhålerna och borra hålen. Fixera fästet med lämpliga pluggar och skruvar.

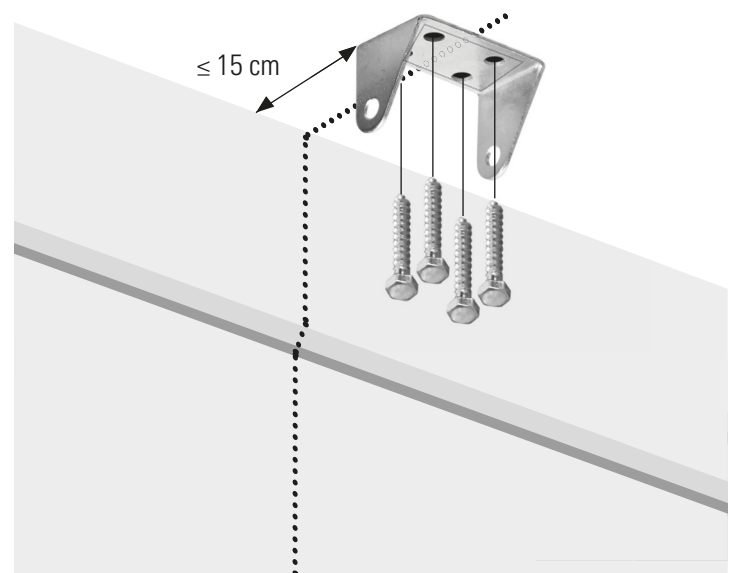

16

**Fäst skenan i det övre fästet**

Rikta upp hålen i skenan och fästet och för in den långa axelbulten.

Fixera bulten med en saxsprint.

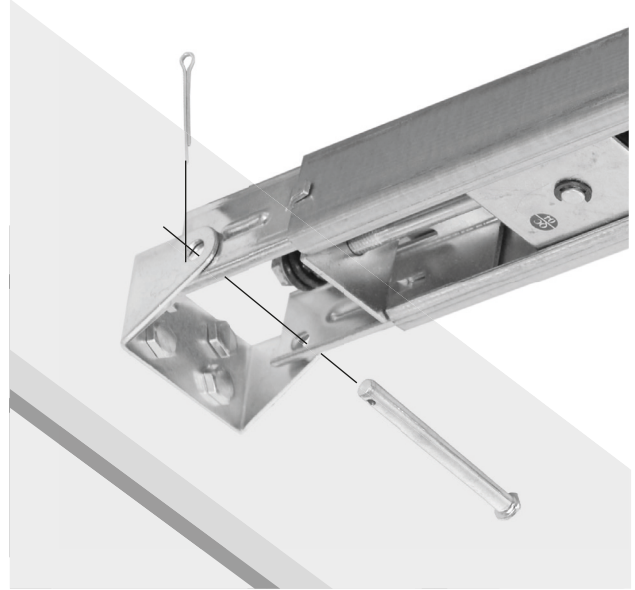

17

Sära på benen till saxsprinten för att säkra den på plats.



18

Lyft upp skenan i motorrändan till taket. Öppna garageporten helt. Lägg en regel (4 cm tjock) på den övre änden av garageporten och lägg skenan på den.

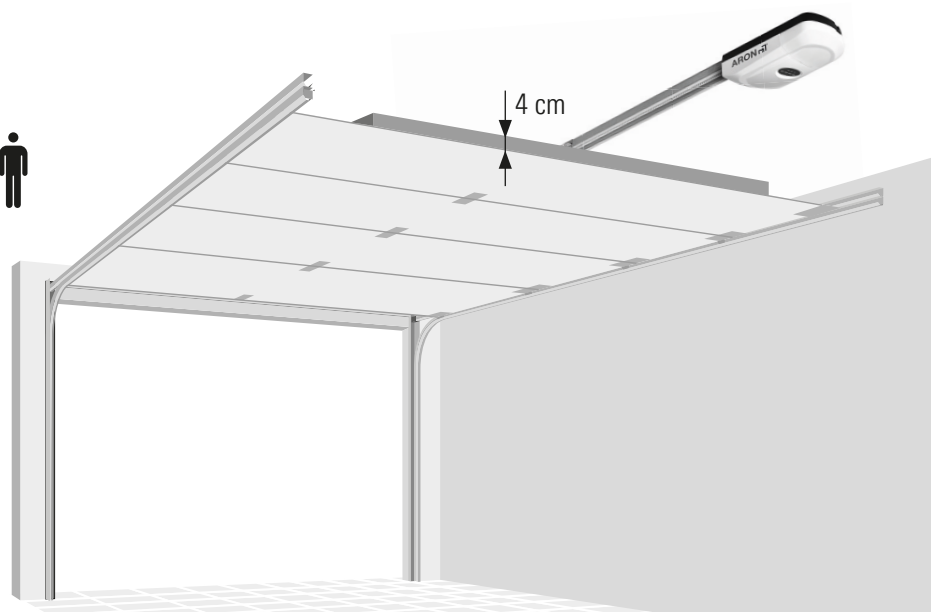

## 19

### Hänga garageportmotorn

Böj de hängande fästena så att de överbryggar avståndet mellan garageportmotorn och taket.

Markera fästhålerna och borra hålen. Fixera fästet med lämpliga pluggar och skruvar.

Fäst skenan i de hängande fästena med U-skenan.

Ta bort regeln från garageporten

### **⚠ VARNING**

- För att förhindra allvarliga skador eller dödsfall:
- Välj en installationsplats där det inte finns några rör eller kablar bakom.
- Fästet måste vara ordentligt fäst i takets konstruktion, annars kan garageporten inte vända om det skulle behövas. Montera inte fästet på gipsvägg.
- Betongankare måste användas om monteringsfästet eller stödet monteras i en stenvägg.

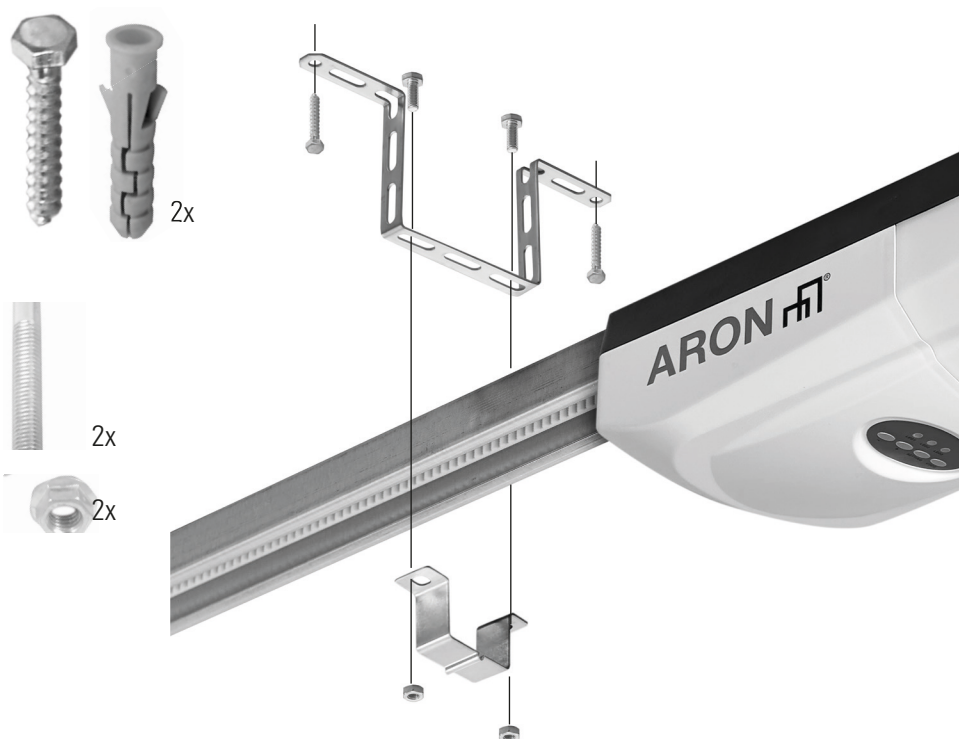

### Portförstärkning

## 20

### **⚠ FÖRSIKTIG**

- Garageportar av glasfiber, aluminium eller lättviktsstål måste förstärkas innan portfästet installeras.

Du kan på egen risk förstärka porten med U-formade strävor. Den horisontella förstärkningen ska vara minst vara så lång att den kan fästas i de två vertikala stöden. Den vertikala förstärkningen ska täcka den översta panelens höjd.

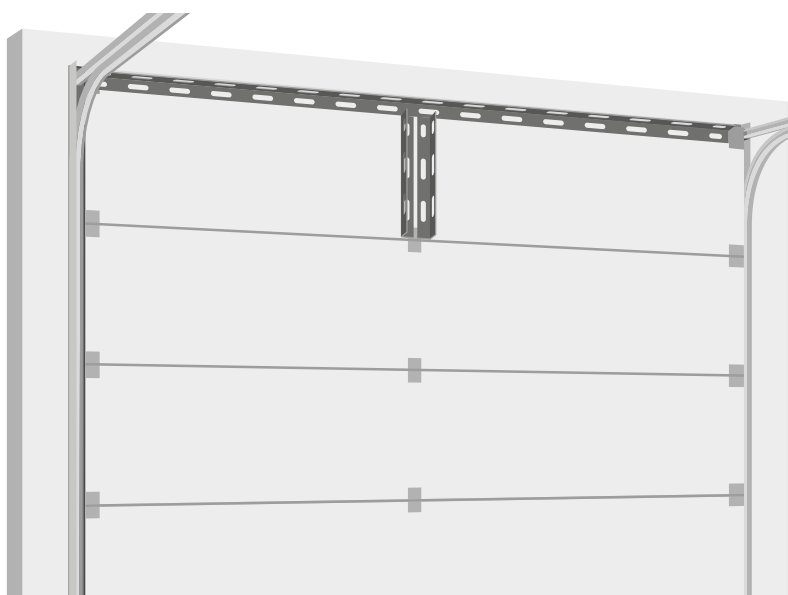

## 21

### Montering av portfästet

Placera den övre kanten av fästet 5–10 cm under portens överkant eller precis under konstruktionsstöd ovanför porten.

Borra fästhål och fäst med 4 själv-gängande skruvar.

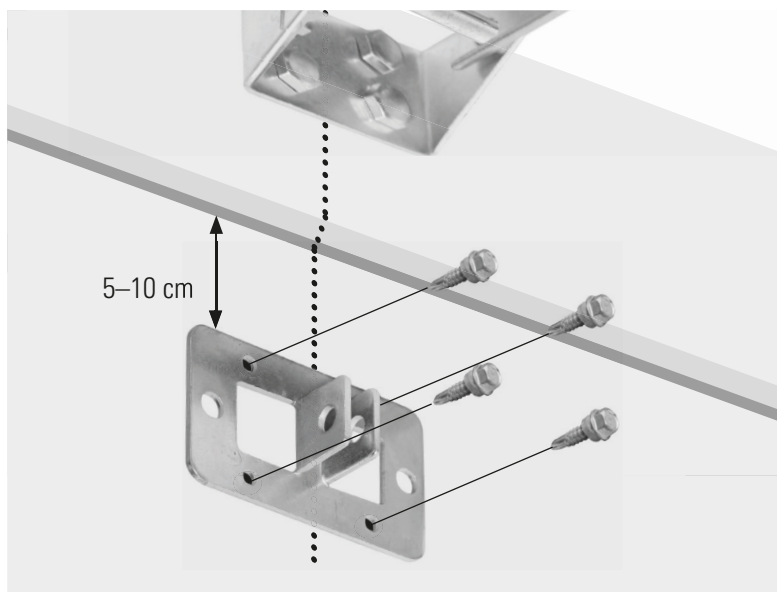

## 22

Använd alternativt maskinskrivar och muttrar.

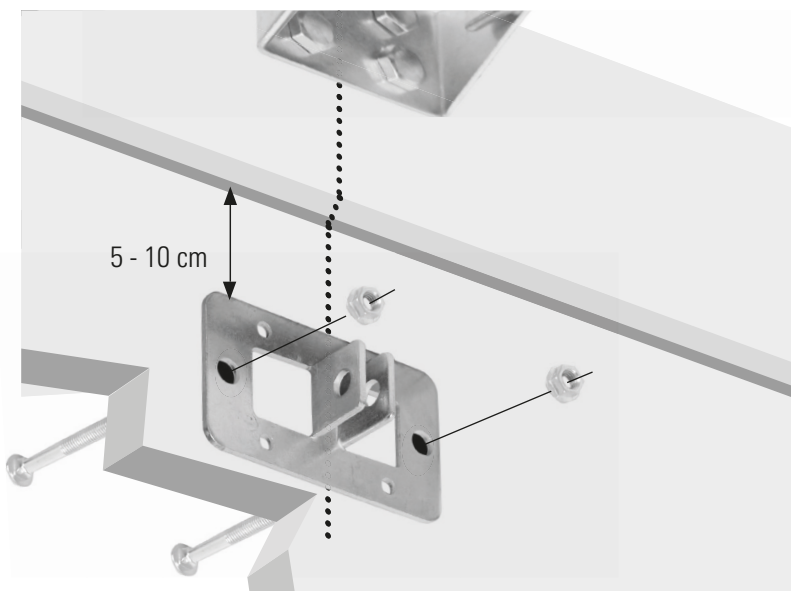

## 23

Koppla från vagnen genom att dra i nödfrigöringshandtaget.





## 24

Fäst den böjda portarmen i portfästet med den andra korta axelbulten.

Fixera bulten med en saxsprint.

Sära på benen till saxsprinten för att säkra den på plats.

Skruva samman armarna med skruvar och muttrar. välj hål som är så långt ifrån varandra som möjligt för att öka portarmens stelhet.

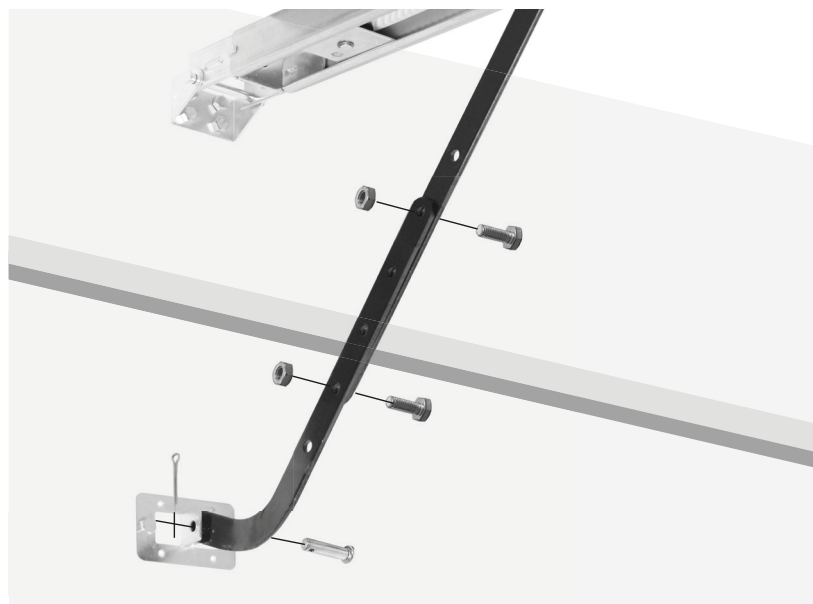

## 25

Om hålen i den böjda portarmen och den raka portarmen inte är i linje ska den raka portarmen vändas.

Fortsätt med steg 23.

Vid behov kan du kapa av upp till 15 cm från den solida änden på den raka armen.

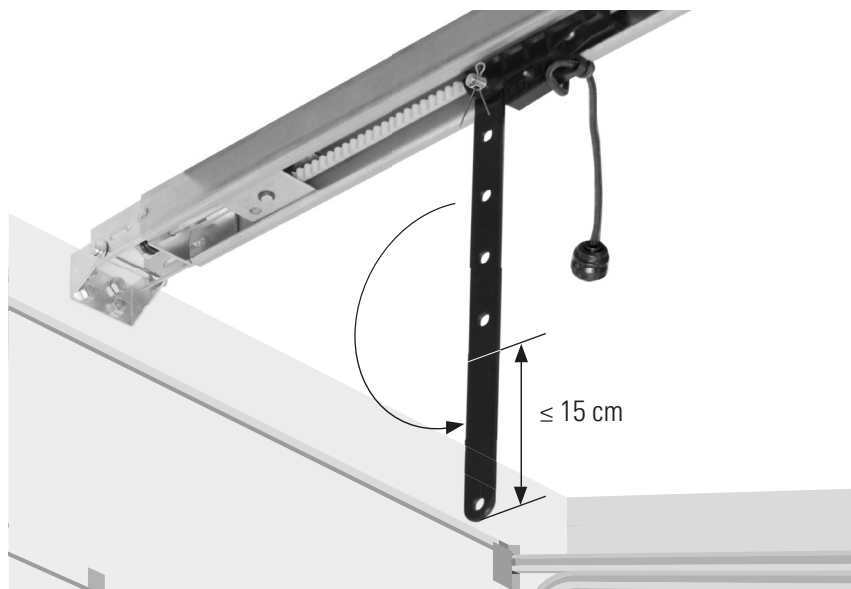

## 26

Dra vagnen A med nödfrigöringshandtaget över remanslutningen B tills de klickar på plats.



### FÖRSIKTIG

- Om garaget inte har någon annan ingång ska en nödfrigöringssats från garageportsleverantören monteras för att kunna öppna porten vid felfunktion.

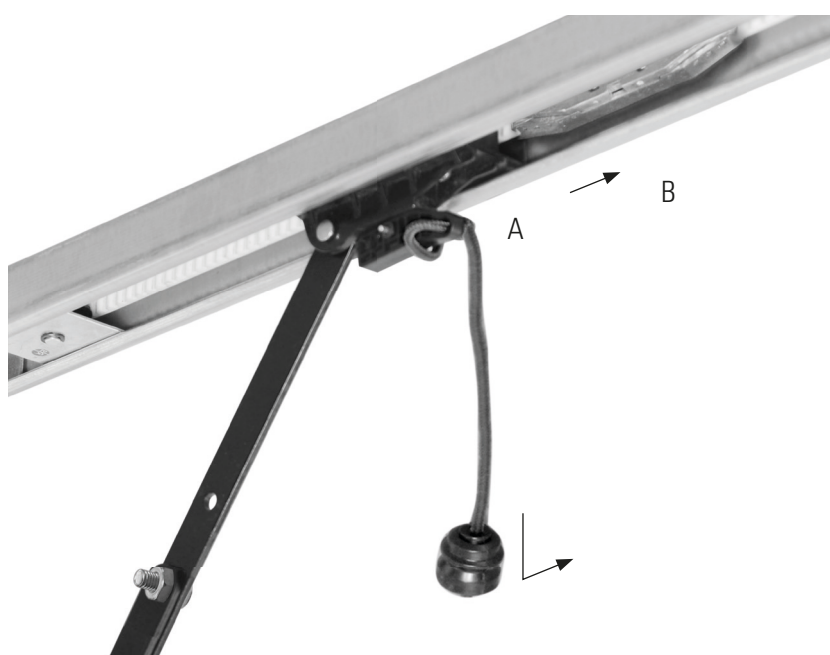

## 27

### Montera väggkontrollen

Ta av locket. Välj en monteringsplats som är inom synhåll från garageporten utan rör eller kablar bakom. Markera fästhål och borra dem. Fixera väggkontrollen med pluggar och skruvar.

Fixera etiketten som varna för att fastna på väggen bredvid garageportskontrollen.



## 28

### Anslutning av tillbehör (tillval)

Du kan ansluta olika tillbehör (tillval) till garageportsöppnare, t.ex. en trådbunden nyckelbrytare eller en varningslampa.

Ställ in dippskontakt 4 till PÅ om fotocellsbrytare är ansluten. I annat fall ska dippskontakt 4 ställas i läge AV.

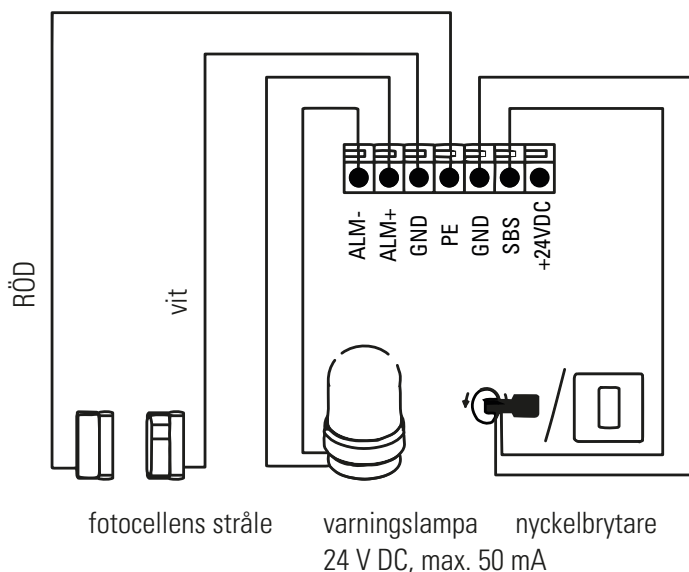

## 29

### Strömanslutning

Anslut garageportsöppnaren i ett lämpligt uttag (se tekniska data). Garageportsöppnare 12040082 är endast för användning i Schweiz.

Kontrollera att kabeln inte är i vägen för garageporten, bilar eller personer.



# PROGRAMMERING

1

## Programmeringsknappar på motorenheten:

1. – (Nerknapp)
2. + (Uppknapp)
3. Inställningsknapp
4. Kodknapp

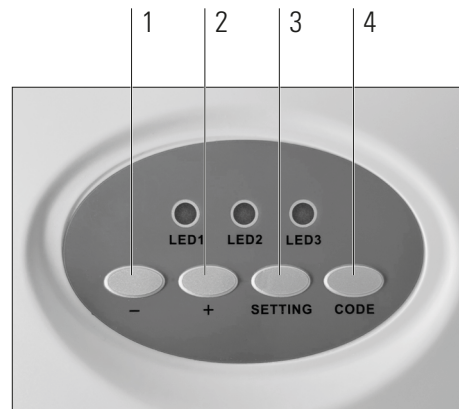

2

## Parkoppling av fjärrkontroll, väggbrytare eller knappsats (tillbehör)

1. Tryck på kodknappen tills LED 1 lyser konstant.



2. Tryck inom 10 sekunder på knappen på fjärrkontrollen, aktiveringsknappen på väggkontrollen eller ange 1234 och tryck på ▼ på knappsatsen.

< 10 s.

2.



eller



eller



Ange 1234 och tryck på ▼.

3. Tryck på samma knapp igen eller ange 1234 och tryck på ▼ på knappsatsen igen. LED 1 blinkar och stängs av.

3.



eller



eller



Ange 1234 och tryck på ▼.

### 3

#### Programmera portrörelsen

1.  
Tryck in och håll inställningsknappen intryckt tills LED 2 lyser konstant.

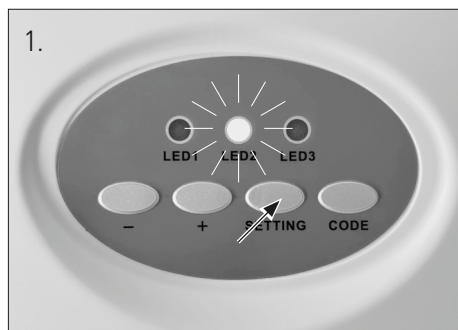

2.  
Tryck in och håll + (upp-knappen) intryckt tills porten är i den övre positionen. LED 2 blinkar. För att förhindra skador på fordon, se till att porten är helt öppen.

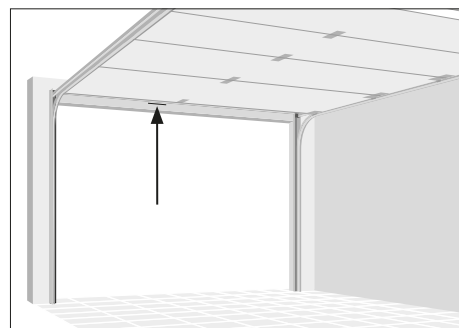
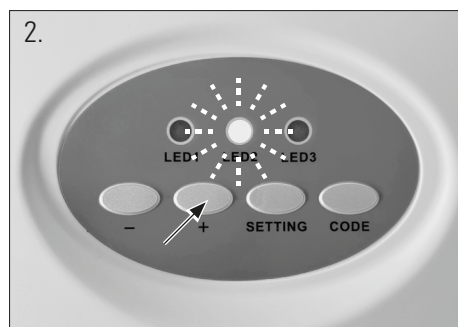

3.  
När porten är i önskad övre position, tryck in och håll inställningsknappen intryckt tills att LED 3 lyser konstant.



4.  
Tryck in och håll - (ner-knappen) intryckt tills att porten är i önskad nedre position.

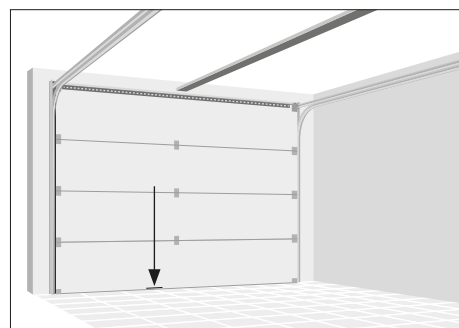
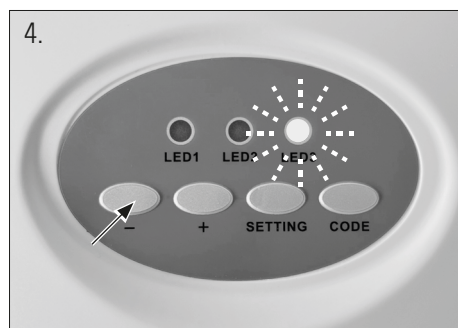

5.  
När porten är i önskad nedre position, tryck in och håll inställningsknappen intryckt tills LED:n slocknar.



## TEST AV SÄKERHETSSYSTEMET

### VARNING

- Utan ett korrekt installerat säkerhetssystem kan personer (särskilt små barn) skadas allvarligt eller dödas av en garageport som stängs. Felaktig justering av garageportens rörelsegränser kommer att störa korrekt funktion hos säkerhetssystemet.
- Säkerhetssystemet **MÅSTE** testas minst en gång per månad.
- Säkerhetssystemet måste testas efter varje justering som görs.

1. Placera en skiva som är 5 cm tjock mitt i portöppningen när porten är helt öppen.
2. Tryck på knappen på fjärrkontrollen. När porten stängs **MÅSTE** den vända när den får kontakt med skivan.

Annars får inte garageportsöppnaren användas mer. Anlita en tekniker för reparation.

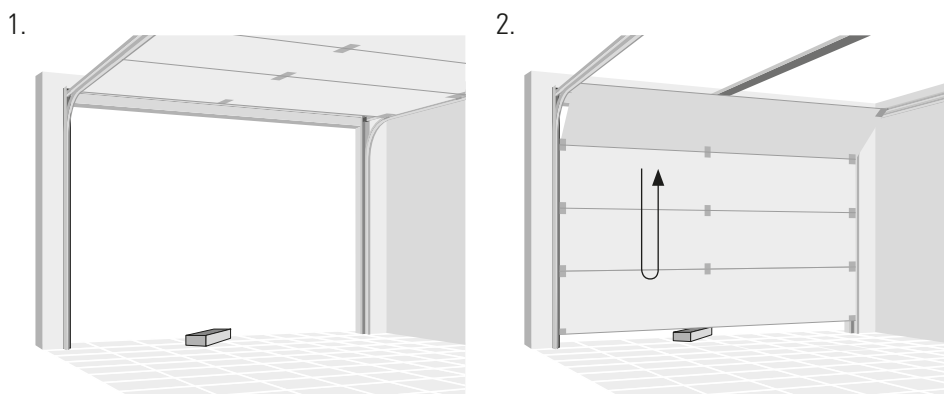

## ANVÄNDNING

### VARNING

- Läs och följ alla varningar och instruktioner.
- Förvara alltid fjärrkontrollerna utom barns räckvidd.
  - Aktivera endast garageporten när du tydligt kan se att det inte finns några hinder för portens rörelse.
  - Ha alltid garageporten under uppsikt tills att den är helt stängd. Kontrollera att inte någon korsar portens väg när den är i rörelse.
  - Kontrollera att ingen går under en stoppad, delvis öppen port.
  - Om möjligt ska nödfrigöringshandtaget endast användas när garageporten är stängd.
  - Om du behöver dra i nödfrigöringen när porten är öppen ska du kontrollera att ingen står i vägen för portens rörelse.
  - Svaga eller trasiga fjädrar eller en obalanserad port kan leda till att en öppen port faller snabbt och oväntat.
  - Använd aldrig nödfrigöringshandtaget för att stänga eller öppna garageporten. Om repknuten löses upp kan du falla.
  - Eftersom porten har fjärrstyrning kan den plötsligt komma i rörelse. Kontrollera att inte någon korsar portens väg när den är i rörelse.
- Tryck på knappen på väggkontrollen eller fjärrkontrollen för att starta garageportsöppnaren.

- Porten kommer alltid att röra sig i motsatt riktning mot senast den kördes.
- Porten stannar om den är helt öppen eller stängd. Alternativt kan du stoppa rörelsen genom att trycka en gång till på knappen på kontrollen.
- Porten kommer att röra sig i motsatt riktning nästa gång den startas.

## UNDERHÅLL

### **VARNING**

- Koppla alltid från strömförsörjningen till garageportöppnaren innan du utför reparationer eller tar av beklädnader.
- Alla reparationer av kablar, fjäderenheter och annan maskinvara måste göras av en utbildad porttekniker.

### **VARNING**

- Testa den manuella frigöringen och säkerhetstestet. Underhåll garageporten enligt anvisningarna i bruksanvisningen till porten. Bristande underhåll kan leda till osäker funktion.

- Se till att varningsetiketten är ordentligt fäst och fullt läslig.

## UNDERHÅLL SOM SKA UTFÖRAS AV ANVÄNDAREN

- Skador eller slitage på portsystemet får endast åtgärdas av en kompetent och utbildad tekniker.
- För att garantera felfri funktion måste portsystemet inspekteras regelbundet och repareras vid behov. Koppla alltid från systemet från strömförsörjningen innan arbete utförs på portsystemet.
- Kontrollera regelbundet att säkerhetsanordningarna fungerar korrekt, minst var sjätte månad.
- Testa säkerhetssystemet en gång per månad (se "Testa säkerhetssystemet").
- Kontrollera portsystemets alla rörliga delar och portkontrollsystemet.
- Kontrollera portsystemet för tecken på skador eller slitage.
- Flytta porten manuellt för att kontrollera att porten rör sig enkelt och jämnt.
- Kontrollera alla strömförsörjningskablar för tecken på skador.

## MÅNADSUNDERHÅLL

### Testa av den manuella frigöringen

### **VARNING**

- En obalanserad port kan falla ner när den släpps. Håll portöppningen fri under testet.

- Stäng garageporten, dra sedan i det röda nödfrigöringshandtaget. Vagnen kopplas från.
- Testa portens balans genom att släppa den halvvägs. Om porten är balanserad ska den stanna stödd av fjädrarna. Om porten faller ner, kontakta garageportstekniker för reparation.

### Säkerhetstest

- Placera en skiva som är 5 cm tjock mitt i portöppningen när porten är helt öppen.
- Porten måste vända när den träffar skivan. Om porten stannar på hindret, kontakta en garageportstekniker.

## RENGÖRING

- Om garageportöppnaren eller kontrollerna behöver rengöras, torka av dem med en borste eller en mjuk fuktig trasa. Milt rengöringsmedel kan användas, men alkohol, bensin eller annat rengöringsmedel får inte användas.
- Använd inte frätande rengöringsmedel för att rengöra plastkomponenter.

## BATTERIBYTE

### BYTA BATTERI I VÄGGKONTROLLEN

Ta av locket genom att föra in en liten skruvmejsel i spåret i botten av locket. Sätt i ett nytt C2032-batteri (+ sidan utåt) och sätt tillbaka locket.

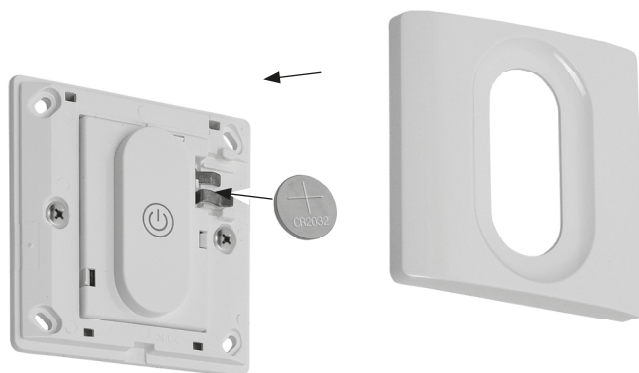

### BYTA BATTERI I FJÄRRKONTROLLEN.

Skruva av de tre små skruvarna på baksidan av fjärrkontrollen, ta av locket och sätt i ett nytt L828-batteri. Kontrollera korrekt polaritet. Sätt tillbaka locket.



## RADERA KONTROLLER

1. Tryck in och håll kodknappen intryckt, LED 1 tänds.
2. Släpp knappen när LED 1 stängs av. Nu är alla fjärrkontroller raderade. Detta kan vara nödvändigt om en fjärrkontroll förloras.
3. Se kapitlet "Programmering" i avsnitt 3 för information om att para kontrollerna igen.

1.

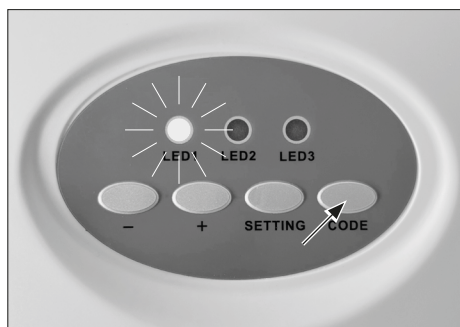

2.



## FELSÖKNING

PROBLEM	ORSAK	LÖSNING
Garageporten öppnar inte	Porten låst	Ta bort alla lås innan porten styrs med garageportöppnaren.
	Kontrollen inte ansluten (testa med en annan kontroll för att bekräfta)	Flytta fjärrkontrollen närmare garageportöppnaren Byt batteri (se avsnittet "Byta batterier") Para kontrollen (se avsnittet "Programmering") Byta kontrollen
	Dörren klämmer (när man har dragit i nödfrigöringen kan dörren ha rört sig på grund av för stor kraft)	Låt en utbildad porttekniker utföra underhåll på porten.
	Fel på strömanslutningen	Sätt i garageportöppnaren i ett lämpligt strömuttag Kontrollera uttaget med en lämplig lampa Låt en behörig elektriker reparera strömanslutningen om eluttaget inte är strömförande
Garageporten stänger/öppnar inte helt	Fästen, anslutningar, armar har skadats	Kontrollera garageporten och portöppnaren, programmera om portens rörelse, testa alltid säkerhetssystemet efter programmering
	Porten är inte balanserad (när man har dragit i nödfrigöringen och öppnar porten halvvägs hålls porten inte kvar i positionen av fjädrarna)	Låt en utbildad porttekniker utföra underhåll på porten.
Garageporten vänder under stängning	Dörren klämmer (när man har dragit i nödfrigöringen kan dörren ha rört sig på grund av för stor kraft)	Låt en utbildad porttekniker utföra underhåll på porten.
	Föremål i vägen	Ta bort hinder som stenar eller is i portöppningen
	Rörelsevägen är inte korrekt inställd	Programmera om portens rörelse, testa alltid säkerhetssystemet efter programmering



## INTYG OM ÖVERENSSTÄMMELSE

**CE** Vi intygar att produkten som beskrivs under Tekniska data:

ARON MOVE Garageportsöppnare (12040081)  
ARON MOVE-CH Garageportsöppnare (12040082)

tillverkad för:  
HORNBACH Baumarkt AG  
Hornbachstraße 11  
76879 Bornheim/Tyskland

uppfyller bestämmelserna i följande direktiv:  
Maskindirektivet 2006/42/EG  
RED-direktivet 2014/53/EU  
EMK-direktivet 2014/30/EU  
RoHS-direktivet 2011/65/EU

och uppfyller följande tillämpliga standarder:  
EN IEC 60335-2-95:2023 + A11:2023  
EN IEC 60335-1:2023 + A11:2023  
EN 62233:2008  
AfPS GS 2014:01 PAK  
EN 13241:2003/A2:2016  
EN 12635:2015  
EN 12453:2017 +A1:2021  
EN ISO 12100:2010  
EN IEC 55014-1:2021  
EN IEC 55014-2:2021  
EN IEC 55015:2019 + A11:2020  
EN IEC 61547:2023  
EN IEC 61000-3-2:2019 + A1:2021  
EN 61000-3-3:2013 + A1:2019  
ETSI EN 301 489-1 V2.2.3:2019  
ETSI EN 301 489-3 V2.3.2:2023  
EN 62479:2010  
Spektrum (Art. 3(2)): EN 300 220-2 V3.2.1:2018

Portmotorn får inte tas i drift förrän garageportsystemet som det ska monteras i har intygats uppfylla bestämmelserna i direktiven EN 12453, EN 13241 och 2006/42/EG.

*ppa. Andreas Back*

Andreas Back  
Chef för kvalitetskontroll och miljö  
Befullmäktigad för sammanställning av tekniska underlag

Bornheim, 01.08.2024

HORNBACH Baumarkt AG  
Hornbachstraße 11  
76879 Bornheim/Tyskland

## AVFALLSHANTERING



Symbolen med den överkryssade soptunnan kräver separat avfallshantering av elektrisk och elektronisk utrustning (WEEE). Sådan utrustning kan innehålla värdefull, men farliga och skadliga ämnen. Du är enligt lag skyldig att lämna in dessa produkter till en avsedd samlingsställe för återvinning av WEEE och får under inga omständigheter kassera dem i det osorterade hushållsavfallet. På det sättet kan du hjälpa till med att bevara resurserna och skydda miljön.

I Tyskland är HORNBACH skyldig att:

- ta tillbaka gamla apparater av samma typ utan kostnad i HORNBACH-butiker när du köper en ny elektrisk eller elektronisk apparat.
- - Ta tillbaka upp till tre WEEE av samma typ (upp till max 25 cm kantlängd) utan kostnad i HORNBACH-butiker, även om du inte köper en ny apparat.
- - Vid leverans av en ny elektrisk eller elektronisk apparat till ett privat hushåll samla in en gammal apparat av samma typ utan kostnad eller göra det möjligt för dig att returnera den i dit närområde.

Besök [www.hornbach.com](http://www.hornbach.com) eller kontakta lokala myndigheter för mer information.

Kontrollera att alla batterier har tagits ut från apparaten innan den kastas. Information om detta finns i bruksanvisningen (se kapitel "Byta batterier").

Använda batterier och uppladdningsbara batterier måste avfallshanteras korrekt. Hos butiker som säljer batterier och på kommunens avfallsstationer finns särskilda behållare för insamling av batterier. Exakt information om typ och kemiskt system för batterierna finns i tekniska data, motsvarande märkningar på själva batterierna.

Låt inte barn leka med plastpåsar och förpackningsmaterial eftersom det finns risk för skador och kvävning. Förvara sådant material på ett säkert sätt eller lämna in det för återvinning.

## DĚKUJEME VÁM!

Jsme přesvědčeni, že toto otvírání garážových vrat překoná vaše očekávání a přejeme vám hodně radosti při jeho používání. Před montáží nebo použitím otvírání garážových vrat si přečtěte pečlivě pokyny k obsluze. Uložte je po montáži v blízkosti garážových vrat a dodržujte bezpečnostní pokyny

## ÚDRŽBA

V případě požadavků na servis nebo náhradní díly se obraťte na místní prodejnu HORNBAACH.

## SYMBOLY



Tento návod k použití si pozorně přečtěte a uložte si ho k pozdějšímu nahlédnutí.



Varování před nehodami a úrazy osob a vážnými věcnými škodami.



Nutné 2 osoby.



Nepoužívejte venku ani v prostředí s velkým obsahem par.



Třída ochrany II (dvojitá izolace)



Teplotní rozsah -20 až 45 °C



Při pohybujiících se vratech dbejte na to, aby byly děti mimo jejich dosah. Nikdy nedovolte dětem chodit nebo běhat pod pohybujiícími se vraty. Nikdy nedovolte dětem používat ovladače otvírání vrat. Vždy mějte pohybujiící se vrata pod dohledem. Pokud je osoba zachycena pod dveřmi, stiskněte tlačítko na nástěnném ovládnání nebo použijte nouzové uvolnění.



Pokud otvírání vrat nefunguje, vytáhněte červené tlačítko nouzového uvolnění a otevřete vrata ručně.



### VAROVÁNÍ

- Označuje potenciálně nebezpečnou situaci, která, pokud jí nebude zabráněno, může mít za následek smrt nebo vážné (nezvratné) zranění.



### POZOR

- Označuje potenciálně nebezpečnou situaci, která může vést k lehkému nebo středně těžkému zranění nebo poškození výrobku nebo zařízení.

## OBSAH

Údržba	122
Symboly	122
Účel použití	122
Důležité bezpečnostní pokyny	123
Technické údaje	125
Přehled	126
Rozsah dodávky	126
Instalace	128
Požadované příslušenství	128
Příprava	128
Programování	139
Zkouška systému bezpečnostní reverzace	141
Obsluha	141
Údržba	142
Práce na údržbě prováděné provozovatelem	142
Měsíční údržba	142
Čištění	142
Výměna baterie	143
Výměna baterie nástěnného ovládnání	143
Výměna baterie dálkového ovládnání	143
Vymazání ovládnání	143
Odstraňování problémů	144
Prohlášení o shodě	145
Likvidace	145

## ÚČEL POUŽITÍ

Toto otvírání garážových vrat je určeno pro provoz garážových vrat v soukromém sektoru, která odpovídají specifikacím uvedeným v části Technické údaje. Otvírání garážových vrat se smí používat pouze v suchých místnostech. Otvírání se nesmí používat u vrat, která mají otvory o průměru větším než 50 mm nebo mají hrany nebo vyčnívající části, které by mohly osobu zachytit nebo ji zmáčknout. Otvírání garážových vrat není určeno ke komerčnímu používání.

Jakékoliv jiné použití nebo úpravy otvírání garážových vrat jsou považovány za použití v rozporu s určením a mohou mít za následek vážná nebezpečí.



### VAROVÁNÍ

- Tento montážní a uživatelský manuál si před montáží a použitím produktu pečlivě přečtěte.  
- Dodržujte montážní požadavky a postupy za účelem správné a bezpečné instalace.  
- Nedostatečná údržba může vést k nebezpečnému provozu.

## **VAROVÁNÍ**

Kontrola ručního uvolnění

- Zavřete garážová vrata zatažením za rukojeť pro nouzové uvolnění. Pojezd se deaktivuje.
- Zkontrolujte vrata pro vyvážení tím, že je z poloviny uvolníte. Pokud jsou vyvážená, měla by zůstat na místě, plně podporovaná pružinami. Pokud budou vrata klesat dolů, požádejte o profesionální servis garážových vrat.

## **VAROVÁNÍ**

Kontrola reverzního bezpečnostního systému

- Kontrola reverzního bezpečnostního systému
- Když jsou vrata zcela otevřená, vložte desku o tloušťce 5 cm do středu dráhy vrat.
- Stiskněte tlačítko dálkového ovládní. Při zavírání **MUSÍ** být vrata při kontaktu s deskou vrácena.
- V opačném případě nepoužívejte otvírání garážových vrat; místo toho vyhledejte odbornou pomoc pro opravu.

## **DŮLEŽITÉ BEZPEČNOSTNÍ POKYNY**

**UPOZORNĚNÍ - PRO ZARUČENÍ BEZPEČNOSTI OSOB JE DŮLEŽITÉ DODRŽET NÁSLEDUJÍCÍ POKYNY**

**TYTO POKYNY USCHOVEJTE.**

### **Důležité provozní pokyny**

- Přečtěte si všechna bezpečnostní varování a všechny pokyny.
- Dálkové ovládní vždy ukládejte mimo dosah dětí. Tento přístroj není hračka, nedovolte dětem, aby si s ním hrály. Čištění a užitelskou údržbu nesmí provádět děti. Tento přístroj mohou používat děti ve věku od 8 let a starší a také osoby se sníženými fyzickými, smyslovými nebo mentálními schopnostmi nebo nedostatkem zkušeností a znalostí jedině pod dohledem nebo návodem k bezpečnému používání přístroje a jen v případě, že chápou rizika, která to představuje.
- Garážová vrata spouštějte jen tehdy, pokud jste přesvědčeni, že pohybu vrat nebrání žádné překážky.
- Garážová vrata vždy mějte pod dohledem, dokud se zcela nezavřou. Nikdo by neměl překřížit dráhu pohybujících se vrat.
- Nikdo by se neměl zdržovat pod zastavenými, částečně otevřenými vraty.
- Sledujte pohybující se vrata a udržujte osoby mimo ně, dokud se vrata zcela neotevřou nebo nezavřou.
- Dálkovým ovládním se vrata mohou dát nečekaně do pohybu. Nikdo by neměl překřížit dráhu pohybujících se vrat.
- Pokud je to možné, použijte rukojeť pro nouzové uvolnění pouze tehdy, když jsou garážová vrata zavřená. V opačném případě se ujistěte, že se v dráze garážových vrat nevyskytují žádné osoby nebo překážky. Slabé nebo zlomené pružiny nebo nevyvážená vrata mohou vést k rychlému a nečekanému pádu otevřených vrat.
- Nikdy nepoužívejte rukojeť pro nouzové uvolnění, abyste otevřeli nebo zavřeli garážová vrata. Pokud se uzel lana rozváže, můžete spadnout.

- Často kontrolujte instalaci, zejména kabely, pružiny a upevnění, z hlediska opotřebení, poškození nebo nevyváženosti. Nepoužívejte, jestliže je nutná oprava nebo seřízení, protože porucha instalace nebo nesprávně vyvážená vrata mohou způsobit zranění.
- Bezpečnostní reverzní systém musí být kontrolován měsíčně a po každém seřízení. Garážová vrata se musí vrátit při kontaktu s předměty, které jsou 5 cm nad úroveň podlahy.
- Vyvážení garážových vrat se musí kontrolovat měsíčně. Nesprávně vyvážená vrata se nemohou v případě potřeby vrátit a mohlo by dojít k vážnému zranění nebo smrti.
- Veškeré opravy kabelů, pružinových sestav a jiného hardwaru musí provádět vyškolený technik dveřních systémů.
- Každé ocelové lano musí mít bezpečnostní faktor minimálně 6 (minimální pevnost při přetržení / statické zatížení jednoho lana).
- Lanové bubny musí mít průměr kruhu (PCD) minimálně rovný 20násobku průměru lana.
- Před provedením jakýchkoli oprav nebo demontáže krytů vždy odpojte elektrické napájení z otvírání garážových vrat.
- Je-li to nutné, vyžádejte si autorizovaný servis.
- Ujistěte se, že jsou všechny bezpečnostní a varovné štítky zcela čitelné.
- Trvale upevněte štítky varující před zachycením na viditelném místě nebo v blízkosti napevno nainstalovaných ovládacích prvků.
- Pohon nesmí být používán u vrat s integrovanými dveřmi.
- Otvírání se nesmí používat u vrat, která mají otvory o průměru větším než 50 mm nebo mají hrany nebo vyčnívající části, které by mohly osobu zachytit nebo ji zmáčknout.

### **Důležité pokyny k montáži**

- Otvírání garážových vrat instalujte pouze u správně vyvážených a namazaných garážových vrat.
- Deaktivujte všechny zámky připojené ke garážovým vratům.
- Pohon je určen k instalaci nejméně 2,5 m nad podlahou nebo jinou přístupovou úrovní.

## DŮLEŽITÉ BEZPEČNOSTNÍ POKYNY

- Namontujte ovládací člen pro ruční uvolnění ve výšce maximálně 1,8 m. Je-li odnímatelný, musí být akční člen uložen v bezprostřední blízkosti vrat.
- Nikdy nepřipojujte otvírání garážových vrat ke zdroji napájení, dokud k tomu nebudete instruováni.
- Trvale upevněte štítek, který se týká ručního uvolnění, v blízkosti ovládacího členu.
- Při instalaci nebo údržbě otvírání nikdy nenoste hodinky, prstýnky nebo volný oděv. Mohly by být zachyceny v garážových vrátech nebo v mechanismech otvírání.
- Montáž ovládání garážových vrat na stěnu:
  - vždy mějte pohybující se vrata pod dohledem.
  - mimo dosah dětí v minimální výšce 1,5 m).
  - mimo všechny pohybující se části vrat.
- Na stěnu vedle ovládání garážových vrat umístěte výstražný štítek varující před zachycením.
- Umístěte štítek ručního uvolnění / štítek kontroly bezpečnostního vrácení ve volném výhledu na vnitřní straně garážových vrat.
- Po dokončení instalace zkontrolujte bezpečnostní reverzní systém.
- Abyste předešli vážnému zranění nebo smrti v důsledku úrazu elektrickým proudem, před každým servisem nebo údržbou odpojte veškerý zdroj elektrického a akumulátorového napájení.
- Varování! Nedostatečná údržba může vést k nebezpečnému provozu.

### **K použití akumulátorů**

- Před vyhozením musí být akumulátor ze zařízení vyjmut.
- POZOR! Při nesprávné výměně baterií hrozí nebezpečí výbuchu. Baterie vždy vyměňujte za baterie stejného typu. Věnujte pozornost správné polaritě.
- Baterie (bloky baterií nebo vložené baterie) nesmí být vystavovány nadměrnému teplu působením slunečního záření, ohně apod. Chraňte je před mechanickými rázy. Udržujte je v suchu a čistotě. Uložte je mimo dohled a dosah dětí.
- Baterie neotevírejte, nedemontujte, neprořezávejte ani nezkratujte. Nekombinujte staré a nové baterie.
- Respektujte bezpečnostní a další pokyny na bateriích a na jejich obalu.
- Jestliže baterie vytékají, vyjměte je a důkladně vyčistěte přihrádku baterií. Zabraňte zasažení očí a kůže.
- Zabraňte požití baterií, nebezpečí chemických popálenin.
- Máte-li podezření na spolknutí baterie nebo její umístění v jakékoliv části těla, okamžitě vyhledejte lékařskou pomoc.

## TECHNICKÉ ÚDAJE

### Otvírání garážových vrat

Jmenovité napětí	220-240 V~/ 50 Hz
Jmenovitý výkon	120 W
Příkon v pohotovostním režimu	0,5 W
Zdroj světla	LED, bez možnosti výměny uživatelem
Třída ochrany	IP 20
Stupeň ochrany	II
Hmotnost	4,2 kg
Teplotní rozmezí	-20 až +45 °C
Max. tažná síla	800 N
Otáčky	0,15 m/s
Hladina akustického tlaku	<70 dB(A)
Doba nepřetržitého provozu	4 min
Životnost otvírání	25 000 cyklů

### Vhodné pro garážová vrata splňující všechny následující požadavky:

Nastavení	Sekční vrata s vodorovnou a svislou dráhou, dobře vyvážená a vybavená pojistkou proti pádu
Max. velikost garážových vrat	4880 x 2200 mm
Max. hmotnost garážových vrat	116 kg
Min. vzdálenost mezi stropem a nejvyšším bodem pohybu vrat	150 mm

### Nástěnné ovládání

Typ akumulátoru	CR2032
Rozsah frekvence:	433,92 MHz ± 100 kHz
Rádiový rozsah v podmínkách volného pole	25 m
Max. vysílací výkon	4 dBm

### Dálkové ovládání

Typ akumulátoru	L828 (27A) 12V
Rozsah frekvence:	433,92 MHz ± 100 kHz
Rádiový rozsah v podmínkách volného pole	25 m
Max. vysílací výkon	4 dBm

Výrobek obsahuje následující látku uvedenou na aktuálním seznamu látek podle čl. 59 odst. 1 nařízení (ES) č. 1907/2006 (REACH) v koncentraci vyšší než 0,1 % hmotnostních: (č. CAS: 7439-92-1), MCCP (CAS No.: 85535-85-9).

## PŘEHLED

Závěsný držák

Kolejnice

Ozubný řemen

Spojka řemene

Trolley

Držák pro uchycení k překladu

Držák vrat



## ROZSAH DODÁVKY



Sada kolejnice

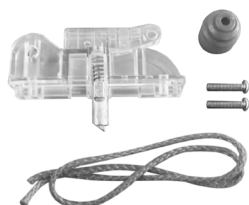

Hlava pojezdu a nouzová rukojeť



Rameno vrat

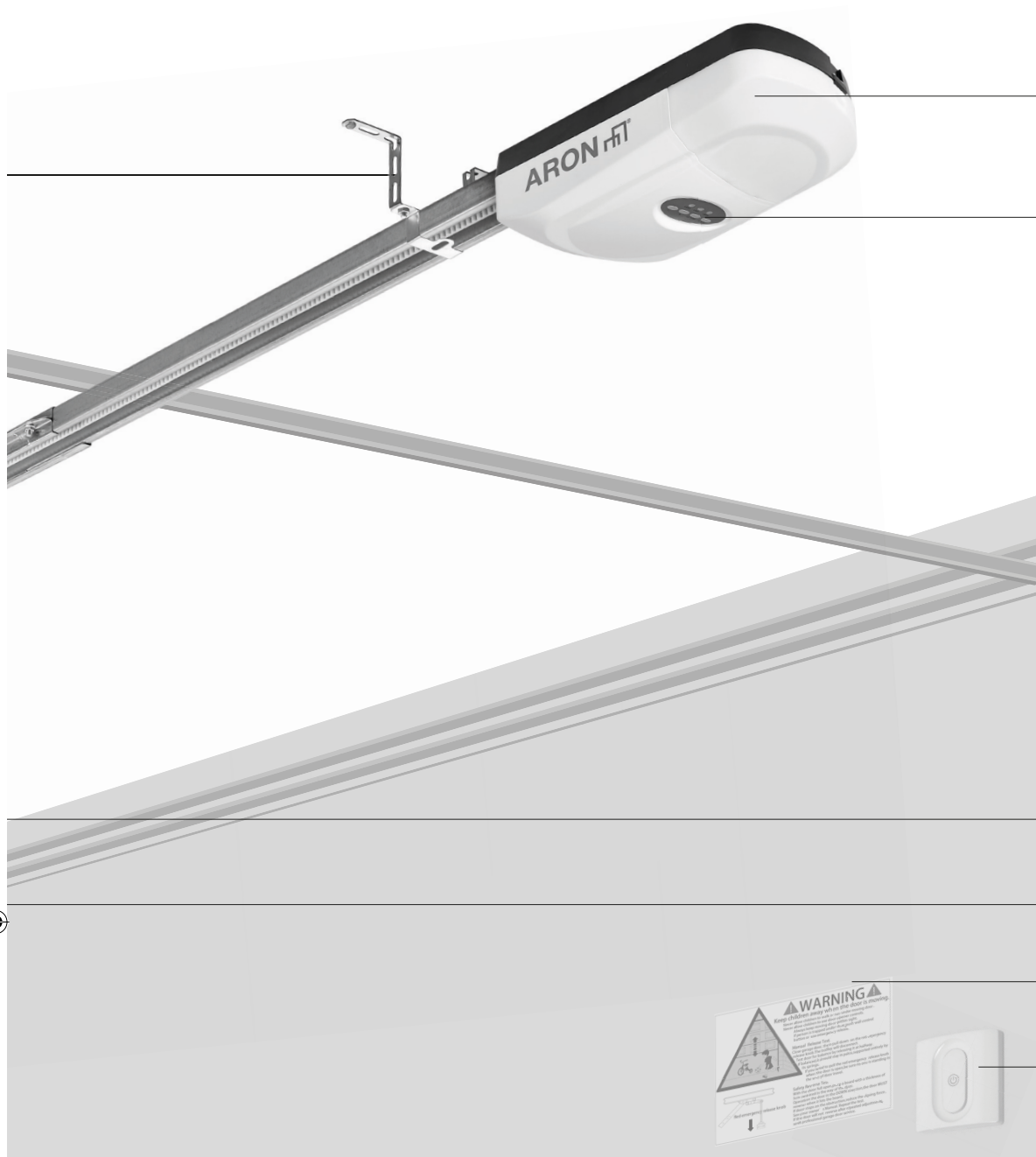

Jednotka motoru

Ovládací panel

Rukojeť nouzového uvolnění

Rameno vrat

Varovný štítek

Nástěnné ovládání

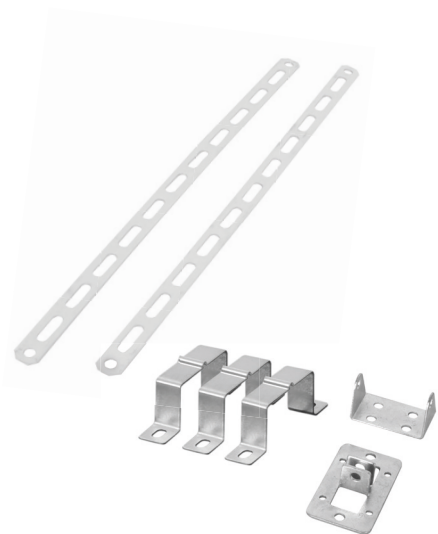

Držáky



Sada šroubů



Ovládání

## INSTALACE

### **VAROVÁNÍ**

- V případě pochybností ohledně nosnosti na místě instalace si informace vyžádejte od odborníka.

### **VAROVÁNÍ**

Důležité bezpečnostní pokyny. Postupujte podle pokynů, protože nesprávná instalace může vést k vážnému zranění.

- Před montáží pohonu odstraňte všechna zbytečná lana nebo řetězy a deaktivujte zařízení, jako jsou zámky, které nejsou zapotřebí pro napájení;
- Před montáží pohonu zkontrolujte, zda jsou vrata v dobrém mechanickém stavu, správně vyvážena a správně se otevírají a zavírají;
- Před montáží zkontrolujte, zda má stěna nebo strop na místě montáže dostatečnou nosnost. V závislosti na typu stěny na montážním místě je nutné zvolit správné upevňovací prvky za účelem bezpečného připevnění.
- Po instalaci se ujistěte, že je mechanismus správně nastaven, a že se pohon otáčí nebo je možné uvolnit předmět, když se vrata dotýkají 50 mm vysokého předmětu umístěného na podlaze
- Po instalaci se ujistěte, že části vrat nepřesahují na veřejné chodníky nebo silnice.
- Po instalaci se ujistěte, že systém ochrany proti zachycení pracuje podle určení.

### **VAROVÁNÍ**

Za účelem zabránění rizikům během montáže musí mít osoba provádějící montáž dostatečné znalosti a následující kvalifikace:

- Zacházení s žebříky a lešením.
- Vyhodnocení základních struktur budovy.
- Zacházení s náradím a stroji.
- Zacházení a montáž upevňovacího vybavení.
- Uvedení do provozu a provoz výrobků.

Pokud osoba provádějící montáž nemá potřebné kvalifikace, vyhledejte odborníka, který montáž provede.

### **VAROVÁNÍ**

- Práce na elektrickém vybavení a jeho opravy musí provádět výhradně kvalifikovaný elektrikář.
- Během instalace vždy dodržujte národní předpisy k instalaci.

### **VAROVÁNÍ**

- Vždy zavolejte technikovi vyškolenému v oblasti dveřních systémů, jestliže se garážová vrata zachytávají, blokují nebo nejsou v rovnováze. Nevyvážená garážová vrata se v případě potřeby nemusí vracet.
- Nikdy se nepokoušejte uvolnit, posunout nebo nastavit garážová vrata, pružiny, kabely, řemenice, konzoly nebo jejich hardware, pokud jsou vystaveny extrémnímu napětí.

## POŽADOVANÉ PŘÍSLUŠENSTVÍ

Pro montáž otvírání garážových vrat je nezbytné následující příslušenství (není součástí dodávky):

- Ochranné rukavice
- Úroveň
- Měřicí pásma
- Křída nebo tužka
- Klíč
- Dvojitý žebřík
- Příklepová vrtačka
- Vhodné kotvy do stěny
- Vhodný vrták pro typ stěny na místě montáže
- Vyztužení garážových vrat (v případě potřeby)
- Lišta (tloušťka 4 cm, o něco kratší než je šířka garážových vrat)
- Sada pro nouzové odblokování vrat dodavatelem vrat (pouze pro garáže bez druhého vstupu)

## PŘÍPRAVA

- Sklolaminátová, hliníková nebo lehká ocelová garážová vrata vyžadují vyztužení před instalací otvírání vrat. Kontaktujte výrobce vrat pro vyztužnou sadu. Namontujte vyztužnou sadu podle návodu výrobce.
- Abyste se vyhnuli problémům při montáži, neotvírejte otvírání garážových vrat, dokud k tomu nebudete instruováni.
- Deaktivujte všechny zámky garážových vrat. V opačném případě by při otvírání garážových vrat došlo k poškození otvírání a vrat. Otvírání garážových vrat zabraňuje otevření vrat bez příslušného dálkového ovladače. Pokud vaše garáž nemá druhý vstup, nainstalujte nouzovou sadu pro uvolnění vrat u svého dodavatele garážových vrat, abyste mohli v případě poruchy vrata otevřít.
- Před montáží a provozem odstraňte všechna lana spojená s garážovými vraty, aby nedošlo k zaplétení.
- Otvírání garážových vrat potřebuje volnou zásuvku ve zdi, která splňuje požadavky uvedené v technických údajích a v místních předpisech. Zásuvka musí být volně přístupná pro odpojení garážových vrat z napájení vytažením v případě potřeby. Nechte kvalifikovaného elektrikáře nainstalovat zásuvku, pokud není k dispozici.



1

### Kontrola vyvážení vrat

Ujistěte se, že jsou vrata volně pohyblivá a dobře vyvážená.

Zvedněte vrata do poloviny a uvolněte je. Jsou-li vyvážená, vrata zůstanou v této poloze pouze silou svých pružin.

Vždy zavolejte technikovi vyškolenému v oblasti dveřních systémů, jestliže nejsou garážová vrata vyvážená nebo se zachytávají.

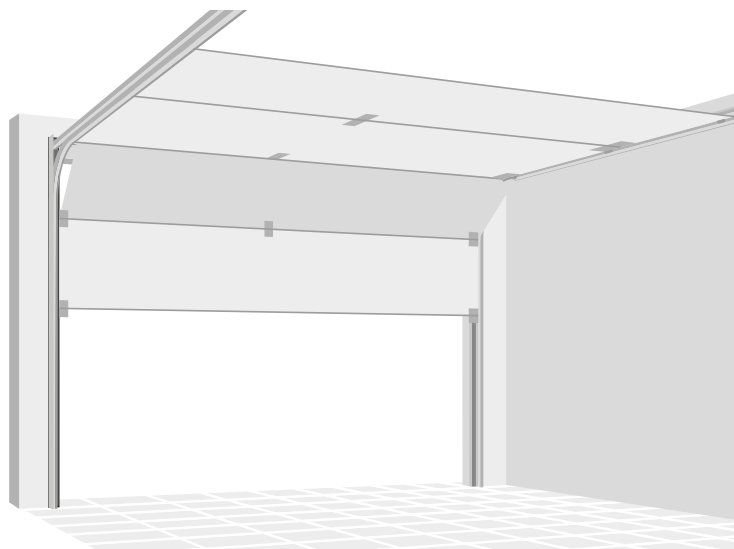

2

### Kontrola rozevření vrat

Ujistěte se, že je mezera mezi uzavřenými vraty a podlahou menší než 6 mm. V opačném případě reverzní systém nemusí fungovat správně.

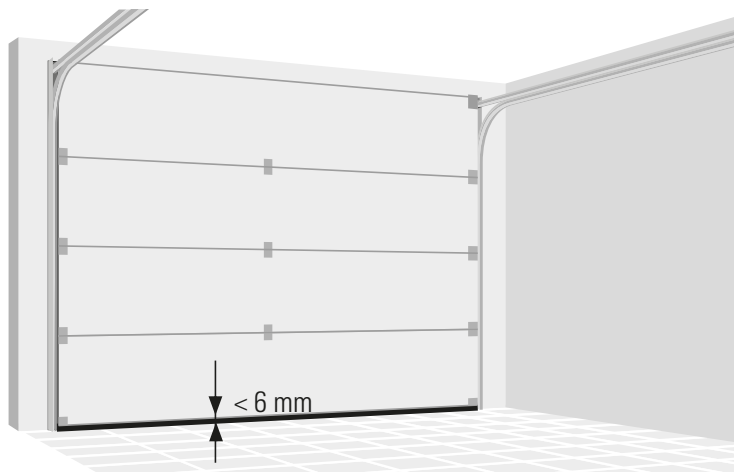

3

### Montáž kolejnice

Spojte tři části kolejnice dvěma spojkami podle obrázku.



### POZOR

- Aby nedošlo ke zranění při přitlačování, mějte při montáži kolejnice ruce mimo klouby.
- Během instalace používejte ochranné rukavice.

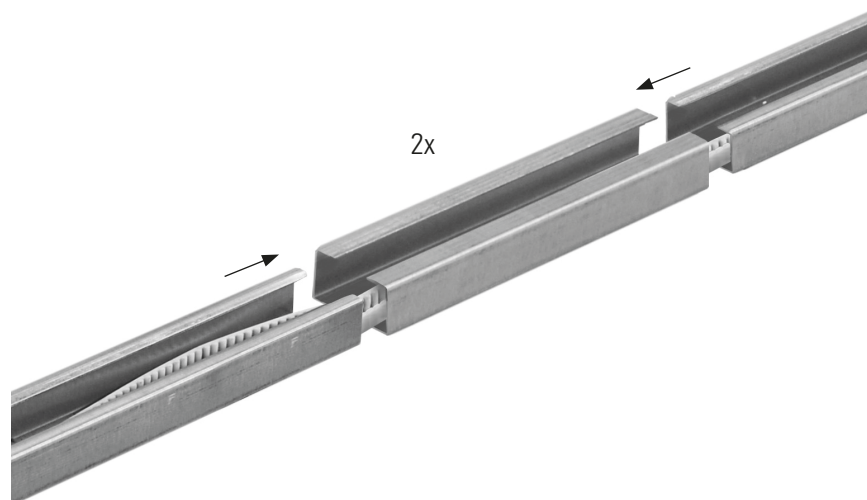

4

### Sestava ozubených kol

Překlopte kolejnici. Střed otvoru v sestavě ozubených kol umístěte nad příslušné otvory v kolejnici.

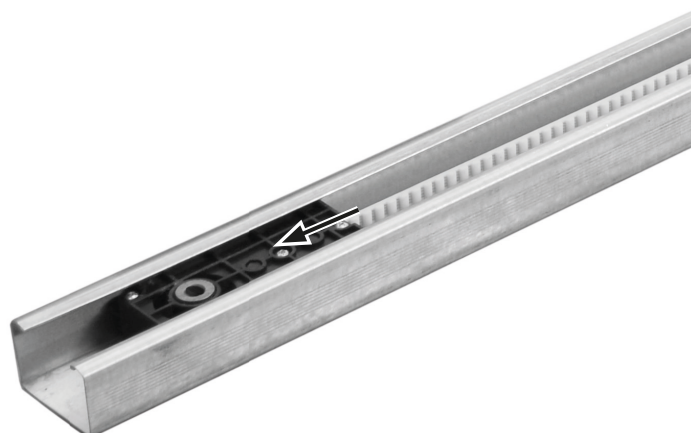

5

Překlopte kolejnici. Připevněte sestavu ozubených kol třemi šrouby Phillips M5x15.

3x

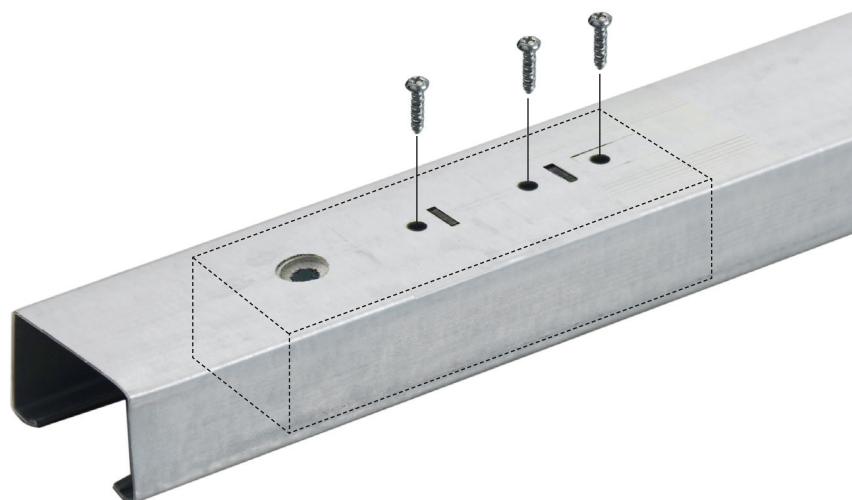

6

### Jednotka motoru

Připojte jednotku motoru a kolejnici. Namontujte hřídel agregátu motoru do sestavy řetězových kol.

Ujistěte se, že se oba klipsy kolejnice U nacházejí na místech otvorů jednotky motoru. K upevnění klipsů použijte čtyři samovrtné šrouby M6x16. Jiné šrouby mohou vážně poškodit otvírání garážových vrat.

4x

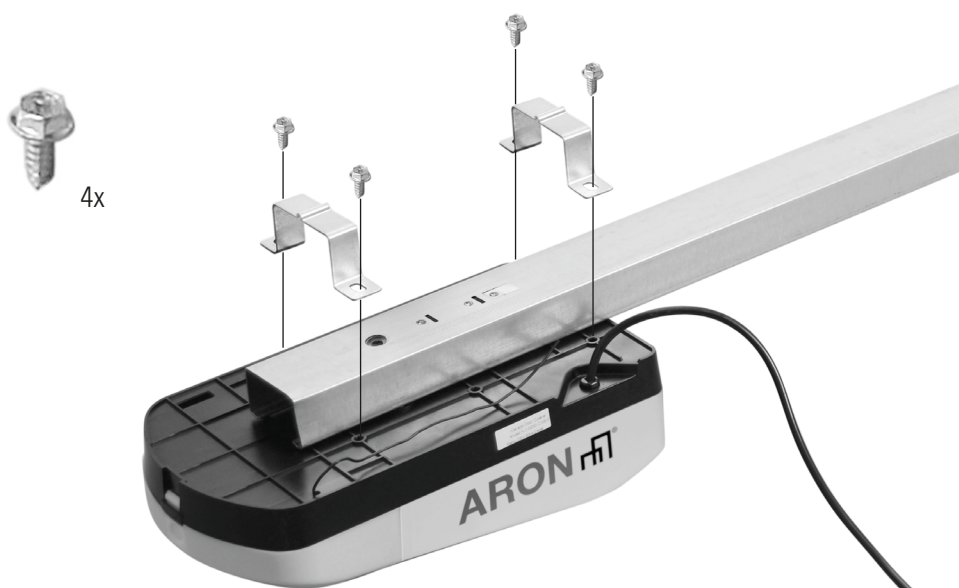

7

**Napínání řemene**

Utáhněte řemen otáčením napínací matice ve směru hodinových ručiček, dokud se pružina nenatáhne na 2,5 cm. Řemen nenapínejte příliš.

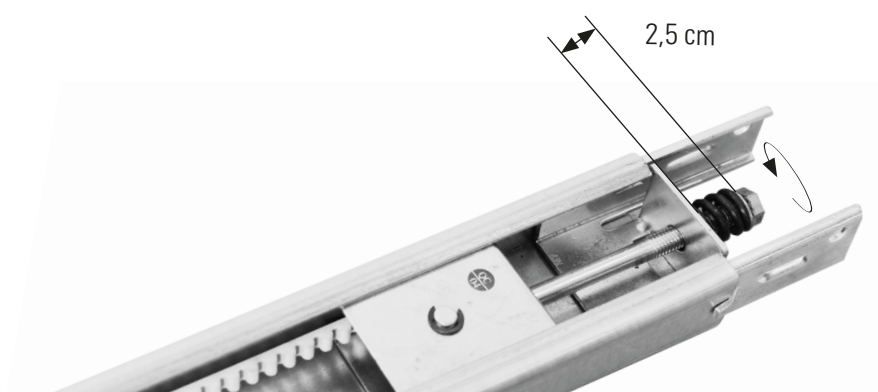

8

**Nouzová rukojeť**

Spojte hlavu pojezdu a nouzovou rukojeť pomocí lana. Uzly se nesmí při tahání za rukojeť uvolnit.

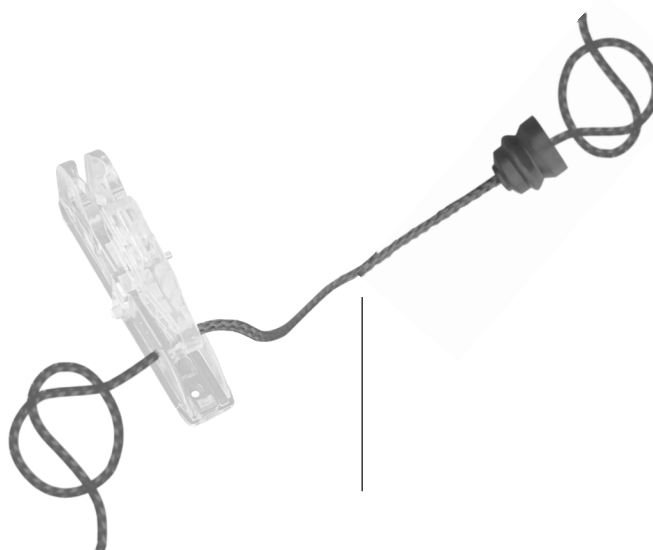

9

**Hlava pojezdu**

Přípevněte hlavu pojezdu k pojezdu pomocí dvou šroubů.

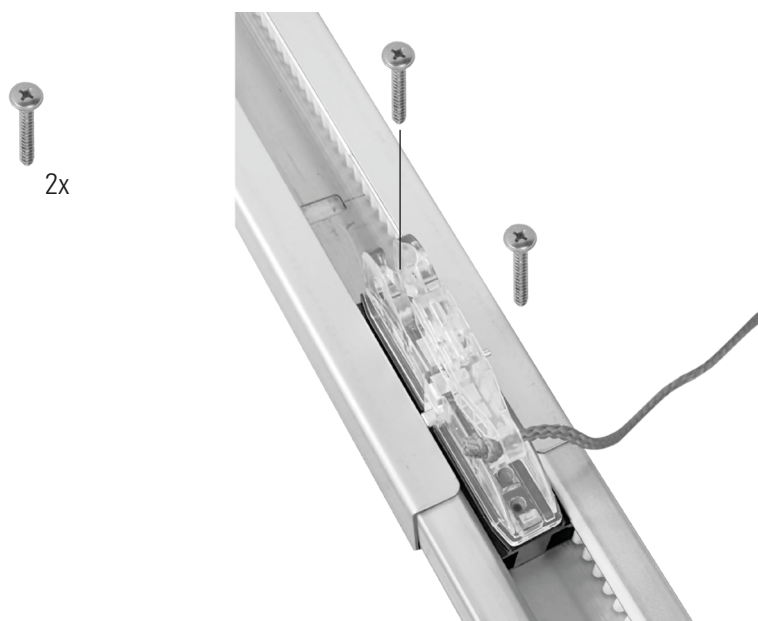

10

**Rovné rameno vrat**

Připevněte rovné rameno vrat k pojezdu pomocí jedné z krátkých osazených hřídelí.

Hřídel upevněte závlačkou.

Posuňte držáky závlačky, aby se zajistily na místě.

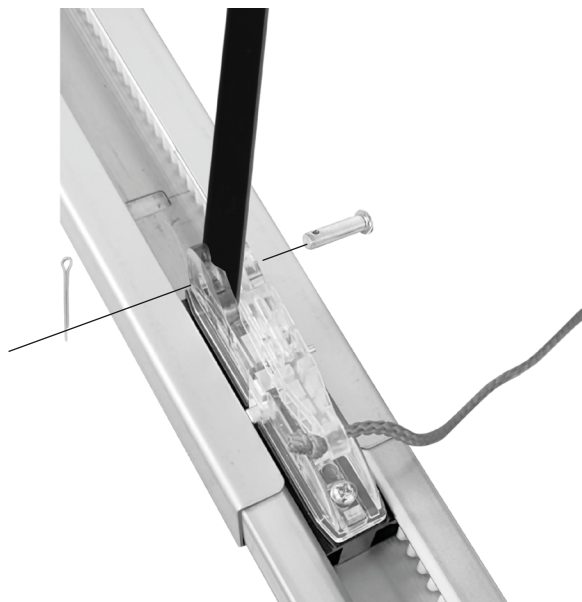

11

**Montáž držáku pro uchycení v překladu**

Držák pro uchycení v překladu by se měl instalovat doprostřed nad garážová vrata. Pokud to není možné, upevněte držák pro uchycení v překladu do 1 m vpravo nebo vlevo od středu. Držák pro uchycení v překladu by se měl namontovat proti stropu, aby byla minimální vůle.

**⚠ VAROVÁNÍ**

Aby nedošlo k vážnému zranění nebo smrti:

- Zvolte si místo instalace, za kterým není potrubí ani kabely.
- Držák pro uchycení k překladu musí být pevně připevněn k nosné konstrukci na stěně nebo stropě, jinak by se v případě potřeby garážová vrata nemohla vracet. Držák pro uchycení k překladu nemontujte do sádkartonu.
- Při montáži držáku nebo konstrukční opěry do zdiva je třeba použít betonové kotvy.
- Nikdy se nepokoušejte uvolnit, posunout nebo nastavit garážová vrata, pružiny, kabely, řemenice, konzoly nebo jejich hardware, pokud jsou vystaveny extrémnímu napětí. Nikdy se nepokoušejte uvolnit, posunout nebo nastavit garážová vrata, pružiny, kabely, řemenice, konzoly nebo jejich hardware, pokud jsou vystaveny extrémnímu napětí.

12

**Vodorovné umístění**

Zavřete vrata a vyznačte vnitřní svislou středovou osu garážových vrat. Prodlužte čáru na stěnu překladu nad vrata. Pro montáž na strop prodlužte čáru na strop.

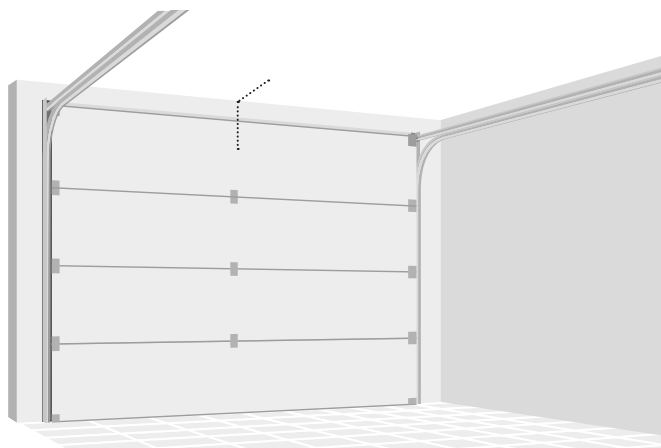

# 13

## Svislé umístění pro montáž na stěnu

Otevřete vrata k nejvyššímu bodu dráhy. Vyznačte vodorovnou čáru na stěně překladu v nejvyšším bodu dráhy plus 5 cm.

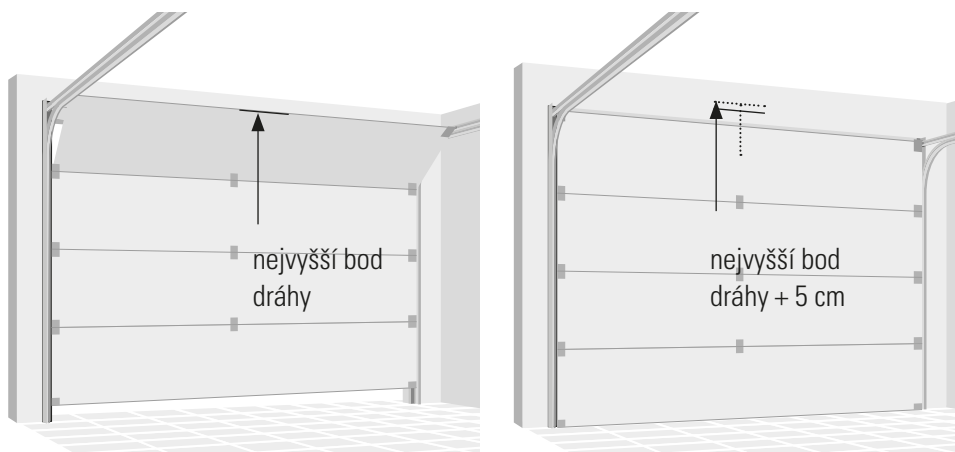

# 14

## Montáž na stěnu

Namontujte držák pro uchycení k překladu s boky směřujícími nahoru. Umístěte držák, jak je znázorněno spodním okrajem na vodorovné čáře. Označte si umístění upevňovacích otvorů a otvory vyvrtejte. Upevněte držák pomocí příslušných hmoždinek a šroubů.

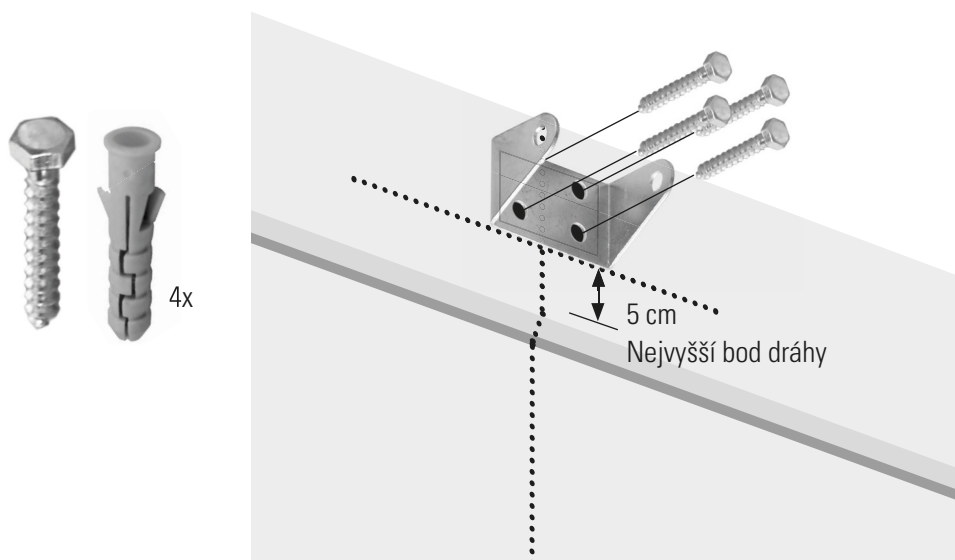

# 15

## Montáž na strop

Upravte držák pro uchycení k překladu na značku, ne více než 15 cm od stěny.

Označte si umístění upevňovacích otvorů a otvory vyvrtejte. Upevněte držák pomocí příslušných hmoždinek a šroubů.

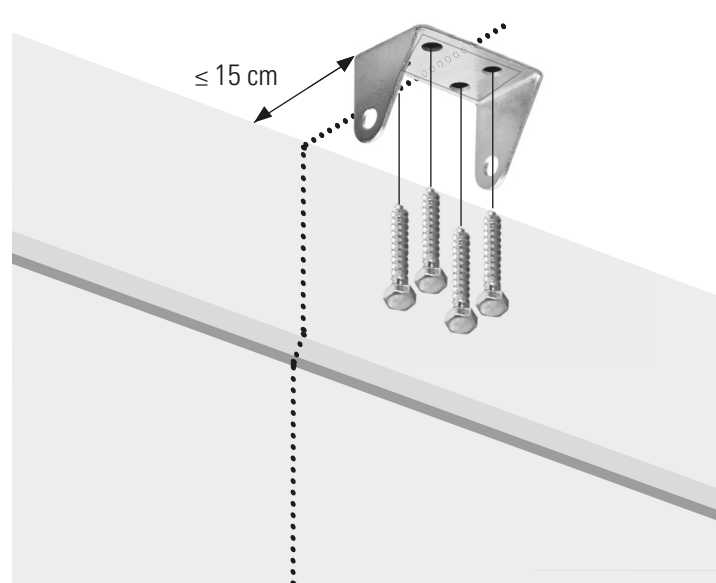

# 16

## Připojení kolejnice k držáku pro uchycení k překladu

Zarovnejte otvory v kolejnici a držáku a vložte dlouhý osazený hřídel.

Hřídel upevněte závlačkou.

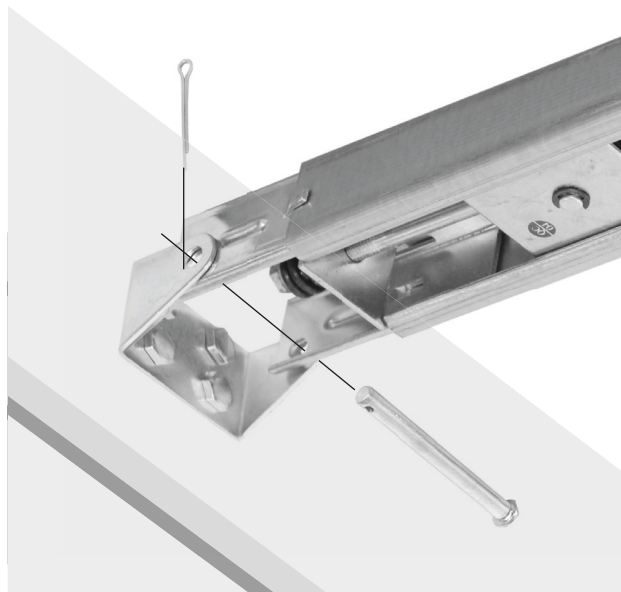

# 17

Posuňte držáky závlačky, aby se zajistily na místě.

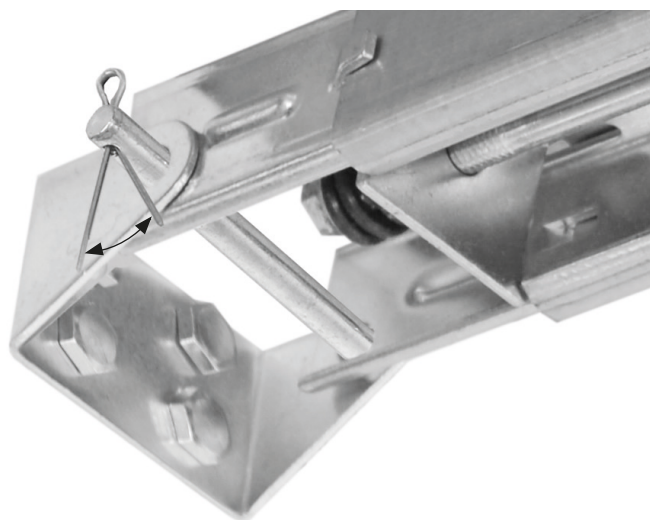

# 18

Zvedněte kolejnici na konci motoru až ke stropu. Garážová vrata zcela otevřete. Na horní konec garážových vrat vložte lištu (tloušťka 4 cm) a položte na ni kolejnici.

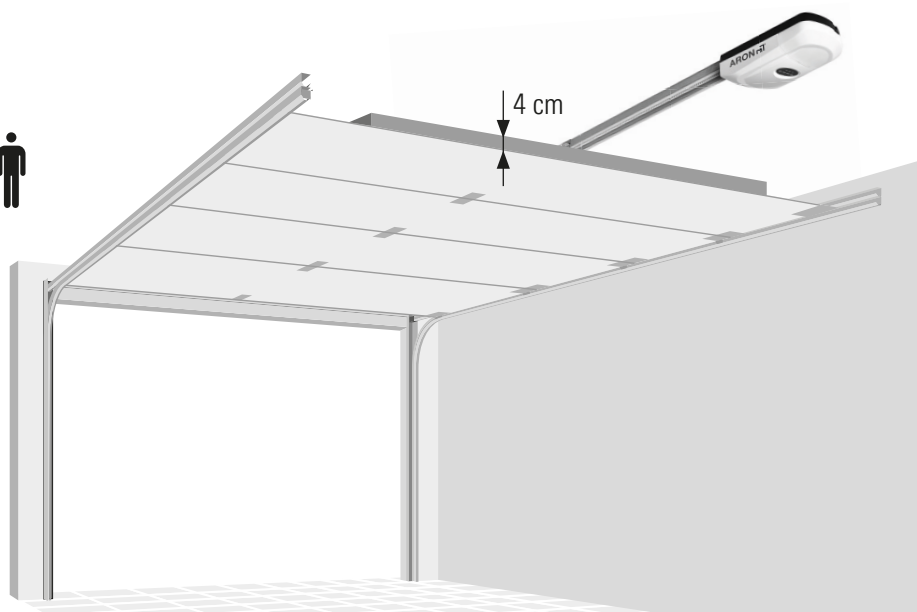

## 19

### Zavěšení otvírání garážových vrat

Ohněte závěsné držáky tak, abyste překlenuli vzdálenost mezi otvíráním garážových vrat a stropem.

Označte si umístění upevňovacích otvorů a otvory vyvrtejte. Upevněte držák pomocí příslušných hmoždinek a šroubů.

Připevněte kolejnici k závěsným držákům pomocí kolejnice U.

Sejměte lištu z garážových vrat.

### **VAROVÁNÍ**

- Aby nedošlo k vážnému zranění nebo smrti:
- Zvolte si místo instalace, za kterým není potrubí ani kabely.
- Držák musí být pevně připevněn k nosné konstrukci na stěně nebo stropě, jinak by se v případě potřeby garážová vrata nemohla vracet. Držák nemon-  
tujte do sádkartonu.
- Při montáži držáku nebo konstrukční opěry do zdiva je třeba použít betonové  
kotvy.

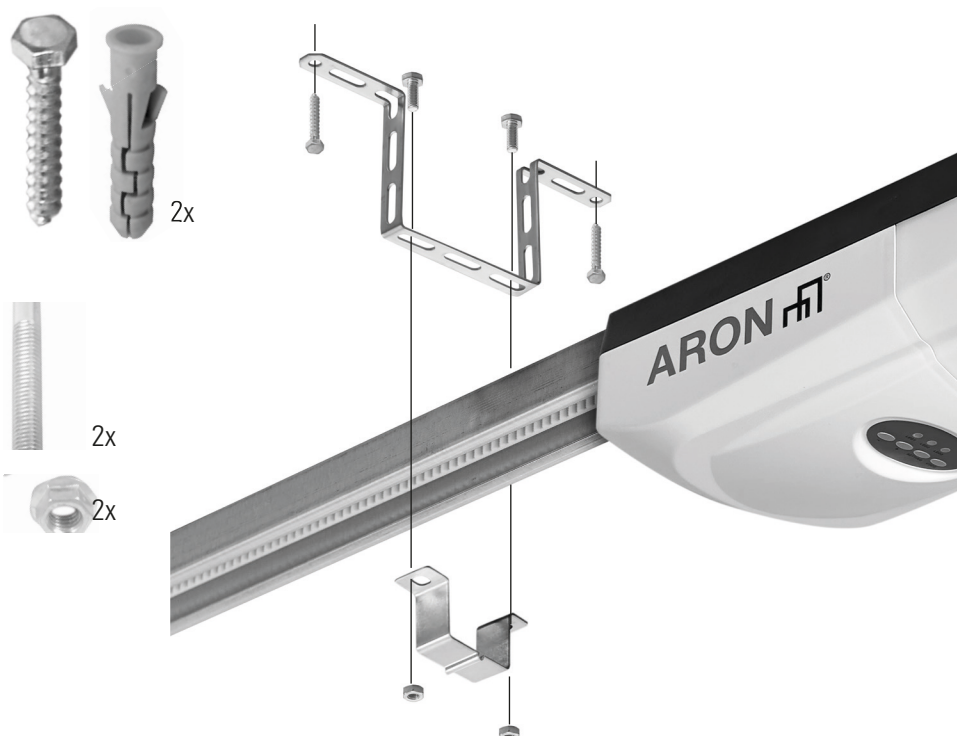

### Vyztužení vrat

## 20

### **POZOR**

- Sklolaminátová, hliníková nebo lehká ocelová garážová vrata vyžadují vyztužení před instalací držáku vrat.

Vyztužení vrat ve tvaru U je možné jen na vlastní riziko. Vodorovná výtuz by měla být dostatečně dlouhá, aby mohla být zajištěna na dvou svislých podpěrách. Svislá výtuz by měla pokrýt výšku horního panelu.

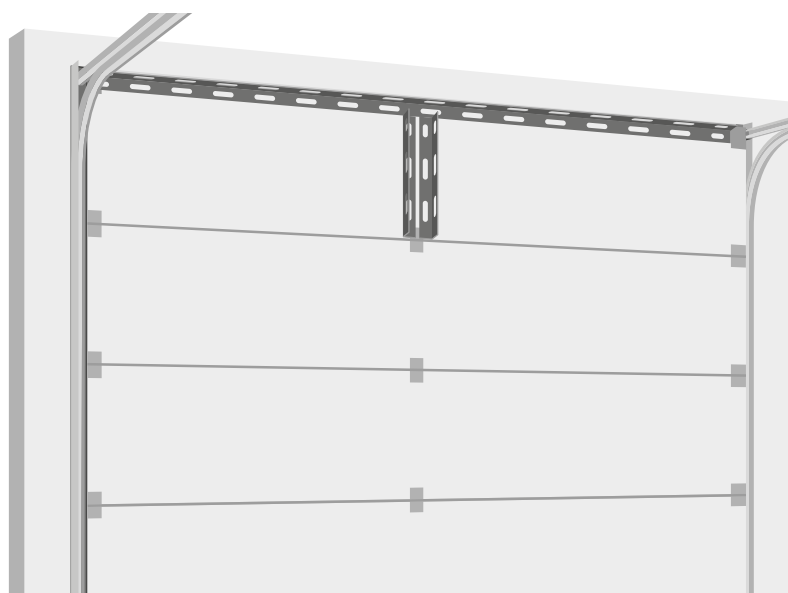

# 21

## Montáž držáku vrat

Umístěte horní okraj držáku 5-10 cm pod horní okraj vrat nebo přímo pod jakoukoliv konstrukční podpěru v horní části vrat..

Vyvrtejte upevňovací otvory a upevněte pomocí 4 šroubů se závitem.

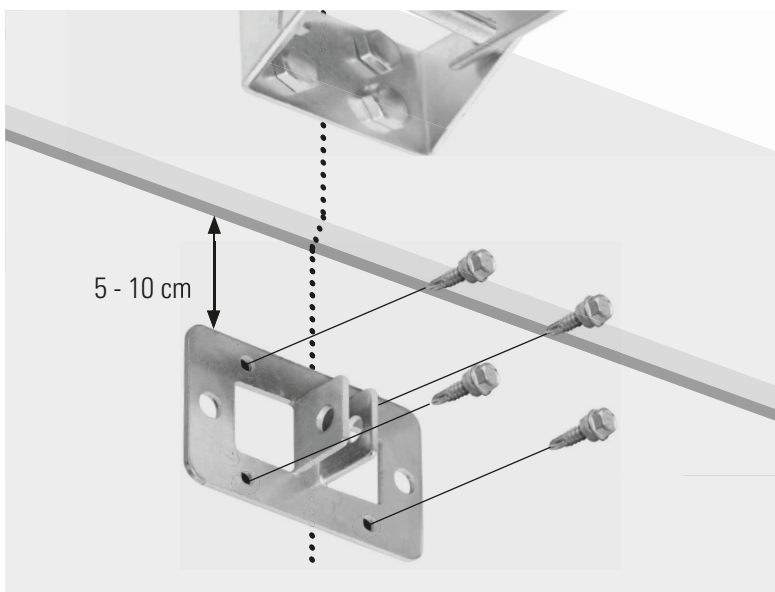

# 22

Alternativně použijte strojírenské šrouby a matice.

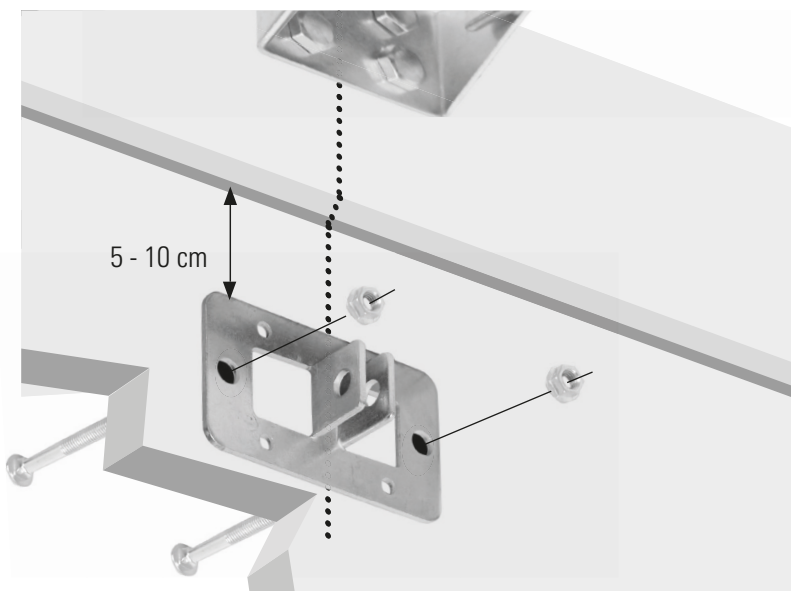

# 23

Odpojte pojezd zatažením rukojeti nouzového uvolnění.





## 24

Připojte zahnuté rameno vrat k závěsu vrat druhým krátkým osazeným hřídelem.

Hřídel upevněte závlačkou.

Posuňte držáky závlačky, aby se zajistily na místě.

Ramena připojte šrouby a maticemi. Zvolte otvory co nejdále od sebe, abyste zvýšili pevnost ramena vrat.

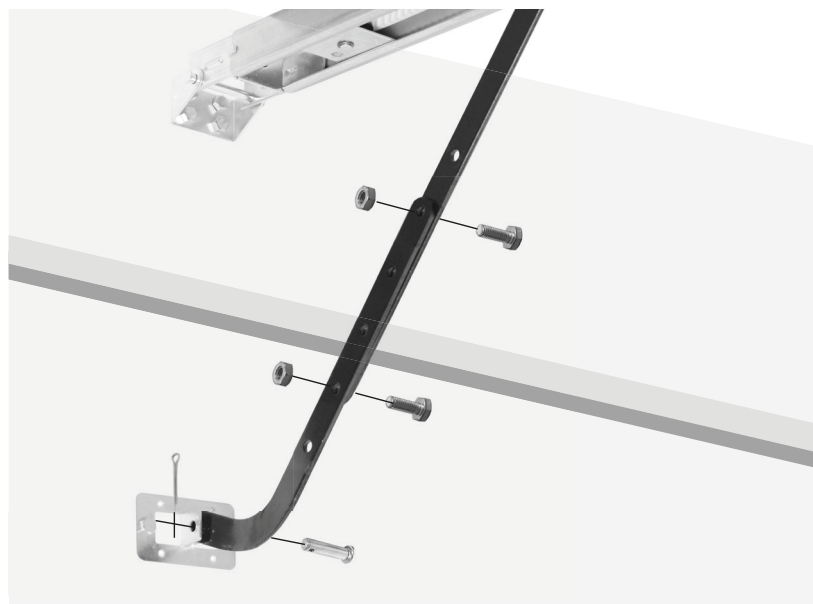

## 25

Pokud díry v zahnutém ramenu vrat a rovné rameno vrat nelicují, pootočte rovné rameno vrat.

Pokračujte krokem 23.

Pokud je to nutné, můžete odříznout až 15 cm z pevného konce rovného ramene.

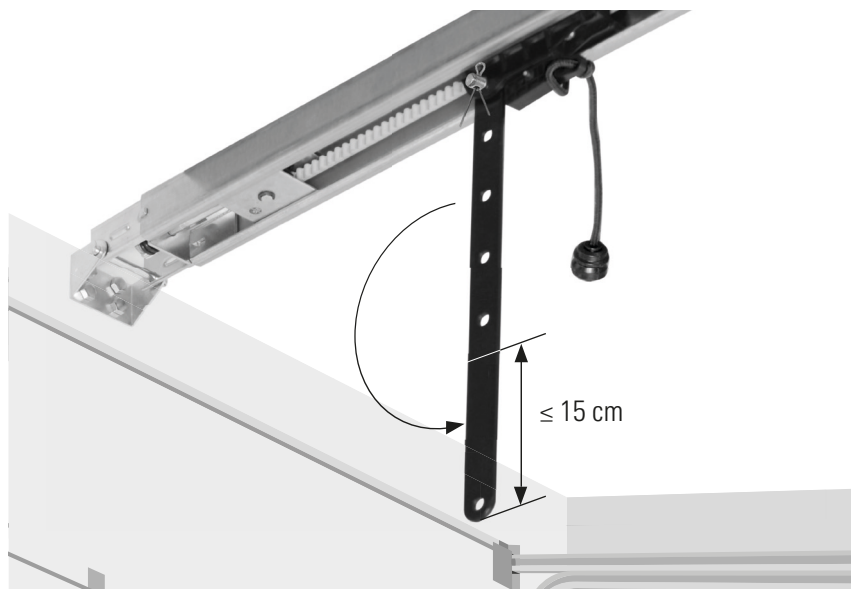

## 26

Vytáhněte pojezd A rukojetí pro nouzové uvolnění přes spojku řemene B, dokud nezacvakne na místo.

### POZOR

- Pokud vaše garáž nemá druhý vstup, nainstalujte nouzovou sadu pro uvolnění vrat u svého dodavatele garážových vrat, abyste mohli v případě poruchy vrata otevřít.





## PROGRAMOVÁNÍ

1

### Tlačítko programování na jednotce motoru

1. – (tlačítko dolů)
2. + (tlačítko nahoru)
3. Tlačítko nastavení
4. Kódovací tlačítko

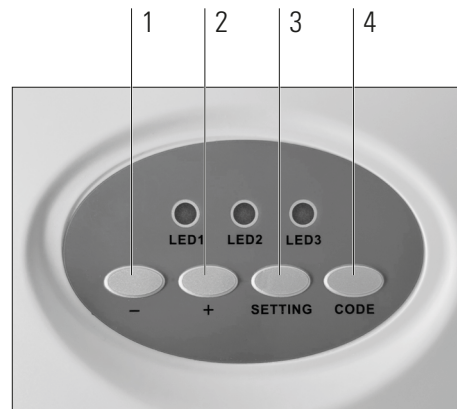

2

### Párování dálkového ovladače, nástěnného vypínače nebo klávesnice (volitelné příslušenství)

1. Stiskněte a podržte kódovací tlačítko, dokud se kontrolka LED 1 trvale nerozsvítí.



2. Během 10 sekund stiskněte tlačítko na dálkovém ovládání nebo tlačítko aktivace na nástěnném ovládání, nebo zadejte 1234 a stiskněte ▼ na klávesnici.

< 10 sek.

2.



nebo



nebo



Zadejte 1234 a stiskněte ▼.

3. Znovu stiskněte stejné tlačítko nebo zadejte 1234 a znovu stiskněte ▼ na klávesnici. LED 1 začne blikat a zhasne.

3.



nebo



nebo



Zadejte 1234 a stiskněte ▼.

Opakujte kroky 1 až 3, abyste mohli nakódovat maximálně 10 dálkových ovládaní.

### 3

#### Programování dráhy pojezdu

1. Stiskněte a podržte tlačítko pro nastavení, dokud se kontrolka LED 2 trvale nerozsvítí.



2. Stiskněte a podržte + (tlačítko nahoru) dokud vrata nedosáhnou požadované horní pozice. LED 2 bliká. Aby nedošlo k poškození vozidel, ujistěte se, že jsou vrata zcela otevřená.

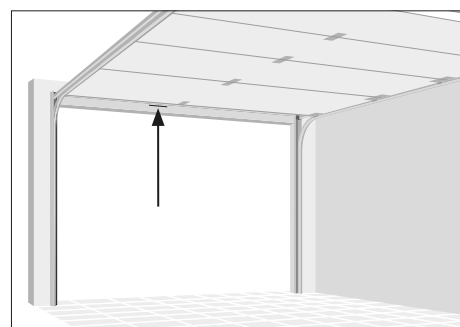
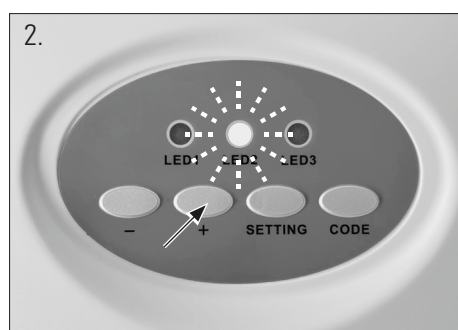

3. Jakmile jsou vrata v požadované horní poloze, stiskněte a podržte tlačítko nastavení, dokud se kontrolka LED 3 trvale nerozsvítí.



4. Stiskněte a podržte - (tlačítko dolů) dokud vrata nedosáhnou požadované dolní pozice.

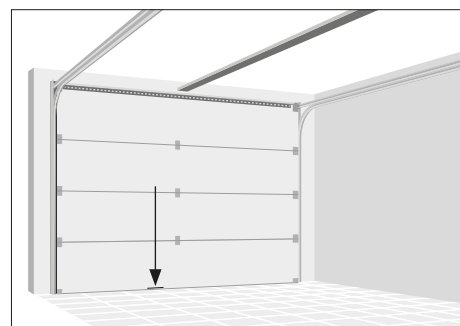
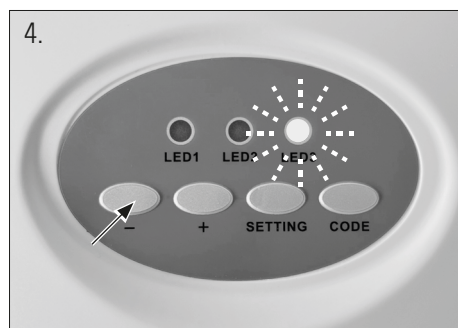

5. Jakmile jsou vrata v požadované dolní poloze, stiskněte a podržte tlačítko nastavení, dokud kontrolka LED nezasne.



## ZKOUŠKA SYSTÉMU BEZPEČNOSTNÍ REVERZACE

### VAROVÁNÍ

- Bez řádně nainstalovaného bezpečnostního reverzního systému by se mohly osoby (zejména malé děti) vážně zranit nebo dokonce být usmrceny uzavírajícími se garážovými vraty. Nesprávné nastavení mezí průjezdu garážovými vraty má vliv na správné fungování bezpečnostního reverzního systému.
- Bezpečnostní reverzní systém **MUSÍ** být kontrolován nejméně jednou měsíčně.
- Bezpečnostní reverzní systém musí být kontrolován po každém seřízení.

1. Když jsou vrata zcela otevřená, vložte desku o tloušťce 5 cm do středu dráhy vrat.
2. Stiskněte tlačítko dálkového ovládání. Při zavírání **MUSÍ** být vrata při kontaktu s deskou vrácena.

V opačném případě nepoužívejte otvírání garážových vrat; místo toho vyhledejte odbornou pomoc pro opravu.

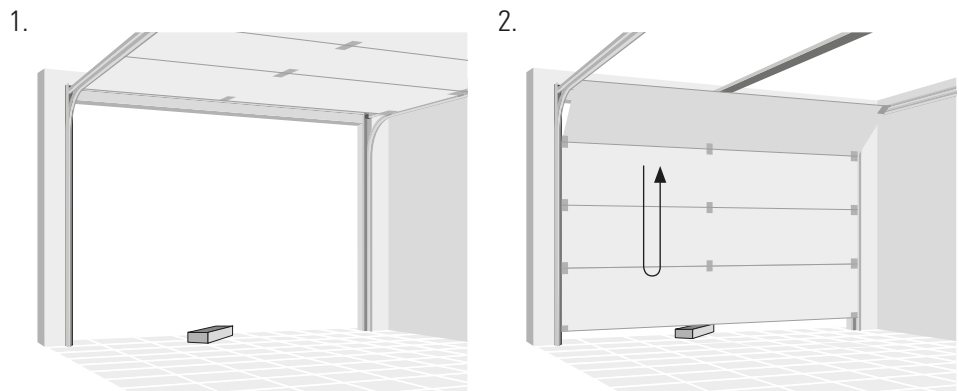

## OBSLUHA

### VAROVÁNÍ

- Přečtěte si všechna bezpečnostní varování a všechny pokyny.
- Dálkové ovládání vždy ukládejte mimo dosah dětí.
  - Garážová vrata spouštějte jen tehdy, pokud jste přesvědčeni, že dráze pojezdu vrat nebrání žádné překážky.
  - Garážová vrata vždy mějte pod dohledem, dokud se zcela nezavřou. Přesvědčte se, že nikdo nekříží dráhu pohybujících se vrat.
  - Přesvědčte se, že se nikdo nezdržuje pod zastavenými, částečně otevřenými vraty.
  - Pokud je to možné, použijte rukojeť pro nouzové uvolnění pouze tehdy, když jsou garážová vrata zavřená.
  - Pokud potřebujete vytáhnout červené tlačítko pro nouzové uvolnění, když jsou vrata otevřená, ujistěte se, že nikdo není v dráze vrat.
  - Slabé nebo zlomené pružiny nebo nevyvážená vrata mohou vést k rychlému a nečekanému pádu otevřených vrat.
  - Nikdy nepoužívejte rukojeť pro nouzové uvolnění, abyste otevřeli nebo zavřeli garážová vrata. Pokud se uzel lana rozevře, můžete spadnout.
  - Dálkovým ovládáním se vrata mohou dát nečekaně do pohybu. Přesvědčte se, že nikdo nekříží dráhu pohybujících se vrat.
- Stiskněte tlačítko na nástěnném nebo dálkovém ovládání pro spuštění otvírání garážových vrat.

- Vrata se vždy pohybují v opačném směru, než při posledním chodu.
- Vrata se zastaví, pokud jsou zcela otevřená nebo zavřená. Jinak můžete pohyb zastavit opětovným stisknutím tlačítka na dálkovém ovládání.
- Vrata se po opětovném spuštění pohybují opačným směrem.

## ÚDRŽBA

### **VAROVÁNÍ**

- Před provedením jakýchkoli oprav nebo demontáže krytů vždy odpojte elektrické napájení z otvírání garážových vrat.
- Veškeré opravy kabelů, pružinových sestav a jiného hardwaru musí provádět vyškolený technik dveřních systémů.

### **VAROVÁNÍ**

- Pravidelně provádějte kontrolu ručního uvolnění a bezpečnostního reverzního systému. Provádějte údržbu garážových vrat podle pokynů v návodu k vratům. Nedostatečná údržba může vést k nebezpečnému provozu.

- Ujistěte se, že je varovný štítek řádně upevněn a je zcela čitelný.

## PRÁCE NA ÚDRŽBĚ PROVÁDĚNÉ PROVOZOVATELEM

- Poškození nebo opotřebení systému vrat smí odstraňovat pouze kvalifikovaní a vyškolení odborníci.
- Aby byl zajištěn bezporuchový provoz, musí být systém vrat pravidelně kontrolován a případně opraven. Před zahájením prací na systému vrat vždy odpojte provozní systém ze zdroje napájení.
- Pravidelně kontrolujte, zda bezpečnostní zařízení fungují správně; nejméně každých šest měsíců.
- Kontrolu bezpečnostního reverzního systému provádějte jednou za měsíc (viz „Kontrola bezpečnostního reverzního systému“).
- Zkontrolujte všechny pohyblivé části systému vrat a systému pohonu vrat.
- Zkontrolujte, zda systém vrat nejeví známky poškození nebo opotřebení.
- Ručně pohybujte vrata a zkontrolujte, zda se vrata pohybují snadno a lehce.
- Zkontrolujte všechny napájecí kabely, zda nejsou poškozeny.

## MĚSÍČNÍ ÚDRŽBA

### Kontrola ručního uvolnění

### **VAROVÁNÍ**

- Při uvolnění může dojít k pádu nevyvážených vrat. Během kontroly udržujte dráhu vrat volnou.

- Zavřete garážová vrata zatažením za rukojeť pro nouzové uvolnění. Pojezd se deaktivuje.
- Zkontrolujte vrata pro vyvážení tím, že je z poloviny uvolníte. Pokud jsou vyvážená, měla by zůstat na místě, plně podporovaná pružinami. Pokud budou vrata klesat dolů, požádejte o profesionální servis garážových vrat.

### Kontrola reverzního bezpečnostního systému

- Když jsou vrata zcela otevřená, vložte desku o tloušťce 5 cm do středu dráhy vrat.
- Při zavírání MUSÍ být vrata při nárazu na desku vrácena. Pokud se vrata zastaví o překážku, požádejte o profesionální servis garážových vrat.

## ČIŠTĚNÍ

- Jestliže budete potřebovat vyčistit otvírání garážových vrat nebo ovládání, vyčistěte povrch kartáčem nebo ho setřete měkkou navlhčenou utěrkou. Použít lze také jemný detergent, ale nepoužívejte alkohol, benzín ani jiné podobné čisticí prostředky.
- K čištění plastových dílů nikdy nepoužívejte žíraviny.

## VÝMĚNA BATERIE

### VÝMĚNA BATERIE NÁSTĚNNÉHO OVLÁDÁNÍ

Odstraňte kryt vložením malého šroubováku do otvoru ve spodní části krytu. Vložte novou baterii C2032 (+ směrem ven) a opět namontujte kryt.

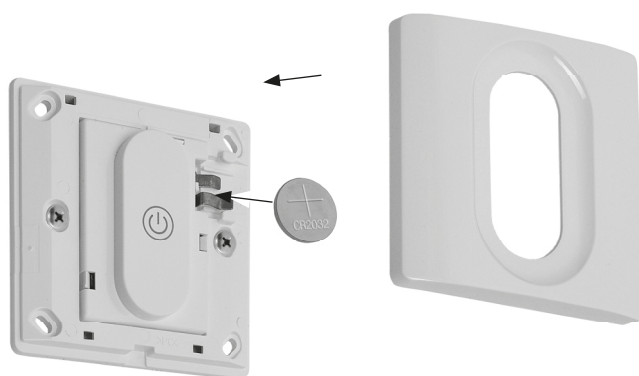

### VÝMĚNA BATERIE DÁLKOVÉHO OVLÁDÁNÍ

Odšroubujte tři malé šrouby na zadní straně dálkového ovládání, sejměte kryt a vložte novou baterii L828. Respektujte prosím správnou polaritu. Kryt znovu namontujte.



## VYMAZÁNÍ OVLÁDÁNÍ

1. Stiskněte a podržte kódovací tlačítko, rozsvítí se LED 1.
2. Uvolněte tlačítko, když LED 1 zhasne. Všechna dálková ovládání jsou nyní vymazána. To může být nutné při ztrátě dálkového ovládání.
3. Pro opětovné spárování ovládání viz kapitola "Programování", část 3).

1.

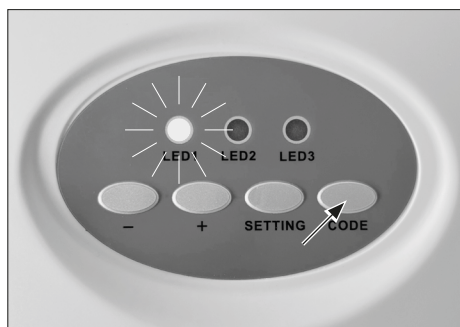

2.



## ODSTRAŇOVÁNÍ PROBLÉMŮ

PROBLÉM	PŘÍČINA	ŘEŠENÍ
Garážová vrata se neotvírají	Vrata jsou uzamčená	Před provozem otvírání garážových vrat odemkněte všechny zámky
	Ovládání nepřipojeno (zkuste jiné ovládání pro potvrzení)	Přiblížte dálkové ovládání více k otvírání garážových vrat Vyměňte baterii (viz část "Výměna baterie") Spárujte ovládání (viz část "Programování") Přemístěte ovládání
	Zaseknutá vrata (po vytažení nouzového uvolnění lze vrata pohnout jen s vynaložením větší síly)	Nechte technika vyškoleného v oblasti dveřních systémů provést údržbu vrat.
	Selhání připojení elektrického napájení	Zapojte zástrčku otvírání garážových vrat do vhodné zásuvky Zkontrolujte zásuvku pomocí vhodného svítidla Pokud není zásuvka funkční, nechejte kvalifikovaného elektrikáře opravit přípojku elektrického napájení
Garážová vrata se nezavírají/neotvírají úplně	Poškození držáků, přípojek, ramen	Zkontrolujte garážová vrata a otvírání vrat; přeprogramujte dráhu pojezdu; po naprogramování vždy zkontrolujte bezpečnostní reverzní systém
	Vrata nevyvážená (po vytažení nouzového uvolnění a otevření vrat v půli dráhy nejsou vrata v této poloze držena pružinami)	Nechte technika vyškoleného v oblasti dveřních systémů provést údržbu vrat.
Garážová vrata se během zavírání vracejí	Zaseknutá vrata (po vytažení nouzového uvolnění lze vrata pohnout jen s vynaložením větší síly)	Nechte technika vyškoleného v oblasti dveřních systémů provést údržbu vrat.
	Překážky v dráze	Odstraňte překážky, jako kameny a led, z dráhy vrat
	Chybně nastavena dráha pojezdu	Přeprogramujte dráhu pohybu; po programování vždy zkontrolujte bezpečnostní reverzní systém



## PROHLÁŠENÍ O SHODĚ

**CE** Prohlašujeme, že výrobek popsáný v části Technické údaje:

ARON MOVE pohon garážových vrat (12040081)  
ARON MOVE-CH pohon garážových vrat (12040082)

vyrobeno pro:  
HORNBAACH Baumarkt AG  
Hornbachstraße 11  
76879 Bornheim / Německo

splňuje požadavky následujících směrnic:  
Směrnice o strojních zařízeních 2006/42/ES  
Směrnice o rádiových zařízeních 2014/53/EU  
Směrnice o elektromagnetické kompatibilitě 2014/30/EU  
RoHS 2011/65/EU

a je v souladu s následujícími platnými harmonizovanými normami:

EN IEC 60335-2-95:2023 + A11:2023  
EN IEC 60335-1:2023 + A11:2023  
EN 62233:2008  
AfPS GS 2014:01 PAK  
EN 13241:2003/A2:2016  
EN 12635:2015  
EN 12453:2017 +A1:2021  
EN ISO 12100:2010  
EN IEC 55014-1:2021  
EN IEC 55014-2:2021  
EN IEC 55015:2019 + A11:2020  
EN IEC 61547:2023  
EN IEC 61000-3-2:2019 + A1:2021  
EN 61000-3-3:2013 + A1:2019  
ETSI EN 301 489-1 V2.2.3:2019  
ETSI EN 301 489-3 V2.3.2:2023  
EN 62479:2010  
Spektrum (výř. 3(2)): EN 300 220-2 V3.2.1:2018

Otvírání vrat nesmí být uvedeno do provozu, dokud není systém garážových vrat, do kterého má být zabudován, deklarován v souladu s ustanoveními směrnic EN 12453, EN 13241 a 2006/42/EC.

*ppa. Andreas Back*

Andreas Back  
Vedení managementu kvality a ochrany životního prostředí  
Zplnomocněná osoba pro sestavení technických podkladů

Bornheim, 01.08.2024

HORNBAACH Baumarkt AG  
Hornbachstraße 11  
76879 Bornheim / Německo

## LIKVIDACE



Symbol "přeškrtnuté popelnice" vyžaduje samostatnou likvidaci použitých elektrických a elektronických přístrojů (směrnice WEEE). Takové přístroje mohou obsahovat cenné, ale nebezpečné látky ohrožující životní prostředí. Ze zákona v žádném případě nesmíte tyto produkty likvidovat v netříděném domácím odpadu, nýbrž jste povinni je zlikvidovat na ověřeném sběrném místě pro recyklaci elektrických a elektronických přístrojů. Tím přispíváte k ochraně zdrojů a životního prostředí.

HORNBAACH je v Německu povinen:

- Při zakoupení nového elektrického nebo elektronického přístroje vzít v prodejně HORNBAACH bezplatně zpět starý přístroj stejného druhu.
- Také bez zakoupení nového přístroje vzít v prodejně HORNBAACH bezplatně zpět až 3 staré elektrické nebo elektronické přístroje stejného druhu (do max. délky okraje 25 cm).
- Při dodání nového elektrického nebo elektronického přístroje do soukromé domácnosti bezplatně vyzvednout starý přístroj stejného druhu nebo Vám umožnit vrácení zpět ve Vaší bezprostřední blízkosti.

Další informace si vyžádejte na [www.hornbach.com](http://www.hornbach.com) nebo u místních úřadů.

Zajistěte, aby všechny baterie byly z přístroje odstraněny před jeho likvidací. Pokyny k tomu naleznete v návodu k obsluze (viz kapitola "Výměna baterie").

Použité baterie a akumulátory řádně zlikvidujte. V obchodech, ve kterých se prodávají baterie, a na sběrných místech města jsou k dispozici kontejnery na vypotřebované baterie. Přesné údaje k typu a chemickému systému baterií naleznete v technických údajích, příslušná označení na samotných bateriích.

Děti si v žádném případě nesmějí hrát s plastovými sáčky a obalovým materiálem, protože existuje nebezpečí úrazu příp. udušení. Takový materiál bezpečně skladujte nebo zlikvidujte způsobem šetrným k životnímu prostředí.

## ĎAKUJEME!

Sme presvedčení, že tento otvárač garážových dverí prekročí vaše očakávania a pri jeho používaní vám želáme veľa spokojnosti. Pred inštaláciou alebo použitím otvárača garážových dverí si prečítajte návod. Po inštalácii ho uchovávajte ho v blízkosti garážových dverí a dodržiavajte bezpečnostné pokyny

## SERVIS

V prípade, že potrebujete servis alebo náhradné diely, obráťte sa na miestnu predajňu produktov HORNBACH.

## SYMBOLY



Tento návod na použitie si pozorne prečítajte a odložte si ho na budúce použitie.



Výstraha na nebezpečenstvo nehody a poranenia osôb a závažné poškodenie majetku.



Sú potrebné 2 osoby.



Nepoužívajte v exteriéri alebo vo vlhkom prostredí.



Trieda ochrany II (zosilnená izolácia)



Teplotný rozsah -20 až 45 °C



Keď sa dvere pohybujú, zabráňte prístupu detí. Nikdy nedovoľte deťom chodiť alebo behať pod pohybujúcimi sa dverami. Nikdy nedovoľte deťom používať ovládacie prvky otvárača dverí. Pohybujúce sa dvere majte vždy na dohľad. Ak sa pod dverami zachytí osoba, stlačte ovládacie tlačidlo alebo použite núdzové uvoľnenie.



Ak otvárač dverí nefunguje, zatlačte červené tlačidlo núdzového uvoľnenia a otvorte dvere manuálne.



### UPOZORNENIE

- Označuje potenciálne nebezpečnú situáciu, ktorá v prípade nechránenia môže mať za následok smrť alebo vážne (nezvratné) zranenia.



### POZOR

- Označuje potenciálne nebezpečnú situáciu, ktorá môže viesť k menšiemu alebo strednému zraneniu alebo poškodeniu produktu či zariadenia.

## OBSAH

Servis	146
Symboly	146
Účel použitia	146
Dôležité bezpečnostné pokyny	147
Technické údaje	149
Prehľad	150
Rozsah dodávky	150
Inštalácia	152
Potrebné príslušenstvo	152
Príprava	152
Programovanie	163
Test bezpečnostného spätného systému	165
Obsluha	165
Údržba	166
Údržba zo strany operátora	166
Mesačná údržba	166
Čistenie	166
Výmena batérie	167
Výmena batérie v nástennom ovládači	167
Výmena batérie v diaľkovom ovládači	167
Vymazanie ovládacích prvkov	167
Riešenie problémov	168
Vyhĺásenie o zhode	169
Likvidácia	169

## ÚČEL POUŽITIA

Toto otvárač garážových dverí je určený na obsluhu garážových dverí v súkromnom sektore, ktoré spĺňajú špecifikácie uvedené v sekcii technických údajov. Otvárač garážových dverí možno používať len v suchých miestnostiach. Otvárač sa nesmie používať s dverami, ktoré majú otvory s priemerom väčším ako 50 mm alebo okraje či vyčnievajúce časti, ktoré by osoba mohla chytiť alebo sa na ne postaviť. Otvárač garážových dverí nie je určený na komerčné použitie alebo použitie na verejných priestoroch. Akékoľvek iné použitie alebo modifikácia otvárača garážových dverí sa považuje za nevhodné použitie a mohlo by predstavovať značné nebezpečenstvá.



### UPOZORNENIE

- Pred inštaláciou a použitím produktu si pozorne prečítajte túto inštaláciu a používateľskú príručku.  
- Ak chcete vykonať správnu a bezpečnú inštaláciu, riaďte sa podľa požiadaviek na inštaláciu a inštaláčnych metód:  
- Nedostatočná údržba môže mať za následok nebezpečnú prevádzku.

## UPOZORNENIE

Test manuálneho uvoľnenia

- Zatvorte garážové dvere, potom potiahnite nadol červenú rukoväť núdzového uvoľnenia. Zberač sa odpojí.
- Otestujte vyváženie dverí - uvoľnite ich do polovice. Ak sú vyvážené, mali by zostať na mieste, podoprené výhradne vlastnými pružinami. Ak dvere padnú, obráťte sa na odborný servis garážových dverí.

## UPOZORNENIE

Test bezpečnostného spätného systému

- Test bezpečnostného spätného systému
- Nechajte dvere úplne otvorené a do stredu dverí položte dosku s hrúbkou 5 cm.
- Stlačte tlačidlo na diaľkovom ovládači. Pri zatváraní sa MUSIA dvere pri kontakte s doskou spustiť opačným smerom.
- V opačnom prípade prestaňte používať otvárač garážových dverí a obráťte sa na odbornú pomoc a požiadajte o opravu.

## DÔLEŽITÉ BEZPEČNOSTNÉ POKYNY

**UPOZORNENIE – Z DÔVODOV BEZPEČNOSTI JE DÔLEŽITÉ, ABY STE SA RIADILI PODĽA TÝCHTO POKYNOV**

**TIETO POKYNY SI ODLOŽTE.**

### **Dôležité pokyny na obsluhu**

- Prečítajte si a dodržiavajte všetky upozornenia a pokyny.
- Diaľkové ovládanie vždy odkladajte mimo dosahu detí. Deti sa nesmú hrať so zariadením. Čistenie a údržbu nesmú vykonávať deti. Toto zariadenie môžu používať deti od veku 8 rokov a osoby so zníženými fyzickými, zmyslovými alebo mentálnymi schopnosťami alebo nedostatočnými skúsenosťami a znalosťami, pokiaľ majú zabezpečený dozor alebo boli poučené o používaní zariadenia bezpečným spôsobom a porozumeli príslušným rizikám.
- Garážové dvere aktivujte len po kontrole, že pohybu dverí nebránia žiadne prekážky.
- Garážové dvere majte na dohľad, kým sa úplne nezatvoria. Do dráhy pohybujúcich sa dverí nesmie nikto vstupovať.
- Pod zastavené či čiastočne otvorené dvere nesmie nikto vstupovať.
- Sledujte pohybujúce sa dvere a nedovoľte prístup iným osobám, kým sa dvere úplne neotvoria alebo nezatvoria.
- Vďaka diaľkovému ovládaniu sa dvere môžu neočakávane dať do pohybu. Do dráhy pohybujúcich sa dverí nesmie nikto vstupovať.
- Ak je to možné, rukoväť núdzového uvoľnenia použite len vtedy, keď sú garážové dvere zatvorené. V opačnom prípade zaistite, aby sa v garážových dverách nenachádzali žiadne osoby a prekážky. Slabé alebo zlomené pružiny alebo nevyvážené dvere môžu spôsobiť rýchly a neočakávaný pád otvorených dverí.
- Rukoväť núdzového uvoľnenia nikdy nepoužívajte na otvorenie alebo zatvorenie garážových dverí ťahaním. Ak sa uzol lana rozviaže, mohli by ste spadnúť.

- Pravidelne kontrolujte inštaláciu, skontrolujte najmä káble, pružiny a upevňovacie prvky, či nemajú znaky opotrebovania, poškodenia alebo sú nevyvážené. Zariadenie nepoužívajte, ak je potrebná oprava alebo úprava, pretože porucha na zariadení alebo nesprávne vyvážené dvere môžu spôsobiť zranenie.
- Bezpečnostný spätný systém sa musí testovať každý mesiac a po akýchkoľvek úpravách. Pri kontakte s predmetmi, ktoré sú 5 cm nad úrovňou podlahy, sa musia byť garážové dvere spustiť opačne.
- Raz mesačne je potrebné otestovať vyváženie garážových dverí. Nesprávne vyvážené dvere v prípade potreby nemusia fungovať v opačnom smere a môžu spôsobiť vážne zranenie alebo smrť.
- Všetky opravy káblov, pružinových zostáv a ďalšieho technického vybavenia musí vykonávať vyškolený technik dverí.
- Každé lano z ocelového drôtu musí mať bezpečnostný faktor nie menší ako 6 (minimálna medza pevnosti/statické zaťaženie jedného lana).
- Lanové bubny majú priemer rozstupovej kružnice (PRK) najmenej 20-násobok priemeru lana.
- Pred vykonaním opráv alebo odstránením krytov vždy odpojte otvárač garážových dverí z elektrickej siete.
- V prípade potreby požiadajte o autorizovaný servis.
- Zabezpečte, aby všetky bezpečnostné a bezpečnostné štítky boli plne čitateľné.
- Štítky, ktoré varujú pred zachytením pripevnite natrvalo na viditeľnom mieste alebo do blízkosti akýchkoľvek pevných ovládacích prvkov.
- Pohon sa nesmie používať s dverami, ktoré majú sú vybavené vchodovými dverami.
- Pohon sa nesmie používať s dverami, ktoré majú otvory s priemerom väčším ako 50 mm alebo okraje či vyčnievajúce časti, ktoré by osoba mohla chytiť alebo sa na ne postaviť.

## DÔLEŽITÉ BEZPEČNOSTNÉ POKYNY

### Dôležité pokyny na inštaláciu

- Otvárač garážových dverí inštalujte len na riadne vyvážené a namazané garážové dvere.
- Deaktivujte všetky zámky spojené s garážovými dverami.
- Pohon je určený na inštaláciu najmenej 2,5 m nad podlahu alebo inú prístupovú plochu.
- Spúšťací člen na manuálne uvoľnenie namontujte do výšky maximálne 1,8 m. Ak je spúšťací člen demontovateľný, musí byť umiestnený v bezprostrednej blízkosti dverí.
- Nikdy nepripájajte otvárač garážových dverí k napájaciemu zdroju, kým na to nedostanete pokyn.
- Štítok týkajúci sa manuálneho uvoľnenia natrvalo upevnite do blízkosti jeho ovládacieho prvku.
- Počas inštalácie alebo servisu otvárača nikdy nenoste hodinky, prstene ani voľný odev. Môžu sa zachytiť v garážových dverách alebo v otváracích mechanizmoch.
- Inštalácia ovládača garážovej brány namontovaného na stenu:
  - na dohľad od garážových dverí.
  - mimo dosahu detí v minimálnej výške 1,5 m.
  - vo väčšej vzdialenosti od pohyblivých dielov dverí.
- Výstražný štítok o zachytení umiestnite na stenu vedľa ovládača garážových dverí.
- Štítok o manuálnom uvoľnení/bezpečnostný štítok o spätnom chode umiestnite na priamy dohľad na vnútornú stranu garážových dverí.
- Po dokončení inštalácie otestujte bezpečnostný spätný systém.
- Aby nedošlo k vážnemu zraneniu alebo úmrtiu v dôsledku zásahu elektrickým prúdom, pred každým servisom alebo údržbou odpojte všetko elektrické a batériové napájanie.
- Upozornenie! Nedostatočná údržba môže mať za následok nebezpečnú prevádzku.

### Pri použití na batérie

- Pred likvidáciou zariadenia je potrebné vybrať z neho batériu.
- POZOR! Nebezpečenstvo výbuchu pri nesprávnej výmene batérií. Vymieňajte len za batérie rovnakého typu. Dávajte pozor na správnu polaritu.
- Nevystavujte batérie (balenie batérií alebo vložené batérie) nadmernému teplu zo slnečného žiarenia, ohňa a pod. Chráňte pred mechanickými otrasmami. Udržiavajte v suchu a čistote. Udržiavajte mimo dosahu detí.
- Batérie neotvárajte, nerozoberajte, nerozrezávajte ani neskracujte. Nepoužívajte spolu staré a nové batérie.
- Dodržiavajte bezpečnostné poznámky a ostatné poznámky na batérii a jej balení.
- Presakujúce batérie odstráňte a priečinok na batérie dôkladne vyčistite. Vyhybajte sa kontaktu s očami a pokožkou.
- Nedovoľte, aby došlo k prehltnutiu batérie, nebezpečenstvo chemického popálenia.
- Ak máte obavy, že mohlo dôjsť k prehltnutiu alebo preniknutiu batérie do ktorejkoľvek časti tela, okamžite vyhľadajte lekársku pomoc.

## TECHNICKÉ ÚDAJE

### Otvárač garážových dverí

Menovité napätie	220-240 V~/ 50 Hz
Menovitý výkon	120 W
Spotreba v pohotovostnom režime	0,5 W
Svetelný zdroj	LED, nevymieňateľný používateľom
Trieda ochrany	IP 20
Stupeň ochrany	II
Hmotnosť	4,2 kg
Teplotný rozsah	-20 až +45 °C
Max. ťahová sila	800 N
Rýchlosť	0,15 m/s
LpA	<70 dB(A)
Doba nepretržitej prevádzky	4 min.
Životnosť otvárača	25 000 cyklov

### Vhodné pre garážové dvere, ktoré spĺňajú všetky nasledujúce požiadavky:

Nastavenie	Sekčné dvere s horizontálnou a vertikálnou dráhou, správne vyvážené a vybavené brzdiacim zariadením
Max. rozmer garážových dverí	4880 x 2200 mm
Max. hmotnosť garážových dverí	116 kg
Min. vzdialenosť medzi stropom a najvyšším bodom pohybu dverí	150 mm

### Nástenný ovládač

Typ batérií	CR2032
Frekvenčný rozsah	433,92 MHz $\pm$ 100 kHz
Rádiový rozsah vo voľnom priestore	25 m
Max. vysielací výkon	4 dBm

### Dialkové ovládanie

Typ batérií	L828 (27A) 12V
Frekvenčný rozsah	433,92 MHz $\pm$ 100 kHz
Rádiový rozsah vo voľnom priestore	25 m
Max. vysielací výkon	4 dBm

Produkt obsahuje v aktuálnom zozname kandidátov v súlade s článkom 59 ods. 1 nariadenia (ES) č. 1907/2006 (REACH) nasledujúcu látku v koncentrácii vyššej ako 0,1 % hmotnosti: Olovo (č.: 7439-92-1), MCCP (CAS No.: 85535-85-9).

## PREHLAD

Závesná konzola

Koľajnička

Ozubený remeň

Konektor remeňa

Vozík

Konzola hlavy

Konzola dverí



## ROZSAH DODÁVKY



Súprava koľajničiek

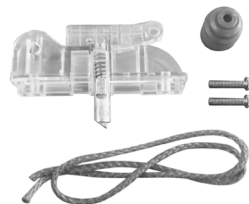

Hlava vozíka a núdzová rukoväť



Rameno dverí

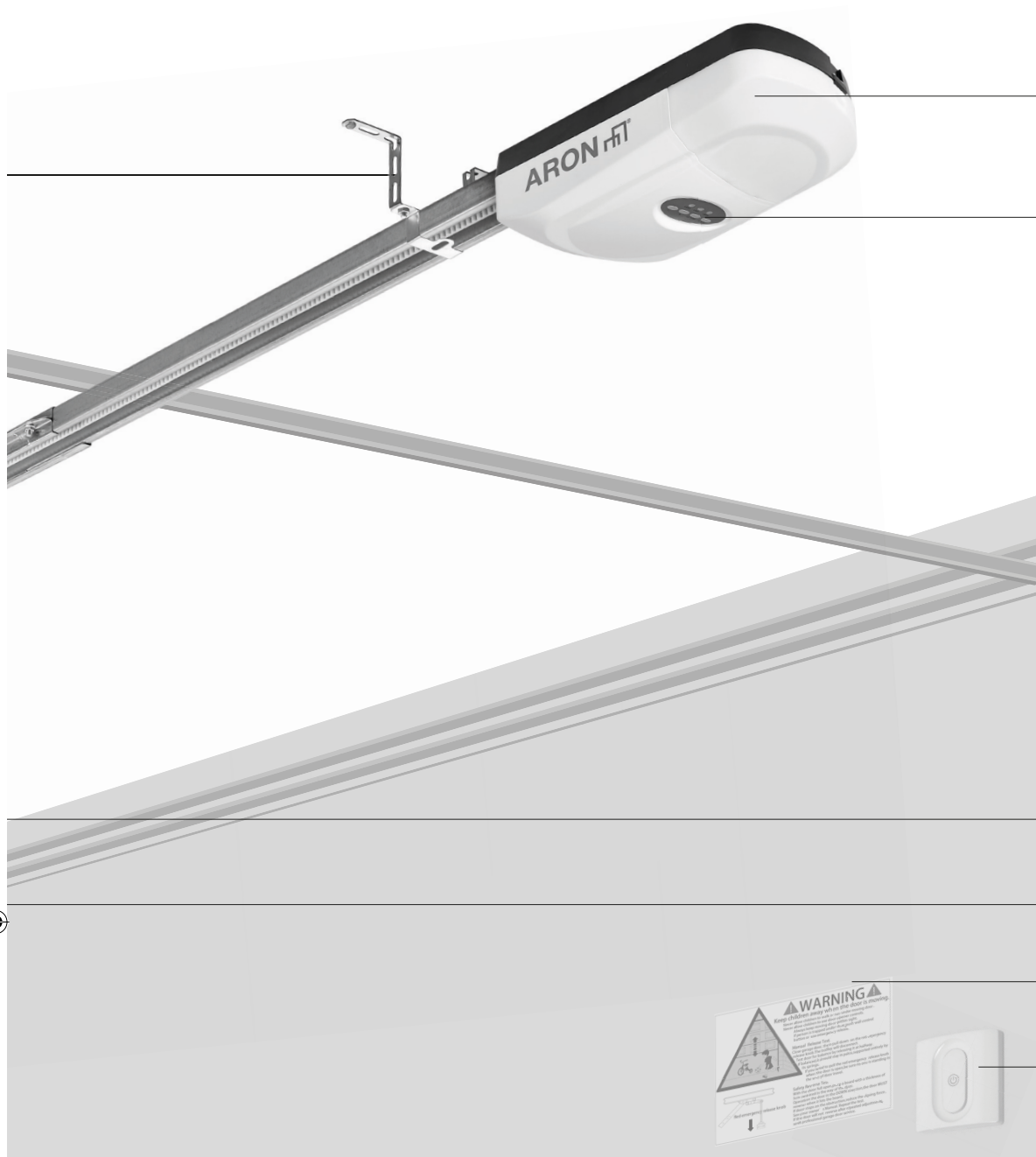

Motorová jednotka

Riadiaci panel

Rukoväť núdzového uvoľnenia

Rameno dverí

Výstražný štítok

Nástenný ovládač

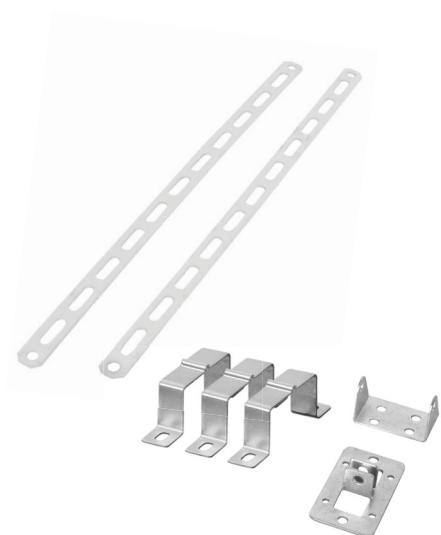

Konzoly

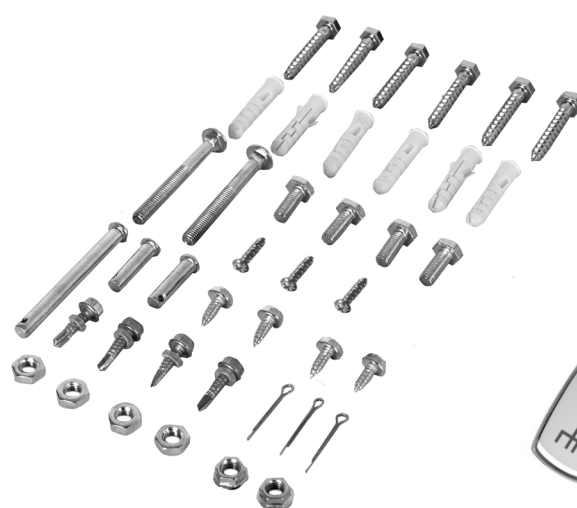

Súprava skrutiek



Ovládacie prvky

## INŠTALÁCIA

### UPOZORNENIE

- Ak máte nejaké pochybnosti o nosnosti miesta inštalácie, poraďte sa s odborníkom.

### UPOZORNENIE

Dôležité bezpečnostné pokyny. Dodržujte všetky pokyny, pretože nesprávna inštalácia môže viesť k vážnemu zraneniu.

- Pred inštaláciou jednotky odstráňte všetky nepotrebné laná alebo reťaze a vypnite všetky zariadenia, napríklad zámky, ktoré nie sú potrebné na prevádzku s napájaním.
- Pred inštaláciou jednotky skontrolujte, či sú dvere v dobrom mechanickom stave, správne vyvážené a správne sa otvárajú a zatvárajú.
- Pred inštaláciou skontrolujte, či stena alebo strop na mieste inštalácie majú dostatočnú nosnosť. V závislosti od typu steny na mieste inštalácie treba zvoliť správny upínací prvok na zabezpečenie správneho upevnenia.
- Po inštalácii skontrolujte, či je mechanizmus správne nastavený a či pohon funguje opačným smerom alebo či je možné objekt uvoľniť, keď sa dvere dotýkajú 50 mm vysokého objektu položeného na podlahe.
- Po inštalácii skontrolujte, či diely dverí nepresahujú na verejné chodníky alebo cesty.
- Po inštalácii skontrolujte, či systém ochrany proti zachyteniu funguje podľa určenia.

### UPOZORNENIE

Aby pri inštalácii nevzniklo riziko, inštalujúci musí mať dostatočné znalosti v nasledujúcich kvalifikáciách:

- Manipulácia s rebríkmi a lešením.
  - Posudzovanie základných štruktúr budovy.
  - Manipulácia s nástrojmi a strojmi.
  - Manipulácia a inštalácia upevňovacieho vybavenia.
  - Uvádžanie do prevádzky a obsluha produktov.
- Ak nie je možné každú kvalifikáciu zabezpečiť inštalátorom, vyhľadajte profesionálneho odborníka na inštalácie, aby vykonal inštaláciu.

### UPOZORNENIE

- Elektrické práce a opravy musí vykonávať kvalifikovaný elektrikár.
- Počas inštalácie vždy dodržiavajte štátne predpisy pre inštaláciu.

### UPOZORNENIE

- V prípade, že sa garážové dvere zovrú, zaseknú alebo stratia vyváženie, vždy sa obráťte na vyškolených technikov dverových systémov. Nevyvážené garážové dvere sa v prípade potreby nespustia opačným smerom.
- Nikdy sa nepokúšajte uvoľňovať, presúvať alebo nastavovať garážové dvere, dverové pružiny, káble, remenice, konzoly alebo ich technické vybavenie, ktoré sú vystavované extrémnemu napätiu.

## POTREBNÉ PRÍSLUŠENSTVO

Na správnu inštaláciu otvárača garážových dverí je potrebné nasledujúce príslušenstvo (nie je súčasťou balenia):

- Ochranné rukavice
- Vodováha
- Meracie pásmo
- Krieda alebo ceruzka
- Kľúč
- Rebrík
- Príklepová vrtačka
- Vhodné hmoždinky
- Vhodný vrtákový hrot pre typ steny na mieste inštalácie
- Vystuženie garážových dverí (v prípade potreby)
- Doska (hrúbka 4 cm, mierne kratšia ako šírka garážových dverí)
- Súprava núdzového uvoľnenia dverí od dodávateľa dverí (len pre garáže bez druhého vchodu)

## PRÍPRAVA

- Laminátové, hliníkové alebo ľahké garážové dvere vyžadujú pred inštaláciou otvárača dverí vystuženie. Obráťte sa na výrobcu dverí a požiadajte o výstužnú súpravu. Nainštalujte výstužnú súpravu podľa návodu výrobcu.
- Aby pri inštalácii nevznikli komplikácie, neotvárajte otvárač garážových dverí, kým na to nedostanete pokyn.
- Deaktivujte všetky zámky garážových dverí. V opačnom prípade by pri otváraní garážových dverí došlo k poškodeniu otvárača a dverí. Otvárač garážových dverí neumožňuje otvorenie dverí bez príslušného diaľkového ovládania. Ak vaša garáž nemá druhý vchod, nainštalujte núdzovú súpravu na núdzové uvoľnenie dverí od dodávateľa garážových dverí, aby ste mali možnosť otvoriť dvere v prípade poruchy.
- Pred inštaláciou a prevádzkou odstráňte všetky laná spojené s garážovými dverami, aby nedošlo k zamotaniu.
- Otvárač garážových brán potrebuje v blízkosti voľnú zásuvku, ktorá spĺňa požiadavky uvedené v technických údajoch a všetkých miestnych predpisoch. Zásuvka musí byť voľne prístupná, aby bolo možné garážové dvere kedykoľvek odpojiť od napájacieho zdroja. Ak nemáte k dispozícii zásuvku, dajte ju nainštalovať kvalifikovanému elektrikárovi.



**1****Kontrola vyváženia dverí**

Skontrolujte, či sú dvere voľne pohyblivé a dobre vyvážené.

Nadvihnite dvere do polovice a uvoľnite. Ak sú dvere vyvážené, zostanú v tejto polohe len vďaka sily svojich pružín. V prípade, že sú dvere nevyvážené alebo sa zaseknú, obráťte na vyškoleného technika dverových systémov.

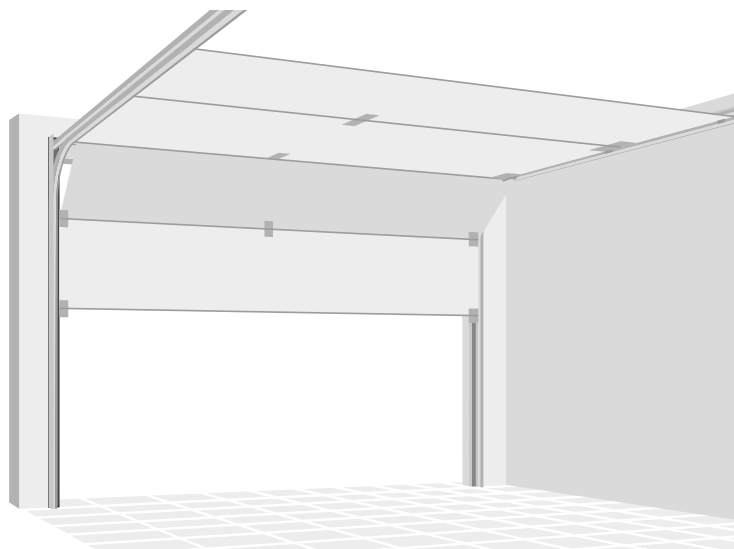
**2****Kontrola medzery dverí**

Uistite sa, že medzera medzi zatvorenými dverami a podlahou je menšia ako 6 mm. V opačnom prípade nemusí spätný systém fungovať správne.

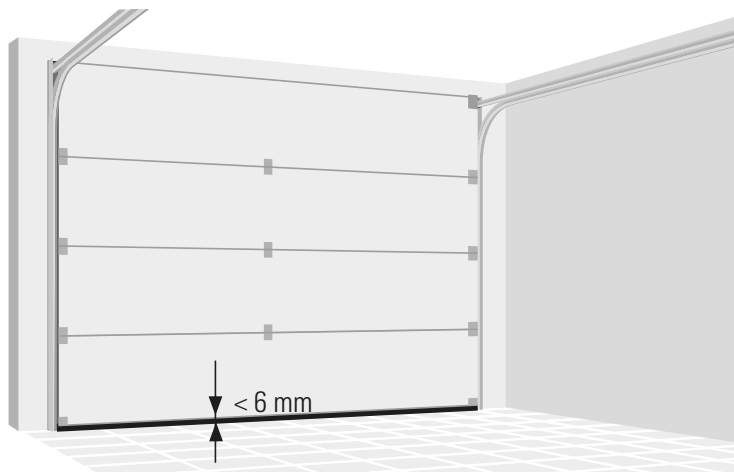
**3****Zostava koľajničiek**

Pomocou dvoch konektorov spojte tri časti koľajničky podľa vyobrazenia.

**POZOR**

- Aby nedošlo k zraneniu v dôsledku zovretia, pri montáži koľajnice nedávajte ruky do blízkosti kĺbov.
- Počas inštalácie používajte ochranné rukavice.

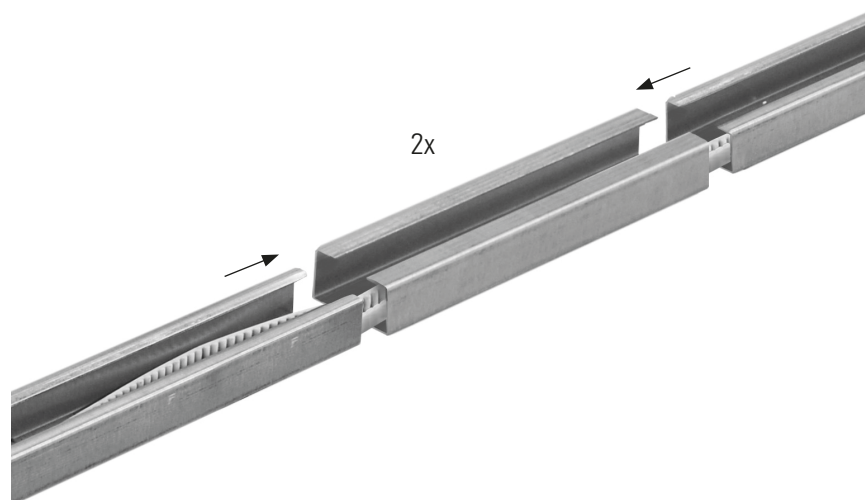

4

**Zostava ozubeného kolesa**

Preklopte koľajničku. Vycentrujte otvory v zostave reťazového kolesa na príslušné otvory v koľajničke.

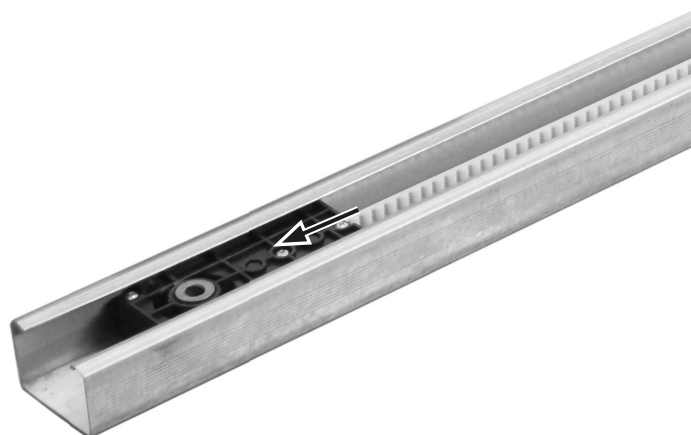

5

Preklopte koľajničku. Upevnite zostavu reťazového kolesa tromi krížovými skrutkami M5x15.

3x

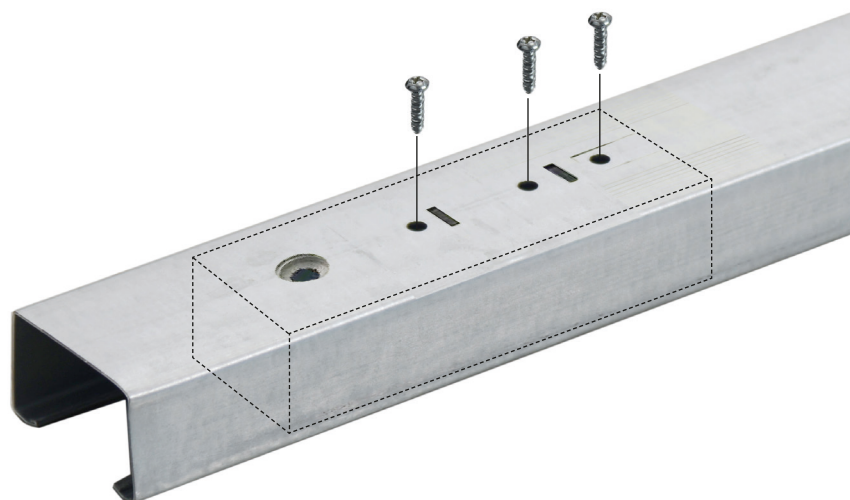

6

**Motorová jednotka**

Spojte motorovú jednotku a koľajničku. Nasúvajte hriadeľ motorovej jednotky do zostavy reťazového kolesa. Umiestnite dve svorky koľajničiek v tvare U podľa otvorov v motorovej jednotke. Na upevnenie svoriek použite štyri samorezné skrutky M6x16. Iné skrutky môžu vážne poškodiť otvárač garážových dverí.

4x

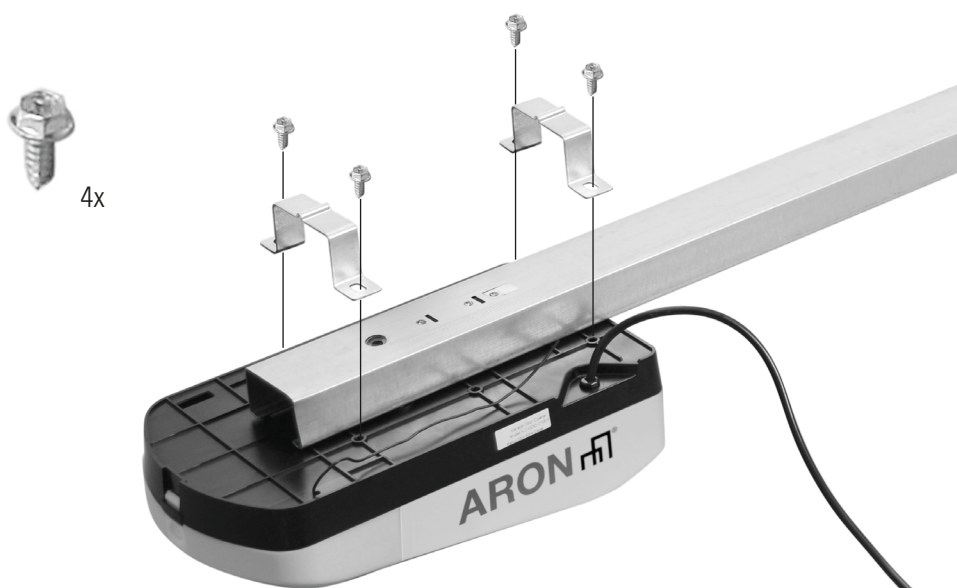

7

### Napnutie remeňa

Utiahnite remeň otáčaním napínacej matice v smere pohybu hodinových ručičiek, až kým pružina nevyčnieva 2,5 cm.

Remeň nedotahujte príliš silno.

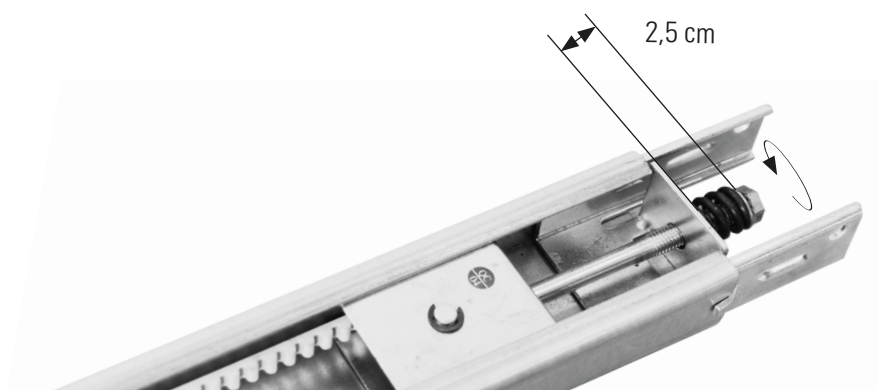

8

### Núdzová rukoväť

Spojte hlavu vozíka a núdzovú rukoväť pomocou lana. Uzly sa pri ťahaní za rukoväť nesmú uvoľniť.

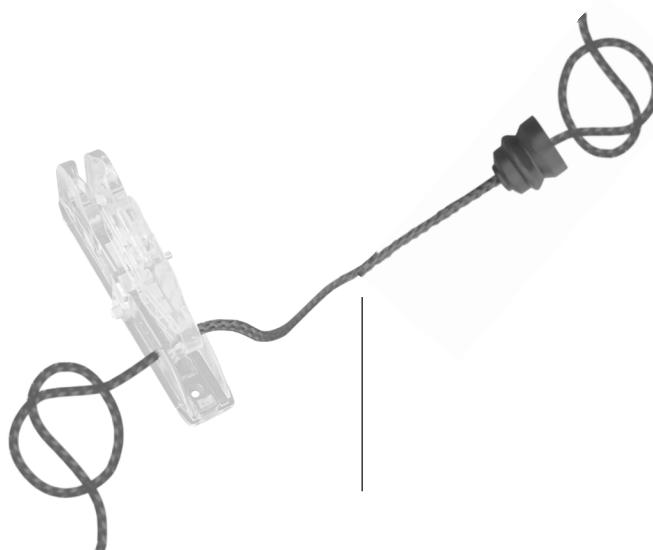

9

### Hlava vozíka

Pripevnite hlavu vozíka k vozíku pomocou dvoch skrutiek.

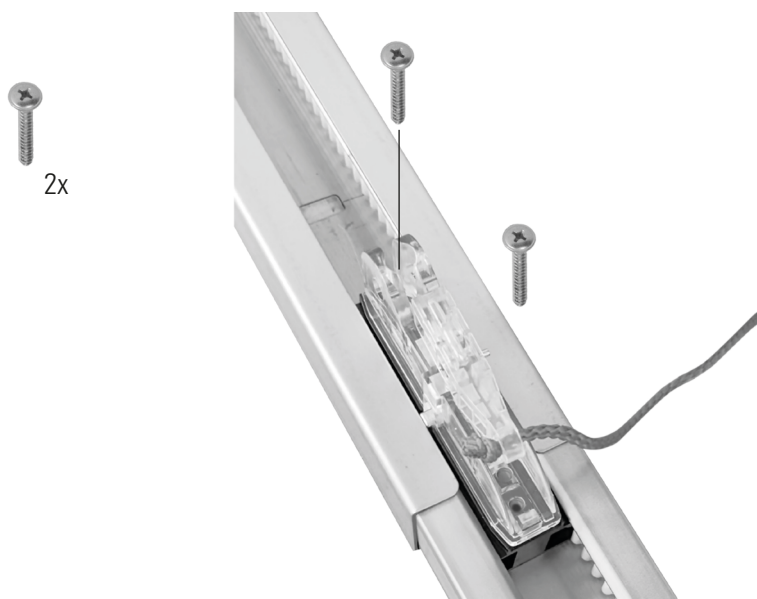

10

**Rovné rameno dverí**

Pripevnite rovné rameno dverí k zberaču pomocou jedného krátkeho ramenného hriadeľa.

Upevnite hriadeľ závlačkou.

Podprite konzoly závlačky, aby sa zaistili na mieste.

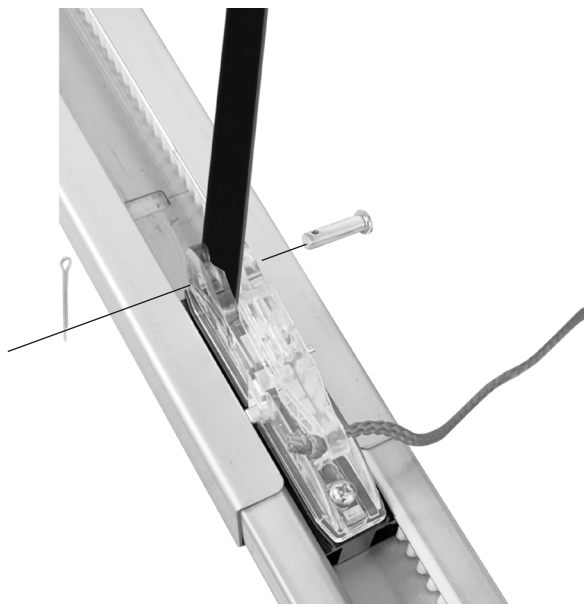

11

**Inštalácia konzoly hlavy**

Konzolu hlavy by je potrebné namontovať do stredu nad garážovými dverami. Ak to nie je možné, môžete pripevniť konzolu hlavy maximálne 1 m vpravo alebo vľavo od stredu.

Keď je medzera minimálna, konzolu hlavy možno namontovať zároveň so stropom.

**UPOZORNENIE**

Aby nedošlo k možnému vážnemu zraneniu alebo smrti:

- Vyberte miesto inštalácie, pod ktorým nie sú rúrky ani káble.
- Konzola hlavy musí byť pevne pripevnená na konštrukčnú podperu na stene hlavy alebo strope, inak by sa dvere garáže nemuseli v prípade potreby spustiť opačným smerom. Konzolu hlavy nemontujte na sadrokartón.
- V prípade montáže alebo konštrukčnej podpory do muriva sa musia použiť hmoždinky do betónu.
- Nikdy sa nepokúšajte uvoľňovať, presúvať alebo nastavovať garážové dvere, pružiny, káble, remenice, konzoly alebo ich technické vybavenie, ktoré sú vystavované extrémnemu napätiu.

12

**Horizontálne umiestnenie**

Zatvorte dvere a poznačte vnútornú vertikálnu stredovú os garážových dverí. Predĺžte túto líniu na stenu hlavy nad dverami.

Pri montáži na strop predĺžte líniu až na strop.

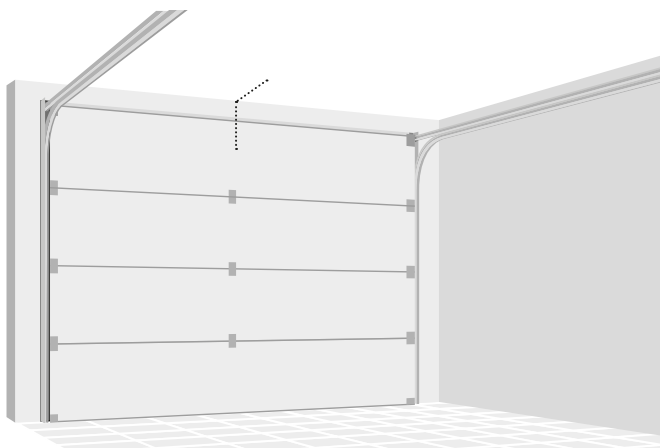

# 13

## Vertikálne umiestnenie pri montáži na stenu

Otvorte dvere po najvyšší bod dráhy. Nakreslite vodorovnú líniu na stene hlavy v najvyššom bode dráhy plus 5 cm.

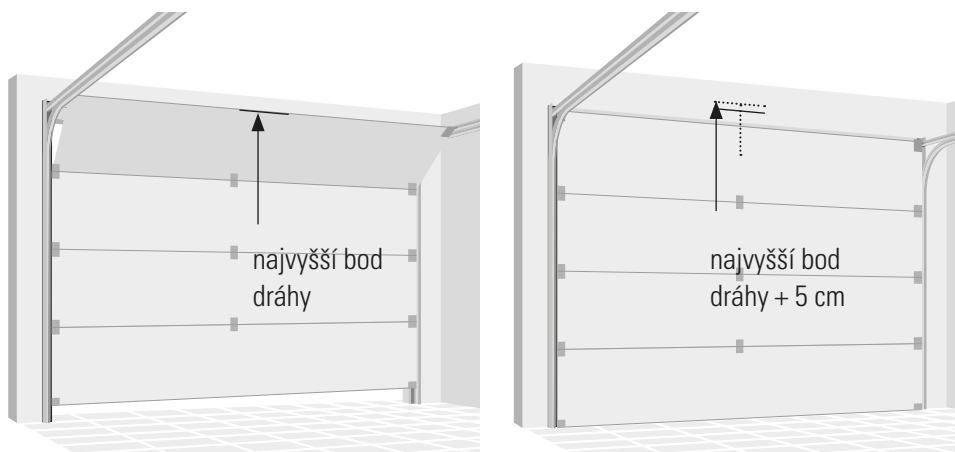

# 14

## Montáž na stenu

Namontujte konzolu hlavy so stranami smerujúcimi nahor. Upravte konzolu podľa vyobrazenia so spodným okrajom na horizontálnej línii.

Vyznačte upínacie otvory a vyvrtajte diery. Upevnite konzolu pomocou príslušných uzávierok a skrutiek.

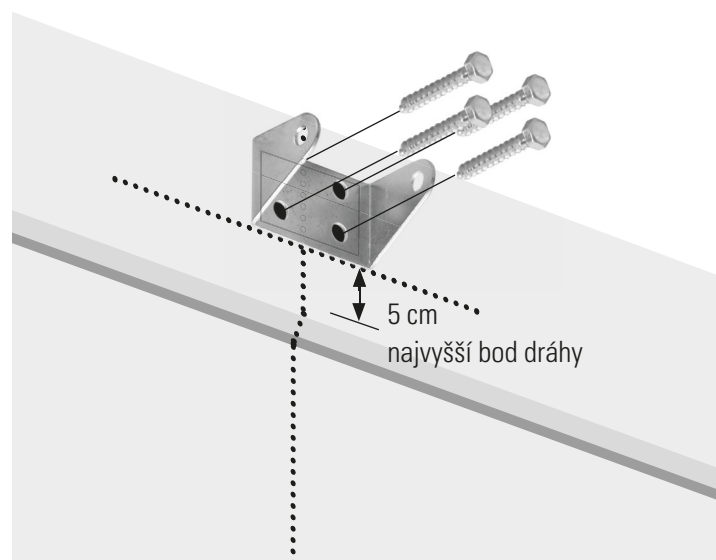

# 15

## Držiak na strop

Vycentrujte konzolu hlavy na značku, maximálne 15 cm od steny.

Vyznačte upínacie otvory a vyvrtajte diery. Upevnite konzolu pomocou príslušných uzávierok a skrutiek.

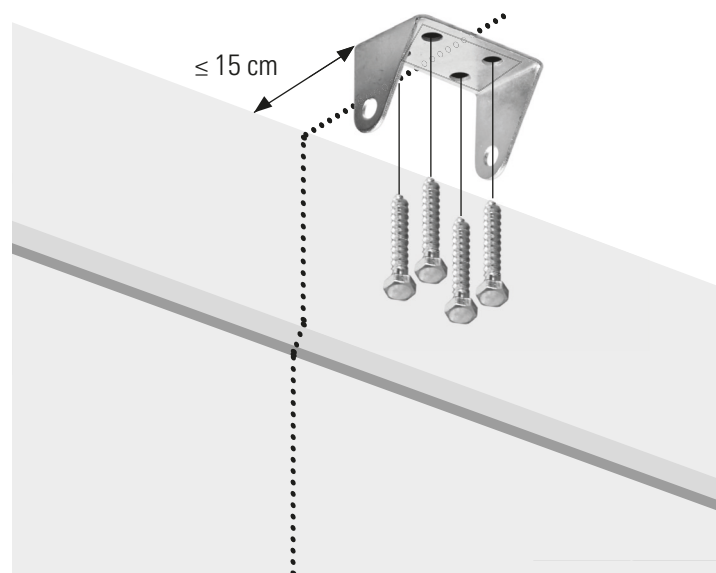

# 16

## Nasadenie koľajničky na konzolu hlavy

Zarovnajzte otvory v lište a konzole a vložte dlhý ramenný hriadeľ.

Upevnite hriadeľ závlačkou.

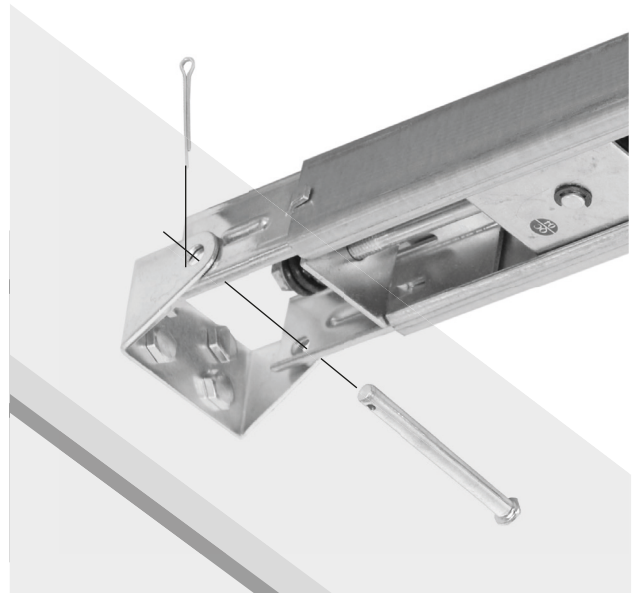

# 17

Podprite konzoly závlačky, aby sa zaistili na mieste.

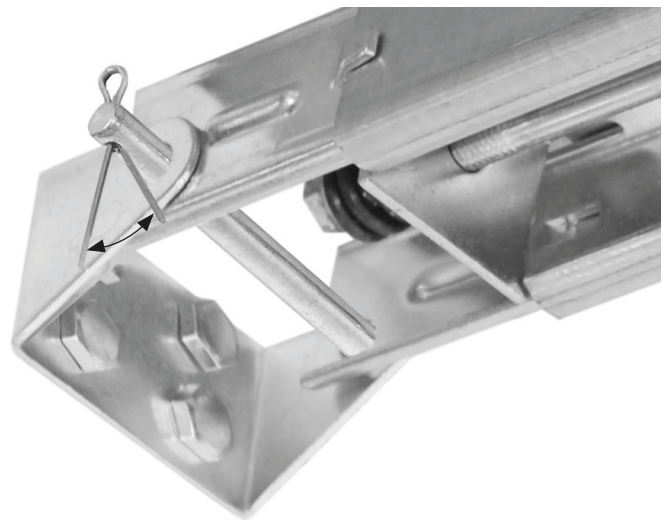

# 18

Zdvihnite koľajničku na konci s motorom až k stropu. Úplne otvorte garážové dvere. Na horný koniec garážových dverí umiestnite dosku (hrúbka 4 cm) a položte na ňu koľajničku.

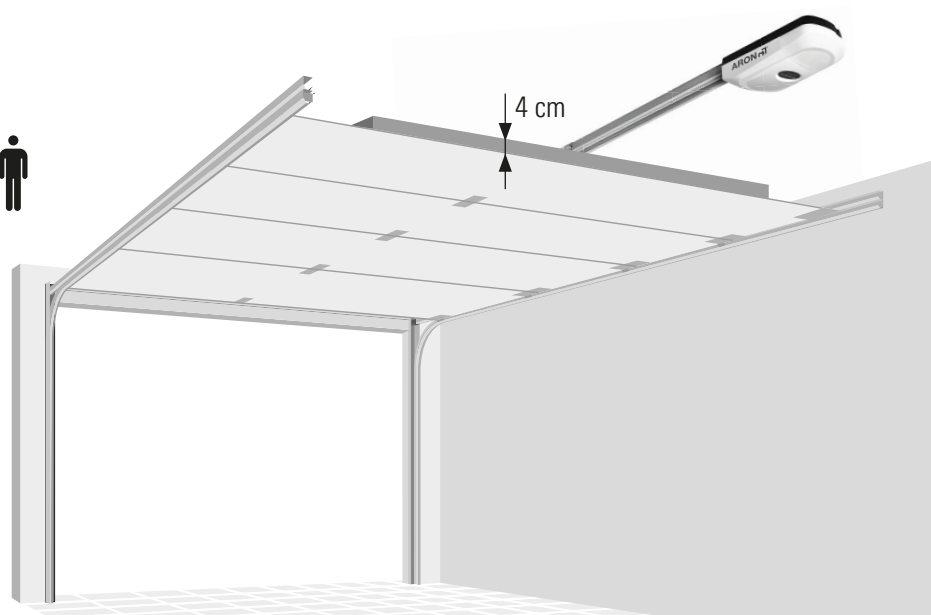

## 19

### Zavesenie otvárača garážových dverí

Ohnite závesné konzoly na preklopenie vzdialenosti medzi otváračom garážových brán a stropom.

Vyznačte upínacie otvory a vyvrtajte diery. Upevnite konzolu pomocou príslušných uzáverok a skrutiek.

Pripevnite koľajničku k závesným konzolám pomocou koľajničky tvaru U.

Odstráňte dosku z garážových dverí.

### **⚠ UPOZORNENIE**

- Aby nedošlo k možnému vážnemu zraneniu alebo smrti:
- Vyberte miesto inštalácie, pod ktorým nie sú rúrky ani káble.
- Konzola musí byť pevne pripevnená na konštrukčnú podperu na stene, inak by sa dvere garáže nemuseli v prípade potreby spustiť opačným smerom. Konzolu nemontujte na sadrokartón.
- V prípade montáže alebo konštrukčnej podpory do muriva sa musia použiť hmoždinky do betónu.

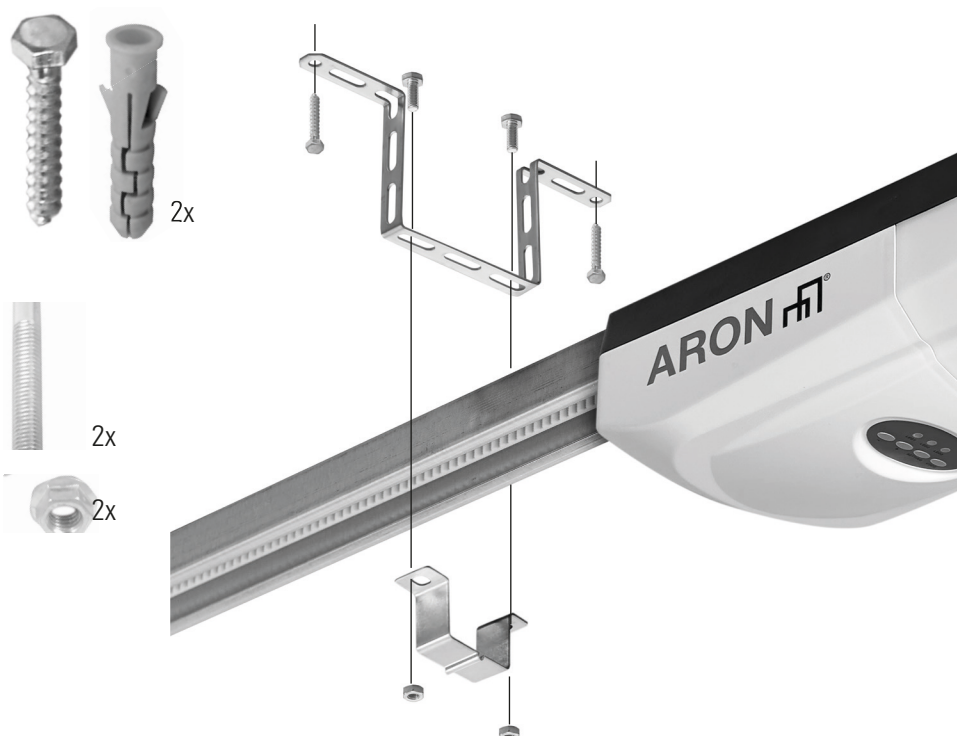

### Vystuženie dverí

## 20

### **⚠ POZOR**

- Laminátové, hliníkové alebo ľahké garážové dvere vyžadujú pred inštaláciou konzoly dverí vystuženie.

Dvere môžete vystužiť výstužami v tvare U na vlastné riziko. Horizontálna výstuž by mala byť aspoň dostatočne dlhá, aby sa dala zaistiť na dve vertikálne podpery. Vertikálna výstuž by mala zakrývať výšku horného panelu.

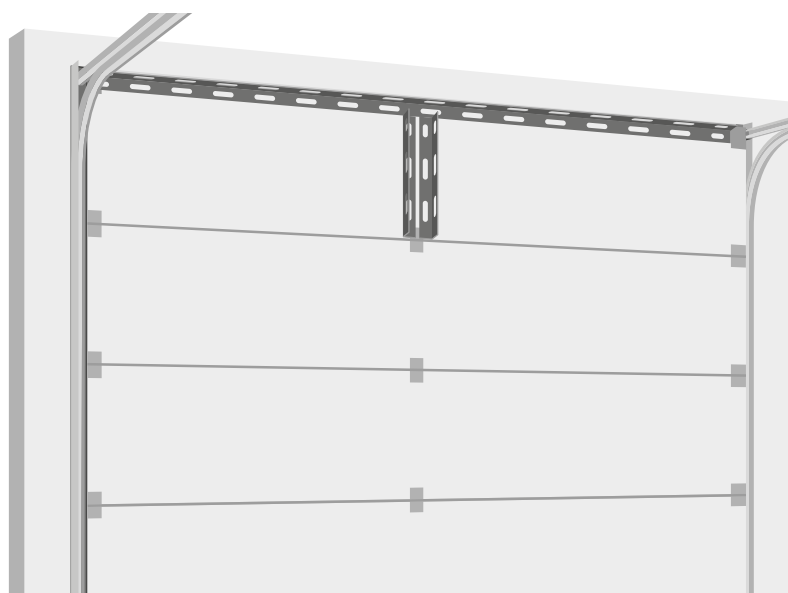

# 21

## Montáž konzoly dverí

Horný okraj držiaka umiestnite 5-10 cm pod horný okraj dverí alebo priamo pod ľubovoľnú konštrukčnú podperu v hornej časti dverí.

Vyvrtajte upevňovacie otvory a upevnite 4 závitovkovými skrutkami.

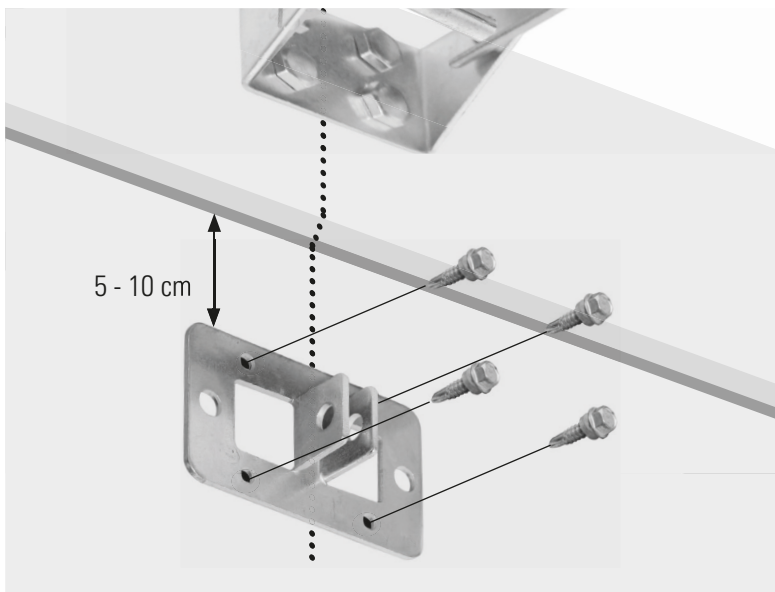

# 22

Prípadne použite strojové svorníky a matice.

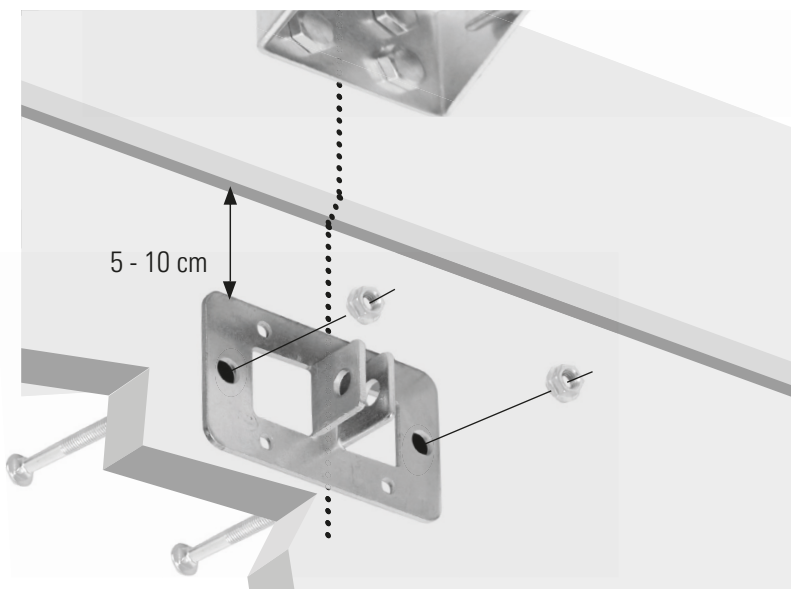

# 23

Odpojte zberač potiahnutím rukoväte núdzového uvoľnenia.





## 24

Pripevnite zakrivené rameno dverí ku konzole dverí pomocou druhého krátkeho ramenného hriadeľa.

Upevnite hriadeľ závlačkou.

Podoprite konzoly závlačky, aby sa zaistili na mieste.

Spojte ramená pomocou svorníkov a matíc. Vyberte otvory čo najďalej od seba, zvýšite tým tuhosť ramena dverí.



2x



2x

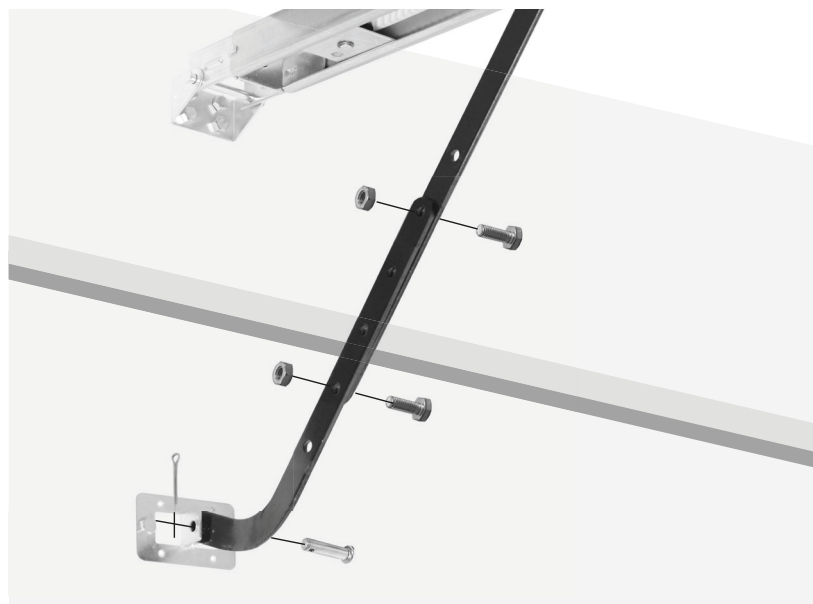

## 25

Ak sa otvory v zakrivenom ramene dverí a rovnom ramene dverí nezarovnajú, otočte rovné rameno dverí opačne. Pokračujte na kroku 23.

V prípade potreby môžete odrezáť max. 15 cm od pevného konca rovného ramena.

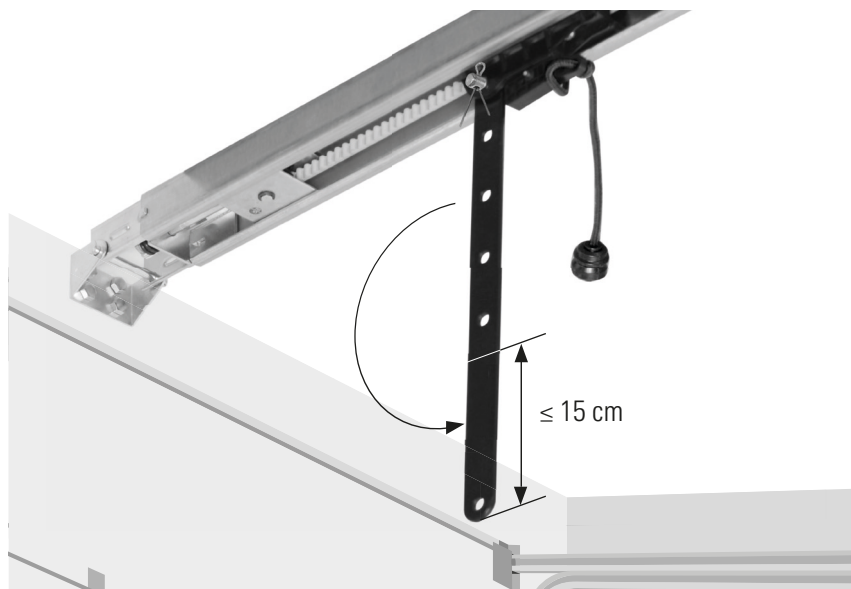

## 26

Ťahajte zberač A s rukoväťou núdzového uvoľnenia nad konektor B pásu, až kým nezapadne na svoje miesto.

### POZOR

- Ak vaša garáž nemá druhý vchod, nainštalujte núdzovú súpravu na núdzové uvoľnenie dverí od dodávateľa garážových dverí, aby ste mali možnosť otvoriť dvere v prípade poruchy.



## 27

### Inštalácia nástenného ovládača

Snímate veko. Vyberte miesto inštalácie na dohľad od garážových dverí, pod ktorým nevedú rúrky ani káble. Vyznačte upínacie otvory a vyvrtajte ich. Pripevnite nástenný ovládač pomocou uzávierok a skrutiek.

Výstražný štítok o zachytení umiestnite na stenu vedľa ovládača garážových dverí.



## 28

### Pripojenie voliteľného príslušenstva

K otváraču garážových dverí môžete pripojiť voliteľné príslušenstvo, napr. káblový kľúčový spínač alebo výstražné svetlo.

Ak je pripojený fotoelektrický lúč, nastavte spínač DIP 4 na ZAP. V opačnom prípade musí byť spínač DIP 4 vypnutý.

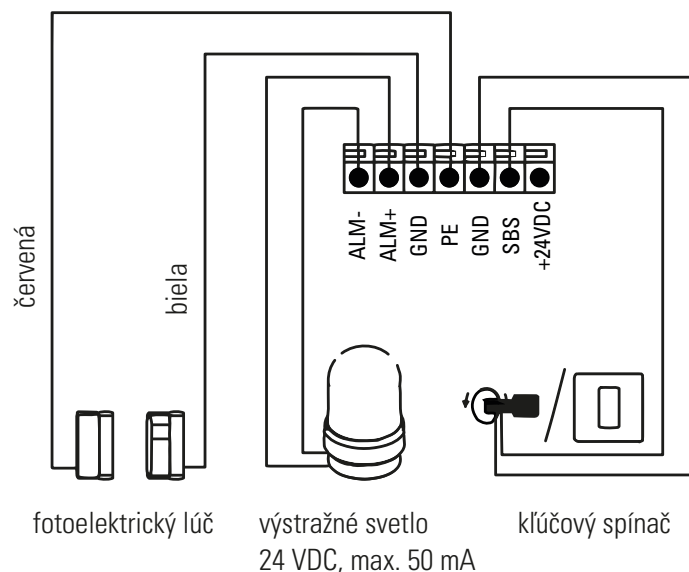

## 29

### Pripojenie napájania

Pripojte otvárač garážových dverí do vhodnej zásuvky (pozrite technické údaje). Vo Švajčiarsku používajte iba otvárač garážových dverí 12040082.

Uistite sa, že kábel nie je v dráhe garážových dverí, automobilov alebo osôb.



## PROGRAMOVANIE

1

### Programovacie tlačidlá na motorovej jednotke

1. – (tlačidlo nadol)
2. + (tlačidlo nahor)
3. Nastavovacie tlačidlo
4. Kódové tlačidlo

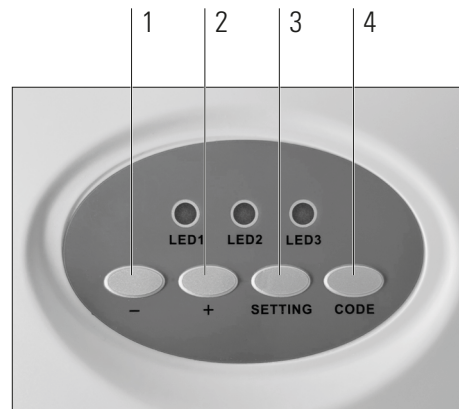

2

### Párovanie diaľkového ovládania, stenový spínač alebo klávesnica (voliteľné príslušenstvo)

1. Stláčajte kódovacie tlačidlo, kým LED 1 nezačne nepretržite svietiť.



2. Do 10 sekúnd stlačte tlačidlo diaľkového ovládača alebo aktivačné tlačidlo nástenného ovládača, alebo zadajte 1234 a stlačte ▼ na klávesnici.

< 10 s

2.



alebo



alebo



Zadajte 1234 a stlačte ▼.

3. Stlačte znova to isté tlačidlo alebo zadajte 1234 a znova stlačte ▼ na klávesnici. LED 1 bude blikať a zhasne.

3.



alebo



alebo



Zadajte 1234 a stlačte ▼.

### 3

#### Programovanie spôsobu pohybu

1. Stlačte a podržte nastavovacie tlačidlo, kým LED 2 nezačne nepretržite svietiť.



2. Stlačte a podržte tlačidlo + (tlačidlo nahor), až kým sa dvere nedostanú do požadovanej hornej polohy. LED 2 bliká. Aby nedošlo k poškodeniu vozidiel, skontrolujte či sú dvere úplne otvorené.

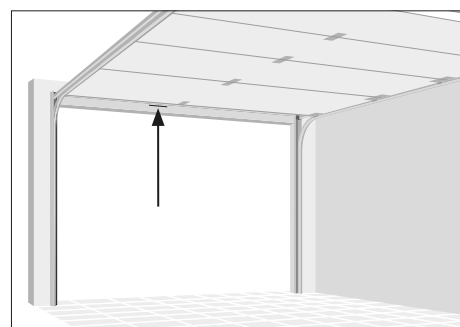
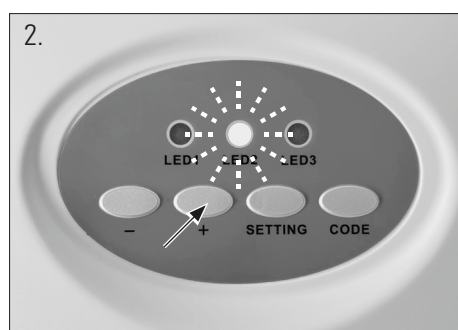

3. Keď sú dvere v požadovanej hornej polohe, stlačte a podržte nastavovacie tlačidlo, kým LED 3 nezačne nepretržite svietiť.



4. Stlačte a podržte tlačidlo – (tlačidlo nadol), až kým sa dvere nedostanú do požadovanej dolnej polohy.

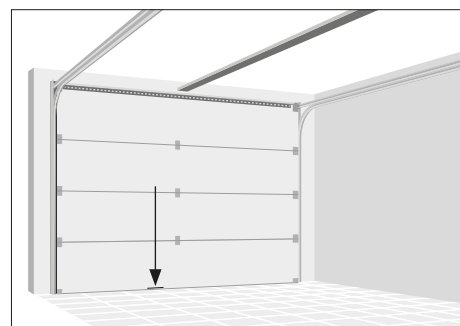
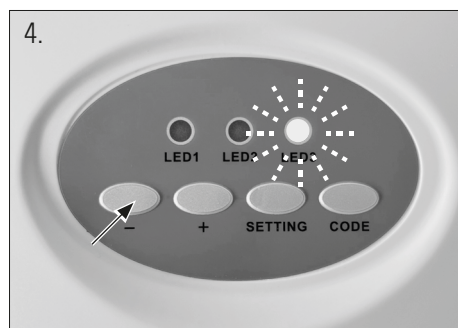

5. Keď sú dvere v požadovanej dolnej polohe, stlačte a podržte nastavovacie tlačidlo, kým LED nezaschne.



## TEST BEZPEČNOSTNÉHO SPÄTNÉHO SYSTÉMU

### **!** UPOZORNENIE

- Bez náležite nainštalovaného bezpečnostného spätného systému by mohlo dôjsť k vážnemu zraneniu či dokonca usmrteniu osôb (najmä malých detí) zatvárajúcimi sa garážovými dverami. Nesprávne nastavenie limitov pohybu garážových dverí naruší správnu činnosť bezpečnostného spätného systému.
- Bezpečnostný spätný systém sa musí testovať aspoň raz mesačne.
- Bezpečnostný spätný systém sa musí testovať po každej úprave.

1. Nechajte dvere úplne otvorené a do stredu dverí položte dosku s hrúbkou 5 cm.
2. Stlačte tlačidlo na diaľkovom ovládači. Pri zatváraní sa MUSIA dvere pri kontakte s doskou spustiť opačným smerom.

V opačnom prípade prestaňte používať otvárač garážových dverí a obráťte sa na odbornú pomoc a požiadajte o opravu.

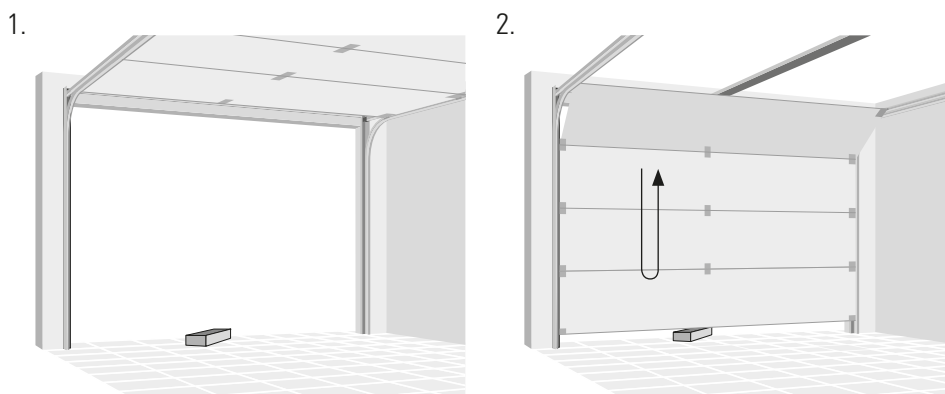

## OBSLUHA

### **!** UPOZORNENIE

Prečítajte si a dodržiavajte všetky upozornenia a pokyny.

- Diaľkové ovládanie vždy odkladajte mimo dosahu detí.
  - Garážové dvere aktivujte len po kontrole, že dráha pohybu dverí nebránia žiadne prekážky.
  - Garážové dvere majte na dohľad, kým sa úplne nezatvoria. Dbajte na to, aby nikto nevstupoval do dráhy pohybujúcich sa dverí.
  - Dbajte na to, aby nikto nevstupoval pod zastavené či čiastočne otvorené dvere.
  - Ak je to možné, rukoväť núdzového uvoľnenia použite len vtedy, keď sú garážové dvere zatvorené.
  - Ak potrebujete vytiahnuť červené tlačidlo núdzového uvoľnenia, keď sú dvere otvorené, skontrolujte, či v dráhe pohybu dverí nie sú žiadne osoby.
  - Slabé alebo zlomené pružiny alebo nevyvážené dvere môžu spôsobiť rýchly a neočakávaný pád otvorených dverí.
  - Rukoväť núdzového uvoľnenia nikdy nepoužívajte na otvorenie alebo zatvorenie garážových dverí ťahaním. Ak sa uzol lana rozviaže, mohli by ste spadnúť.
  - Vďaka diaľkovému ovládaniu sa dvere môžu neočakávane dať do pohybu. Dbajte na to, aby nikto nevstupoval do dráhy pohybujúcich sa dverí.
- Otvárač garážových dverí spustíte stlačením tlačidla na nástennom ovládači alebo diaľkovom ovládaní.

- Dvere sa vždy pohybujú opačným smerom od posledného chodu.
- Dvere sa zastavia, ak sú úplne otvorené alebo zatvorené. Pohyb môžete tiež zastaviť opätovným stlačením tlačidla na ovládacom paneli.
- Dvere sa pri opätovnom spustení budú pohybovať opačným smerom.

## ÚDRŽBA

### **UPOZORNENIE**

- Pred vykonaním opráv alebo odstránením krytov vždy odpojte otvárač garážových dverí z elektrickej siete.
- Všetky opravy káblov, pružinových zostáv a ďalšieho technického vybavenia musí vykonávať vyškolený technik dverí.

### **UPOZORNENIE**

- Pravidelne vykonávajte test manuálneho uvoľnenia a test bezpečnostného spätného chodu. Údržbu garážových dverí vykonávajte podľa návodu pre dvere. Nedostatočná údržba môže mať za následok nebezpečnú prevádzku.

- Skontrolujte, či je výstražný štítok správne a plne čitateľný.

## ÚDRŽBA ZO STRANY OPERÁTORA

- Poškodený alebo opotrebovaný dverový systém musia opraviť len kvalifikovaní a vyškolení odborníci.
- Na zabezpečenie bezporuchovej prevádzky sa musí dverový systém pravidelne kontrolovať a v prípade potreby opraviť. Pred začatím prác na dverovom systéme vždy odpojte prevádzkový systém od napájania.
- Pravidelne kontrolujte, či bezpečnostné zariadenia fungujú správne – minimálne každých šesť mesiacov.
- Raz mesačne vykonajte test bezpečnostného spätného systému (pozrite „Test bezpečnostného spätného systému“).
- Skontrolujte všetky pohyblivé diely dverového systému a systému obsluhy dverí.
- Skontrolujte, či dverový systém nie je poškodený alebo opotrebovaný.
- Posuňte dvere manuálne na kontrolu, či sa pohybujú ľahko a hladko.
- Skontrolujte všetky káble napájacieho zdroja, či nie sú poškodené.

## MESAČNÁ ÚDRŽBA

### Test manuálneho uvoľnenia

### **UPOZORNENIE**

- Nevyvážené dvere môžu pri uvoľnení padnúť. Počas testu musí byť vchod voľný.

- Zatvorte garážové dvere, potom potiahnite nadol červenú rukoväť núdzového uvoľnenia. Zberač sa odpojí.
- Otestujte vyváženie dverí - uvoľnite ich do polovice. Ak sú vyvážené, mali by zostať na mieste, podopreté výhradne vlastnými pružinami. Ak dvere padnú, obráťte sa na odborný servis garážových dverí.

### Test bezpečnostného spätného systému

- Nechajte dvere úplne otvorené a do stredu dverí položte dosku s hrúbkou 5 cm.
- Zatvárajúce sa dvere sa musia pri kontakte s doskou spustiť opačným smerom. Ak sa dvere zastavia na prekážke, obráťte sa na odborný servis garážových dverí.

## ČISTENIE

- Ak je potrebné otvárač garážových dverí alebo ovládacie prvky vyčistiť, utrite ich kefkou alebo mäkkou navlhčenou tkaninou. Možno použiť aj mierny saponát, ale nie látky ako alkohol, benzín či iný čistiaci prostriedok.
- Na čistenie plastových dielov nikdy nepoužívajte leptavé prostriedky.

## VÝMENA BATÉRIE

### VÝMENA BATÉRIE V NÁSTENNOM OVLÁDAČI

Odstráňte kryt vložení malého skrutkovača do otvoru v spodnej časti veka. Vložte novú batériu C2032 (stranou + smerom von) a znovu nasadíte veko.

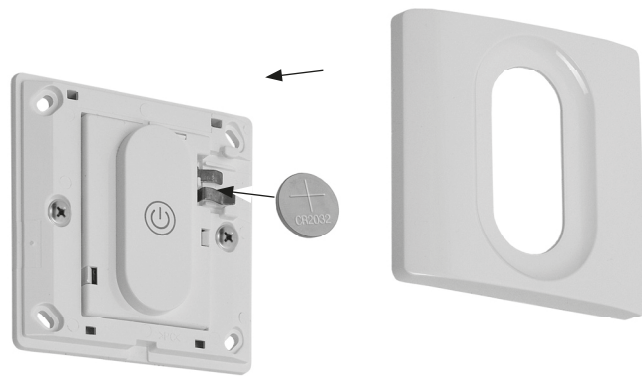

### VÝMENA BATÉRIE V DIAĽKOVOM OVLÁDAČI

Odskrutkujte tri malé skrutky na zadnej strane diaľkového ovládača, snímte veko a vložte novú batériu L828. Dodržte správnu polaritu. Znova nasadíte veko.



### VYMAZANIE OVLÁDACÍCH PRVKOV

1. Stlačte a podržte tlačidlo Code, LED 1 sa rozsvieti.
2. Keď LED 1 zhasne, uvoľnite tlačidlo. Všetky diaľkové ovládače sú teraz vymazané. To môže byť nevyhnutné pri strate diaľkového ovládača.
3. Informácie o opätovnom spárovaní ovládačov nájdete v kapitole „Programovanie“ v časti 3).

1.

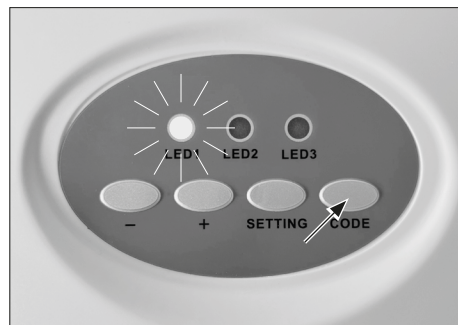

2.



## RIEŠENIE PROBLÉMOV

PROBLÉM	PRÍČINA	RIEŠENIE
Garážové dvere sa neotvoria	Zamknuté dvere	Pred aktivovaním otvárača garážových dverí odstráňte všetky zámky
	Ovládanie nie je pripojené (skúste použiť iný ovládač na potvrdenie)	Presuňte diaľkové ovládanie bližšie k otváraču garážových dverí. Vymeňte batériu (pozrite časť „Výmena batérie“) Spárujte ovládanie (pozrite kapitolu „Programovanie“) Znova nasadte ovládanie
	Dvere sa zasekávajú (po potiahnutí núdzového uvoľnenia možno dvere posúvať len s použitím nadmernej sily)	Údržbu dverí zverte vyškolenému technikovi dverových systémov.
	Porucha pripojenia napájania	Zapojte otvárač garážových dverí do vhodnej elektrickej zásuvky Skontrolujte zásuvku pomocou vhodného svietidla Ak zásuvka nie je pod prúdom, dajte ju opraviť kvalifikovanému elektrikárovi
Garážové dvere sa nezatvoria/neotvoria úplne	Poškodené konzoly, prípojky alebo ramená	Skontrolujte garážové dvere a otvárač dverí. Znova naprogramujte dráhu pohybu. Po naprogramovaní vždy vyskúšajte bezpečnostný spätný systém
	Nevyvážené dvere (po potiahnutí núdzového uvoľnenia a otvorení dverí do polovice sa dvere nezachytia v tejto polohe pružinami)	Údržbu dverí zverte vyškolenému technikovi dverových systémov.
Garážové dvere sa pri zatváraní spustia opačne	Dvere sa zasekávajú (po potiahnutí núdzového uvoľnenia možno dvere posúvať len s použitím nadmernej sily)	Údržbu dverí zverte vyškolenému technikovi dverových systémov.
	Prekážky v dráhe	Odstráňte prekážky vo dverách, ako sú kamene a ľad
	Nesprávne nastavená dráha pohybu	Znova naprogramujte dráhu pohybu. Po naprogramovaní vždy vyskúšajte bezpečnostný spätný systém



## VYHLÁSENIE O ZHODE

**CE** Vyhlasujeme, že produkt popísaný v časti Technické údaje:

ARON MOVE pohon garážových dverí (12040081)  
ARON MOVE-CH pohon garážových dverí (12040082)

vyrobené pre:  
HORNBAACH Baumarkt AG  
Hornbachstraße 11  
76879 Bornheim / Nemecko

vyhovujú nasledujúcim smerniciam:  
Strojárska smernica 2006/42/EC  
Smernica RED 2014/53/EU  
Smernica EMC 2014/30/EU  
Smernica RoHS 2011/65/EU

a vyhovuje nasledujúcim platným harmonizovaným normám:

EN IEC 60335-2-95:2023 + A11:2023  
EN IEC 60335-1:2023 + A11:2023  
EN 62233:2008  
AfPS GS 2014:01 PAK  
EN 13241:2003/A2:2016  
EN 12635:2015  
EN 12453:2017 +A1:2021  
EN ISO 12100:2010  
EN IEC 55014-1:2021  
EN IEC 55014-2:2021  
EN IEC 55015:2019 + A11:2020  
EN IEC 61547:2023  
EN IEC 61000-3-2:2019 + A1:2021  
EN 61000-3-3:2013 + A1:2019  
ETSI EN 301 489-1 V2.2.3:2019  
ETSI EN 301 489-3 V2.3.2:2023  
EN 62479:2010  
Spektrum (Art. 3(2)): EN 300 220-2 V3.2.1:2018

Otvárač dverí nesmie byť uvedený do prevádzky, kým systém garážových dverí, do ktorého sa má zabudovať, nie je deklarováný podľa ustanovení smerníc EN 12453, EN 13241 a 2006/42/ES.

*ppa. Andreas Back*

Andreas Back  
Vedúci riadenia kvality a životného prostredia  
Splnomocnená osoba za vyhotovenie technických podkladov

Bornheim, 01.08.2024

HORNBAACH Baumarkt AG  
Hornbachstraße 11  
76879 Bornheim / Nemecko

## LIKVIDÁCIA



Symbol „priečiarknutý kontajner na odpady“ požaduje oddelenú likvidáciu elektrických a elektronických použitých prístrojov (WEEE). Takéto prístroje môžu obsahovať cenné, ale nebezpečné látky, ohrozujúce životné prostredie. Ste zo zákona povinní nelikvidovať tieto produkty v netriedenom domovom odpade, ale na vykázanom zbernom mieste na recykláciu elektrických a elektronických prístrojov. Tým prispejete k ochrane zdrojov a životného prostredia.

HORNBAACH je v Nemecku povinný:

- Pri novej kúpe elektrického alebo elektronického prístroja zobrať do predajne HORNBAACH bezodplatne späť použitý prístroj rovnakého druhu.
- Aj bez novej kúpy zobrať do predajne HORNBAACH bezodplatne späť až 3 elektrické a elektronické použité prístroje rovnakého druhu (do dĺžky hrany max. 25 cm).
- - Pri dodávke nového elektrického alebo elektronického prístroja do súkromnej domácnosti vyzdvihnúť bezodplatne použitý prístroj rovnakého druhu alebo vám umožniť vrátenie vo vašej bezprostrednej blízkosti.

Pre ďalšie informácie sa obráťte, prosím, na vášho predajcu [www.hornbach.com](http://www.hornbach.com) alebo na miestne úrady.

Uistite sa, že všetky batérie boli pred likvidáciou prístroja z neho odstránené. Pokyny k tomu nájdete v návode na obsluhu (pozri kapitolu „Výmena batérie“).

Uistite sa, že žiarovky, ktoré je možné vybrať z prístroja bez deštrukcie, boli pred likvidáciou prístroja z neho odstránené (pozri kapitolu „VÝMENA BATÉRIE“). Pokyny k tomu nájdete v návode na obsluhu (pozri kapitolu "VÝMENA BATÉRIE").

Použité batérie a akumulátory riadne zlikvidujte. V obchodoch, v ktorých sa predávajú batérie a na mestských zberných miestach sú k dispozícii kontajnery pre staré batérie. Presné údaje k typu a chemickému systému batérií nájdete v technických údajoch, zodpovedajúce označenia na samotných batériách.

Deti sa nesmú v žiadnom prípade hrať s plastovými vreckami a obalovým materiálom, pretože existuje nebezpečenstvo poranenia, resp. zadusenia. Takýto materiál skladujte bezpečne alebo zlikvidujte ekologickým spôsobom.

## VĂ MULȚUMIM!

Suntem convinși că această instalație de deschidere uși de garaj vă va satisface exigențele și vă dorim s-o utilizați cu plăcere. Înainte de a instala sau a folosi instalația de deschidere uși de garaj citiți instrucțiunile. După instalare, instrucțiunile de siguranță se vor păstra în apropierea ușii de garaj și se vor respecta întocmai

## SERVICE

În cazul în care aveți nevoie de service sau de piese de schimb, luați legătura cu magazinul local HORNBACK.

## SIMBOLURI



Citiți cu atenție acest manual de utilizare și păstrați-l pentru o eventuală utilizare ulterioară.



Avertizare la pericol de accidentare și rănire persoane și la daune materiale considerabile.



Este nevoie de 2 persoane.



Nu utilizați în aer liber sau în mediu umed.



Clasa de protecție II (izolație ranforsată).



Domeniul de temperatură: de la -20 la 45 °C



Țineți departe copiii în timp ce ușa se mișcă. Nu lăsați niciodată copii să meargă sau să alerge sub ușa aflată în mișcare. Nu le permiteți niciodată copiilor să folosească elementele de comandă a instalației de deschidere pentru uși de garaj. Întotdeauna supravegheați ușa care se află în mișcare. Dacă cineva este prins sub ușa, apăsați butonul de control de pe perete sau folosiți deblocarea de urgență.



Dacă instalația de deschidere pentru ușă nu funcționează, apăsați butonul roșu de deblocare de urgență și deschideți manual ușa.



### AVERTIZARE

- Indică o situație potențial periculoasă, care, dacă nu se iau măsuri de protecție, poate duce la accidente grave (ireversibile) sau moartea.



### PRECAUȚIE

- Indică o situație potențial periculoasă, care poate duce la accidente minore sau moderate sau la deteriorarea produsului și echipamentului.

## CUPRINS

Service	170
Simboluri	170
Utilizare conform destinației	170
Instrucțiuni importante de siguranță	171
Date tehnice	173
Prezentare generală	174
Conținutul livrării	174
Instalare	176
Accesorii necesare	176
Pregătirea	176
Programare	187
Test sistem de întoarcere de siguranță	189
Utilizare	189
Întreținerea	190
Lucrări de întreținere efectuate de operator	190
Întreținere lunară	190
Curățare	190
Schimbarea bateriei	191
Schimbarea bateriei la unitatea de comandă de perete	191
Schimbarea bateriei la telecomandă	191
Ștergerea unităților de comandă	191
Depanare	192
Declarație de conformitate	193
Eliminare ca deșeu	193

## UTILIZARE CONFORM DESTINAȚIEI

Această instalație de deschidere pentru uși de garaj este destinată operării ușilor de garaj din sectorul privat care îndeplinesc specificațiile de la datele tehnice. Instalația de deschidere pentru ușile de garaj poate fi folosită numai în încăperi uscate. Instalația de deschidere nu se va utiliza cu uși care au deschideri ce depășesc diametrul de 50 mm sau care au muchii sau părți proeminente care pot fi prinse sau pe care poate sta cineva. Instalația de deschidere a garajului nu este destinată utilizării comerciale sau în spații publice.

Orice altă utilizare sau modificare a instalației de deschidere garaj se consideră a fi utilizare necorespunzătoare și poate conduce la pericole considerabile..



### AVERTIZARE

- Citiți cu atenție acest manual de instalare și utilizare înainte de instalarea și utilizarea produsului.
- Respectați cerințele de instalare și metodele de instalare pentru o instalare corespunzătoare și sigură.
- Lipsa întreținerii poate duce la o funcționare nesigură.

## **AVERTIZARE**

Test de deblocare manuală

- Închideți ușa de garaj, apoi trageți jos mânerul roșu de deblocare de urgență. Căruciorul se va deconecta.
- Testați echilibrarea ușii prin deblocarea la jumătatea cursei. Dacă este echilibrată, ușa ar trebuie să rămână pe loc și să fie ținută complet de arc. Dacă ușa cade jos, apălați la un service de uși de garaj profesionist.

## **AVERTIZARE**

Test sistem de întoarcere de siguranță

- Test sistem de întoarcere de siguranță
- Cu ușa complet deschisă așezați o scândură cu o grosime de 5 cm la mijloc, în calea ușii.
- Apăsăți butonul telecomenzii. La închidere, ușa TREBUIE să se întoarcă când intră în contact cu scândura.
- În caz contrar nu mai folosiți instalația de deschidere a ușii de garaj, ci solicitați ajutorul unui specialist pentru repararea instalației.

## **INSTRUCȚIUNI IMPORTANTE DE SIGURANȚĂ**

**AVERTISMENT - PENTRU SIGURANȚA PERSOANELOR ESTE IMPORTANT SĂ FIE URMATE INSTRUCȚIUNILE DE MAI JOS**

**ACESTE INSTRUCȚIUNI TREBUIE RESPECTATE.**

### **Instrucțiuni importante de operare**

- Citiți și respectați toate avertizările de siguranță și instrucțiunile.
- Țineți întotdeauna telecomenzile într-un loc inaccesibil copiilor. Se interzice joaca copiilor cu aparatul. Curățarea și întreținerea nu pot fi efectuate de către copii. Acest aparat poate fi folosit de copii peste 8 ani și de persoane cu capacități fizice, senzoriale sau mentale diminuate sau fără experiențe și cunoștințe aferente, dacă sunt supravegheate sau au fost instruite cu privire la utilizarea aparatului în mod sigur și dacă înțeleg riscurile aferente.
- Activați ușa garajului numai dacă vedeți în mod clar că nu există obstacole în calea ușii.
- Întotdeauna supravegheați vizual ușa de garaj până când aceasta se închide complet. Nimeni nu are voie să treacă sub ușa aflată în mișcare.
- Nimeni nu are voie să treacă sub ușa oprită, parțial deschisă.
- Supravegheați vizual ușa aflată în mișcare și țineți oamenii la distanță până când ușa se deschide complet.
- Datorită telecomenzii ușa poate efectua mișcări neașteptate. Nimeni nu are voie să treacă sub o ușă aflată în mișcare.
- Dacă este posibil, folosiți mânerul de deblocare de urgență numai dacă ușa de garaj este închisă. În caz contrar asigurați-vă că în calea ușii de garaj nu se află nimeni și nici un obstacol. Un arc slab sau rupt sau o ușă neechilibrată poate cauza căderea rapidă și neașteptată a ușii deschise.
- Nu folosiți niciodată mânerul de deblocare de urgență pentru a deschide sau închide prin tragere ușa de garaj. Dacă nodul cablului se dezleagă, puteți cădea.

- Examinați frecvent instalația, în special cablurile, arcurile și monturile trebuie verificate cu privire la urme de uzură, deteriorări sau dezechilibrare. Nu folosiți instalația dacă aceasta necesită reparații sau reglare, deoarece o defecțiune a instalației sau o ușă incorect echilibrată poate cauza accidentări.
- Sistemul de întoarcere de siguranță trebuie testat lunar, dar și după fiecare reglare. Ușa garajului trebuie să se întoarcă la contactul cu un obiect aflat la o înălțime de peste 5 cm deasupra nivelului pardoselii.
- Echilibrarea ușii de garaj trebuie testată lunar. O ușă de garaj echilibrată incorect s-ar putea să nu se întoarcă când acest lucru este necesar, iar acest lucru poate duce la accidentări grave sau chiar mortale.
- Toate lucrările de reparație a cablurilor, ansamblurilor de arc și alte componente mecanice trebuie efectuate de tehnicieni instruiți în domeniul sistemelor de uși.
- Fiecare cablu de oțel trebuie să aibă un coeficient de siguranță de minim 6 (rezistența minimă la rupere/încărcare statică a unui cablu).
- Tamburul cablului trebuie să aibă un diametru minim al cercului de bază egal cu diametrul cablului înmulțit cu 20.
- Înainte de orice reparație sau îndepărtare a acoperitorilor deconectați întotdeauna alimentarea electrică a instalației de deschidere a ușii de garaj.
- În caz de nevoie apălați la un service autorizat.
- Asigurați lizibilitatea completă a tuturor etichetelor de siguranță și de avertizare la pericole.
- Fixați permanent etichetele de avertizare la pericolul de prindere în locuri vizibile sau în apropierea unităților de comandă fixe.
- Dispozitivul de acționare nu se va folosi cu o ușă ce are o ușă pietonală încorporată.
- Instalația de acționare nu se va utiliza cu uși care au deschideri ce depășesc diametrul de 50 mm sau care au muchii sau părți proeminente care pot fi prinse sau pe care poate sta cineva.

## INSTRUȚIUNI IMPORTANTE DE SIGURANȚĂ

### Instrucțiuni importante de instalare

- Instalația de deschidere ușă de garaj se va monta numai la uși de garaj echilibrate și lubrificate în mod regulamentar.
- Anulați toate dispozitivele de închidere în legătură cu ușa de garaj.
- Unitatea de acționare este destinată montării la cel puțin cu 2,5 m deasupra nivelului pardoselii sau nivelului de acces.
- Elementul actuator pentru deblocarea manuală se va monta cel puțin la o înălțime de 1,8 m. Dacă este amovibil, elementul actuator trebuie păstrat în imediata vecinătate a ușii.
- Nu conectați niciodată instalația de deschidere ușă de garaj la curent până când nu sunteți instruit să faceți acest lucru.
- Fixați permanent eticheta privind deblocarea manuală în apropierea elementului actuator.
- În timpul instalării sau servisării instalației de deschidere nu purtați niciodată ceasuri, inele sau haine largi. Acestea pot fi agățate de mecanismul de deschidere al instalației de deschidere.
- Montarea unității de control de perete al ușii de garaj:
  - într-o poziție din care este vizibilă ușa de garaj.
  - într-o poziție inaccesibilă copiilor, la minim 1,5 m înălțime).
  - departe de toate piesele mobile ale ușii.
- Montați o etichetă de avertizare la prindere, lângă unitatea de comandă a ușii de garaj, pe perete.
- Montați o etichetă referitoare la testul de deblocare manuală / întoarcere de siguranță într-un loc vizibil pe partea interioară a ușii de garaj.
- După terminarea montării, testați sistemul de întoarcere de siguranță.
- Pentru evitarea accidentărilor grave sau mortale prin electrocutare deconectați toate alimentările cu electricitate sau bateriile înainte de efectuarea oricărei lucrări de service și întreținere.
- Avertizare! Lipsa întreținerii poate duce la o funcționare nesigură.

### La utilizarea bateriilor

- Înainte de dispunere ca deșeu acumulatorul trebuie îndepărtat din aparat.
- PRECAUȚIE! Înlocuirea incorectă a bateriilor înseamnă pericol de explozie! La înlocuire folosiți numai baterii de același tip. Fiți atent la polaritatea corectă.
- Nu expuneți bateriile (pachetul de baterie sau bateriile montate) la căldura excesivă datorită razelor solare, focului, etc. Protejați-le de șocuri mecanice. Se va păstra într-un loc uscat și curat. Nu lăsați la îndemâna copiilor.
- Nu deschideți, dezasaamblați, tăiați sau scurtcircuitați bateriile. Nu folosiți baterii uzate împreună cu cele noi.
- Respectați prevederile de siguranță și celelalte prevederi de pe baterie și ambalaj.
- Scoateți bateriile care curg și curățați bine compartimentul pentru baterie. Evitați contactul cu ochii și pielea.
- Nu ingerați bateriile, pericol de arsuri chimice.
- Dacă aveți suspiciunea că bateriile ar fi fost înghițite sau introduse în oricare parte a corpului cereți imediat ajutorul medicului.

## DATE TEHNICE

### Instalație de deschidere pentru uși de garaj

Tensiunea nominală	220-240 V~/ 50 Hz
Puterea nominală	120 W
Putere standby	0,5 W
Sursa de lumină	LED, nu poate fi înlocuit de utilizator
Clasa de protecție	IP20
Grad de protecție	II
Greutate	4,2 kg
Domeniul de temperatură	de la -20 până la +45 °C
Forța maximă de tracțiune	800 N
Viteză	0,15 m/s
LpA	<70 dB(A)
Timp de funcționare continuă	4 min
Durata de viață a instalației de deschidere	25 000 de cicluri

### Potrivit pentru uși de garaj, îndeplinind toate următoarele cerințe:

Configurare	Ușă secțională cu tronson orizontal și vertical, bine echilibrat și echipat cu dispozitiv de blocare împotriva căderii
Dimensiune maximă ușă de garaj	4880 x 2200 mm
Greutate maximă ușă de garaj	116 kg
Distanța minimă dintre plafon și punctul de mai înalt al cursei ușii	150 mm

### Unitate de comandă de perete

Tip baterie	CR2032
Domeniul de frecvență	433,92 MHz $\pm$ 100 kHz
Intervalul radio în condiții de câmp liber	25 m
Puterea maximă transmisă	4 dBm

### Telecomandă

Tip baterie	L828 (27A) 12V
Domeniul de frecvență	433,92 MHz $\pm$ 100 kHz
Intervalul radio în condiții de câmp liber	25 m
Puterea maximă transmisă	4 dBm

Produsul conține următoarea substanță din lista actuală a substanțelor pentru care se pot depune cereri de autorizare, în conformitate cu articolul 59 alineatul (1) din Regulamentul (CE) nr. 1907/2006 (REACH), într-o concentrație mai mare de 0,1% din masă: Plumb (nr. CAS: 7439-92-1), MCCP (CAS No.: 85535-85-9).

## PREZENTARE GENERALĂ

Suport suspendat

Șină

Curea dințată

Element îmbinare curea

Cărucior

Suport de cap

Suport ușă



## CONȚINUTUL LIVRĂRII



Kit șină

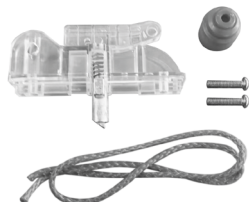

Capul căruciorului și mânerul de urgență



Braț ușă

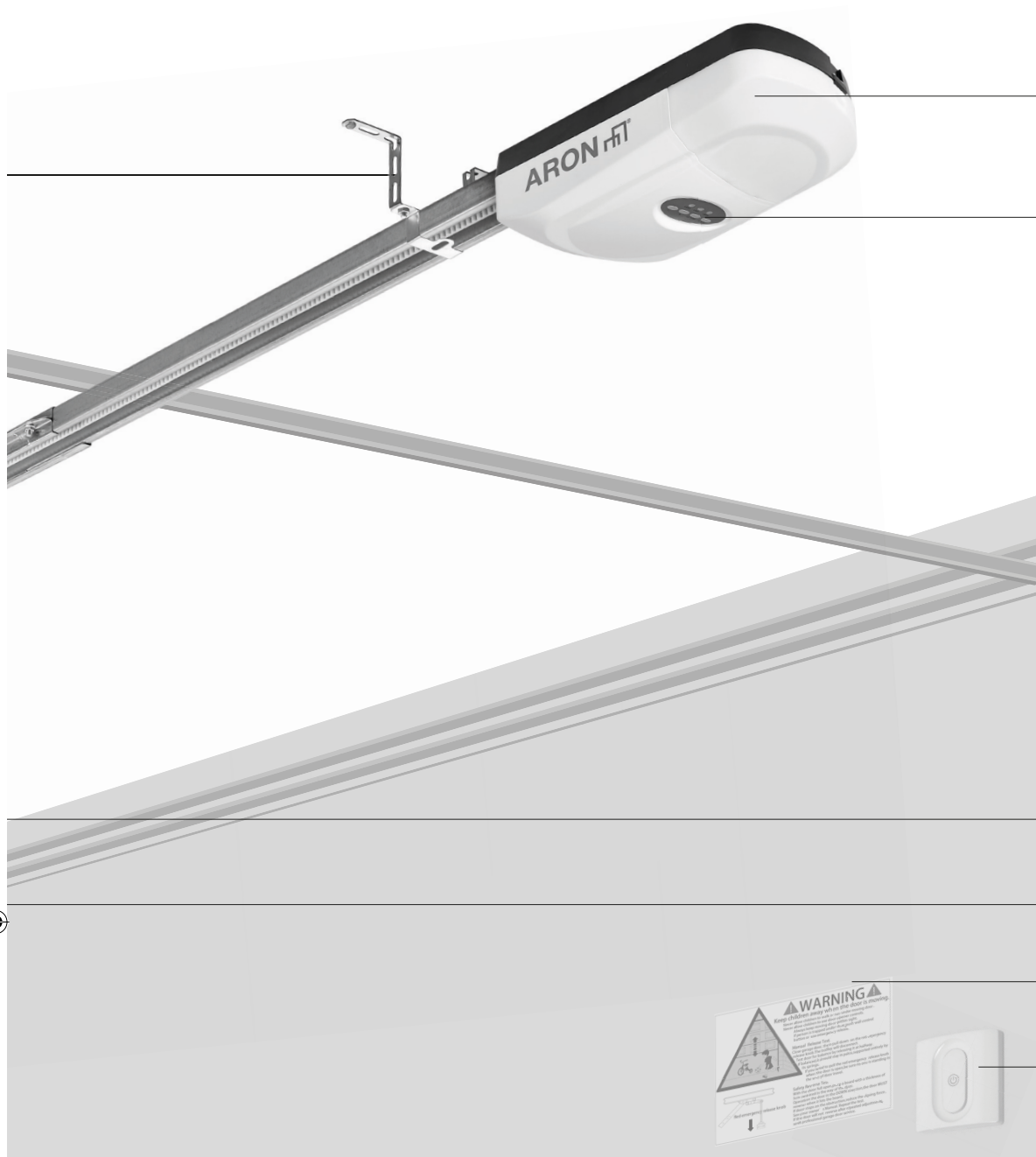

Unitate motor

Panou de control

Mâner de deblocare de urgență

Braț ușă

Etichetă de avertizare

Unitate de comandă de perete

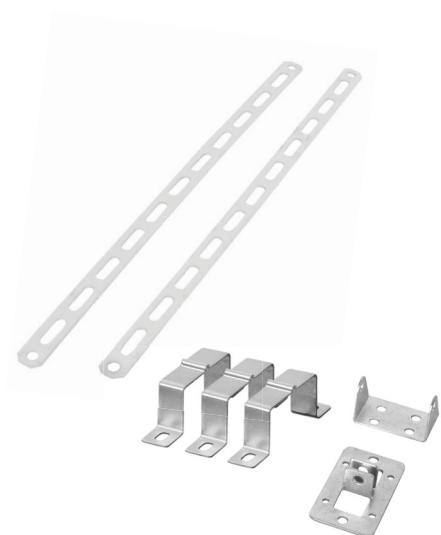

Suporturi în consolă

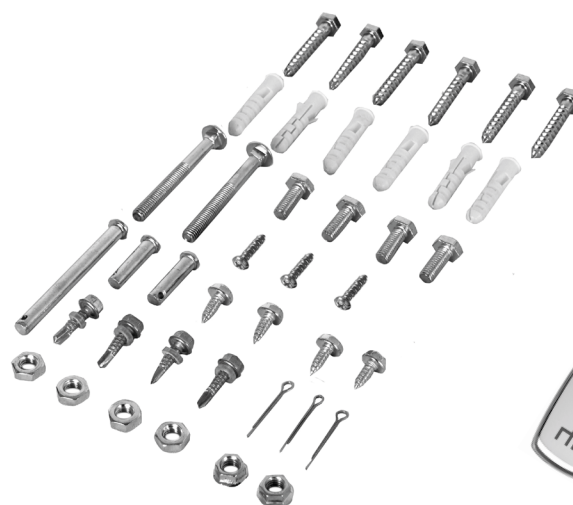

Set șuruburi



Elemente de comandă

## INSTALARE

### **AVERTIZARE**

- Consultați un specialist, în cazul în care aveți orice dubiu legat de capacitatea de încărcare a locului de instalare.

### **AVERTIZARE!**

Instrucțiuni importante de siguranță. Respectați toate instrucțiunile deoarece montarea incorectă poate duce la accidentări grave.

- Înainte de instalarea unui mecanism de acționare îndepărtați toate cablurile și lanțurile care nu sunt necesare, scoateți din funcțiune toate echipamentele care nu sunt necesare funcționării, cum ar fi de ex. lacătele;
- Înainte de a instala mecanismul de acționare, verificați dacă ușa se află într-o stare bună din punct de vedere mecanic, dacă este echilibrată corect și se deschide și închide în mod adecvat;
- Înainte de instalare, verificați dacă peretele sau plafulul la locul de instalare prezintă o capacitate portantă suficientă. În funcție de tipul de zid la locul de instalare, trebuie selectat tipul corect de fixare pentru a garanta stabilitatea.
- După instalare verificați reglarea corectă a mecanismului și întoarcerea ușii sau posibilitatea de eliberare a obiectului atunci când ușa intră în contact cu un obiect așezat pe pardoseală de o înălțime de 50 mm
- După instalare verificați ca părți ale ușii să nu atârne pe căile și drumurile publice.
- După instalare verificați funcționarea conform destinației a sistemului de protecție împotriva prinderii.

### **AVERTIZARE!**

Pentru a preveni riscurile în timpul instalării, instalatorul trebuie să dețină cunoștințe suficiente în următoarele calificări:

- Manipularea scărilor și a schelelor.
- Evaluarea structurilor de bază ale clădirilor.
- Manipularea uneltelor și mașinilor.
- Manipularea și instalarea echipamentului de fixare.
- Darea în exploatare și operarea produselor.

În cazul în care nu toate calificările pot fi acoperite de instalator, apălați la un specialist profesionist în domeniul instalațiilor pentru a efectua instalarea.

### **AVERTIZARE!**

- Lucrările electrice și reparațiile trebuie efectuate de electricieni calificați.
- În timpul instalării respectați reglementările naționale referitoare la instalare.

### **AVERTIZARE!**

- În cazul în care ușa de garaj este blocată sau merge greu sau nu este echilibrată apălați la un tehnician instruit în domeniul sistemelor de uși. Ușile de garaj neechilibrate s-ar putea să nu se întoarcă atunci când acest lucru poate fi necesar.
- Nu încercați să slăbiți, să mișcați sau să reglați ușa de garaj, arcurile ușii, cablurile, scripetele, suporturile și componentele mecanice ale acestora care sunt sub tensiuni extreme.

## ACCESORII NECESARE

Pentru montarea corespunzătoare a instalației de deschidere ușă de garaj sunt necesare următoarele accesorii (neincluse):

- Mănuși de protecție
- Nivel
- Ruletă
- Cretă sau creion
- Cheie
- Scară
- Mașină de găurit cu percuție
- Ancore de perete adecvate
- Un burghiu adecvat pentru tipul de perete de la locul de instalare
- Ranforsarea ușii de garaj (dacă este necesară)
- Șipcă (grosime de 4 cm, cu ceva mai scurt decât lățimea ușii de garaj)
- Kit de deblocare de urgență ușă de la furnizorul ușii (numai pentru garaje fără o a doua intrare)

## PREGĂTIREA

- Ușile de garaj din fibră de sticlă, aluminiu sau oțel ușor necesită o ranforsare înainte de montarea instalației de deschidere ușă. Pentru kitul de ranforsare contactați producătorul. Instalați kitul de ranforsare cu respectarea instrucțiunilor producătorului.
- Pentru evitarea dificultăților de instalare nu porniți instalația de deschidere ușă până când nu primiți instrucție în acest sens.
- Anulați toate dispozitivele de închidere ale ușii de garaj. În caz contrar instalația de deschidere și ușa vor fi deteriorate la deschiderea ușii de garaj. Instalația de deschidere pentru uși de garaj va împiedica deschiderea ușii fără o telecomandă potrivită. Dacă garajul nu are o intrare secundară, montați un kit de deblocare de urgență de la furnizorul ușii creând astfel posibilitatea de a deschide ușa în caz de defectiune.
- Pentru evitarea complicațiilor îndepărtați toate cablurile conectate la ușa de garaj înainte de instalare și operare.
- Instalația pentru deschiderea ușii de garaj are nevoie de o priză de perete liberă apropiată, care să îndeplinească specificațiile din datele tehnice și toate reglementările locale. Priza trebuie să fie liber accesibilă pentru a putea deconecta ușa de garaj în caz de nevoie. Dacă nu este disponibilă nici o priză adecvată, apălați la un electrician calificat pentru instalarea uneia.



1

### Verificarea echilibrării ușii

Verificați mișcarea liberă și bine echilibrată a ușii.

Ridicați ușa până la jumătate și dați-i drumul. Dacă este bine echilibrat, ușa va rămâne în poziție numai datorită forței arcului. În cazul în care ușa de garaj este dezechilibrată sau merge greu apălați la un tehnician instruit în domeniul sistemelor de uși.

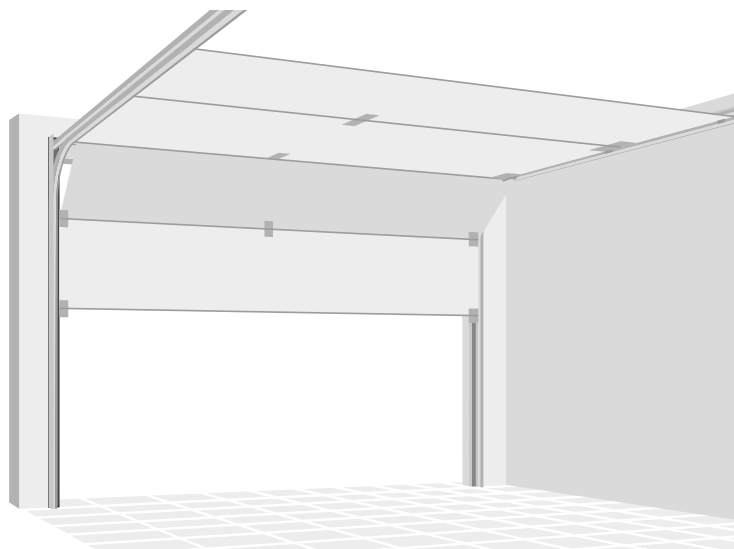

2

### Verificarea fantei ușii

Verificați fanta dintre ușa închisă și pardoseală, aceasta trebuie să fie mai mică decât 6 mm. În caz contrar sistemul de întoarcere s-ar putea să nu funcționeze corect.

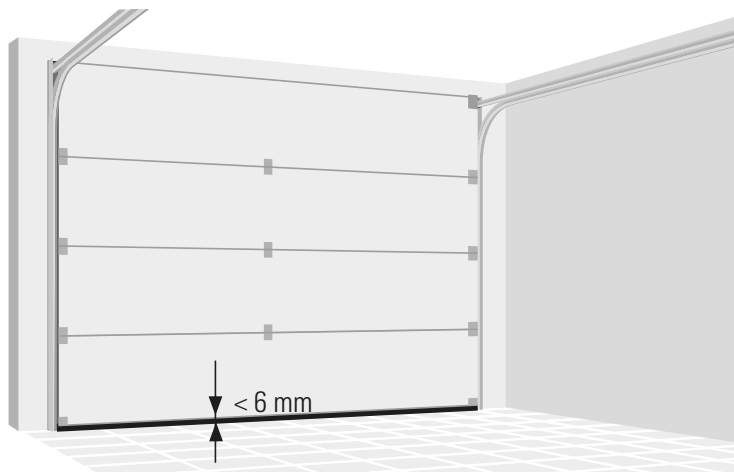

3

### Montajul șinei

Legați în modul indicat cele trei secțiuni ale șinei cu ajutorul celor doi conectori.



#### PRECAUȚIE

- Pentru a preveni leziunile prin prindere în timpul asamblării șinei țineți departe mâinile departe de îmbinări.
- În timpul instalării folosiți mănuși de protecție.

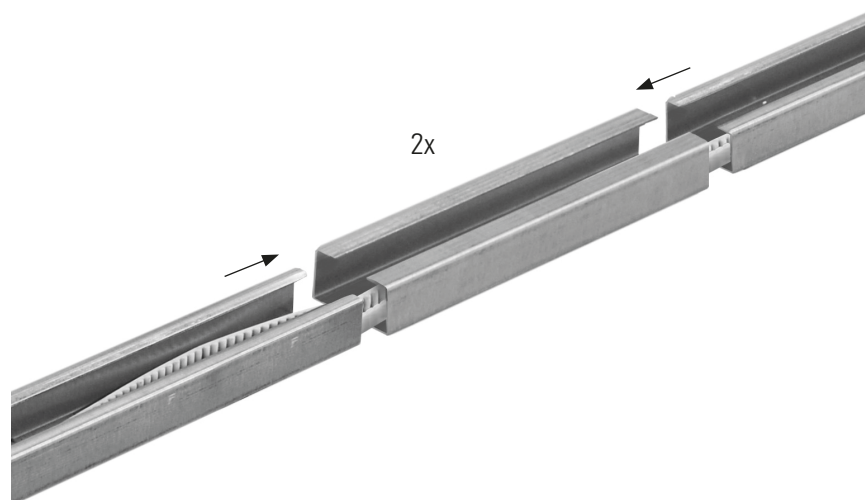

4

### Montare angrenaj

Întoarceți șina. Centrați găurile în ansamblul de angrenaj deasupra găurilor corespunzătoare ale șinei.

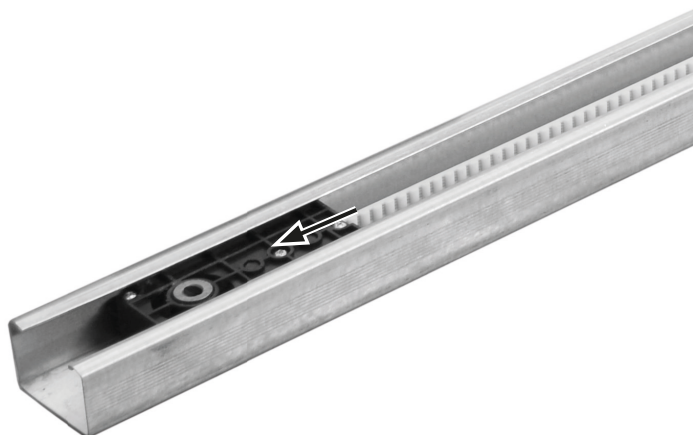

5

Întoarceți șina. Fixați ansamblul angrenaj cu trei șuruburi Philips M5x15.

3x

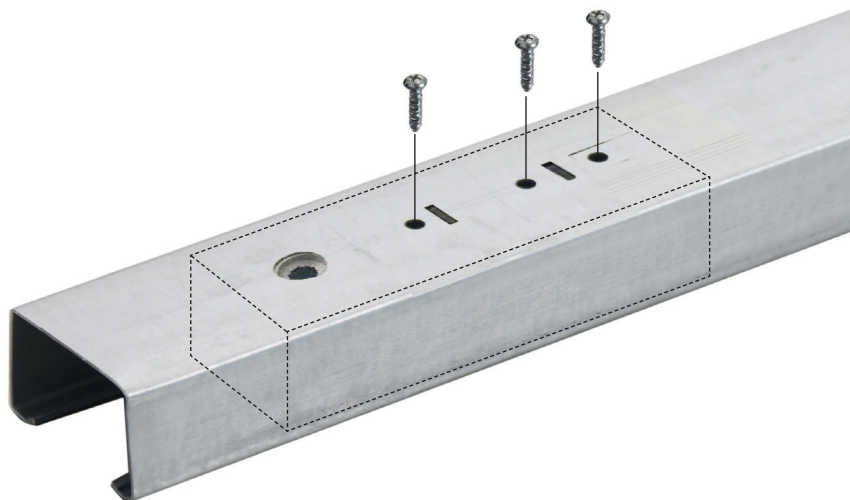

6

### Unitate motor

Legați unitatea motor cu șina. Potrivii arborele unității motor în subansamblul angrenaj.

Poziționați cele două cleme U pentru șină corespunzător găurilor de pe unitatea motor. Pentru fixarea clemelor, folosiți patru șuruburi autofiletante M6x16. Folosirea altor șuruburi poate deteriora serios instalația de deschidere a ușii de garaj.

4x

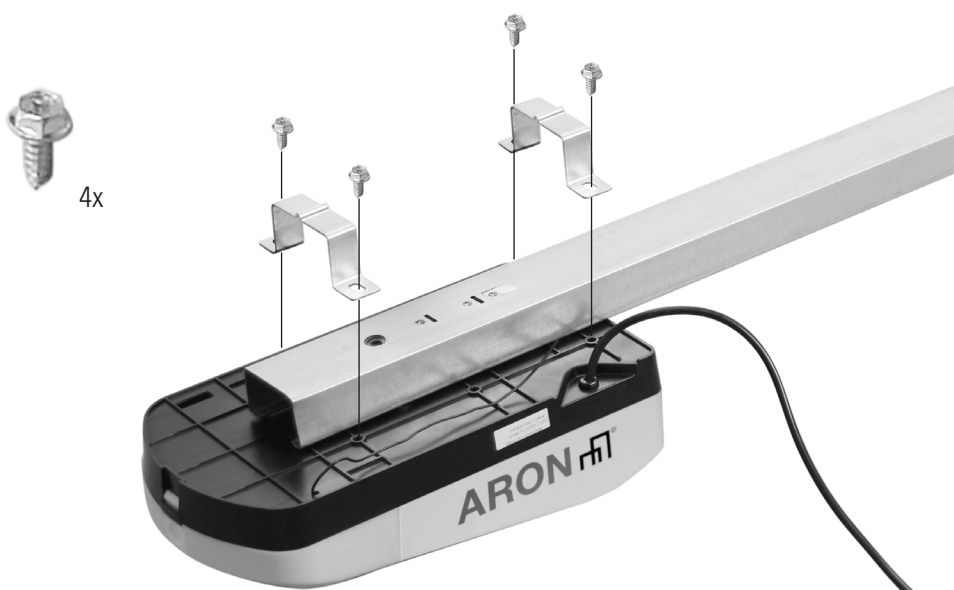

7

### Întinzătorul de curea

Întindeți cureaua prin rotirea piuliței de întindere în sensul acelor de ceas până când arcul este întins la 2,5 cm.  
Nu întindeți excesiv cureaua.

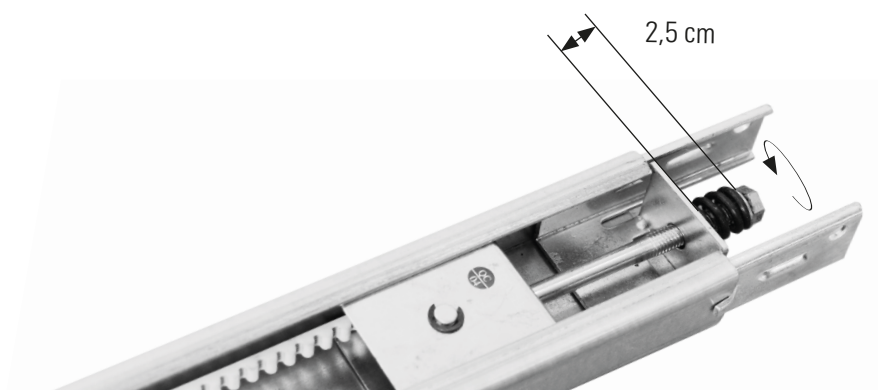

8

### Mâner de urgență

Legați cu sfoara capul căruciorului de mânerul de urgență. La tragerea mânerului nodul nu are voie să se slăbească.

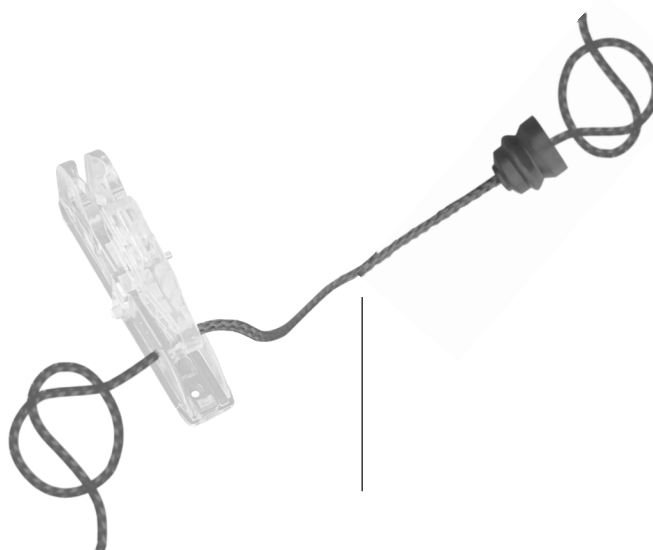

9

### Capul căruciorului

Fixați capul căruciorului de cărucior cu două șuruburi.

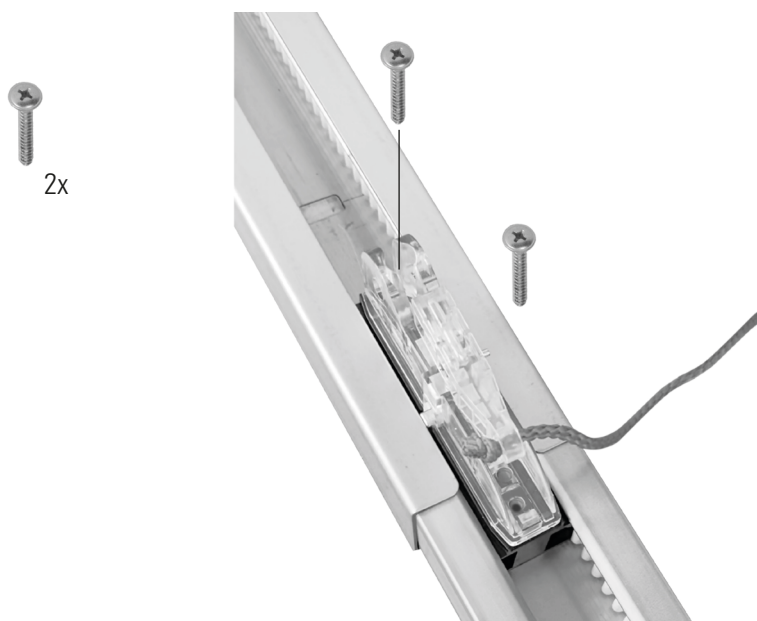

# 10

## Brațul drept al ușii

Fixați brațul drept al ușii de cărucior cu una dintre știfturile scurte cu umăr.

Fixați știftul cu un șplint.

Îndoți capetele șplintului pentru a-l asigura.

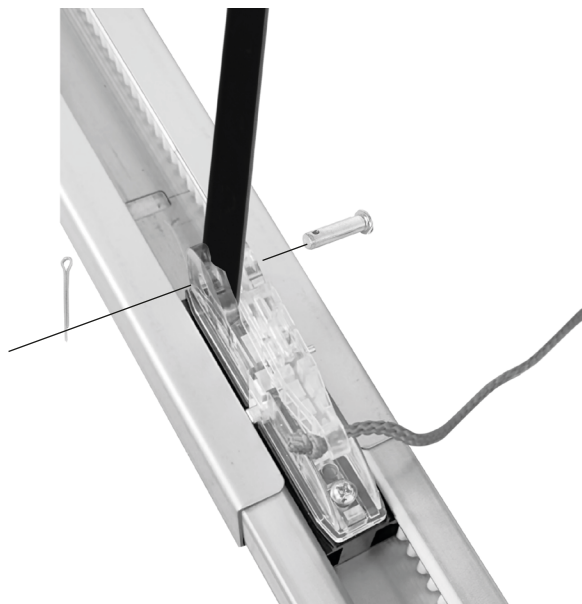

# 11

## Montare suport de cap

Suportul de cap trebuie montat centrat deasupra ușii de garaj. Dacă acest lucru nu este posibil, puteți fixa suportul de cap la o distanță de max. 1 m în stânga sau dreapta față de centru. Suportul de cap poate fi montat încadrat în plafon, dacă distanța este minimă.

## **⚠️ AVERTIZARE!**

Pentru prevenirea accidentărilor grave sau mortale:

- Selectați un loc de instalare fără țevi și conducte amplasate dedesubt.
- Suportul de cap trebuie fixat pe suportul structural al peretelui deasupra ușii sau al plafonului, în caz contrar s-a putea ca ușa să nu se întoarcă când acest lucru ar fi necesar. Nu montați suportul de cap pe un perete de rigips.
- Pentru montarea suporturilor sau suporturilor structurale pe zidărie trebuie folosite ancore de beton.
- Nu încercați să slăbiți, să mișcați sau să reglați ușa de garaj, arcurile, cablurile, scripetele, suporturile și componentele mecanice ale acestora care sunt sub tensiuni extreme.

# 12

## Poziționare pe verticală

Închideți ușa și marcați axa de simetrie verticală interioară a ușii de garaj. Extindeți linia și pe peretele deasupra ușii.

Pentru montarea pe plafon extindeți linia și pe plafon.

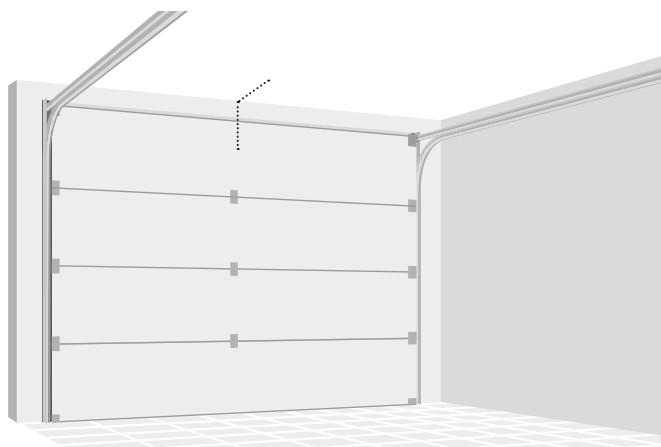

# 13

## Poziționare pe verticală pentru montarea pe perete

Deschideți ușa până la punctul cel mai de sus al cursei. Trageți o linie orizontală pe peretele deasupra ușii, cu 5 cm deasupra punctului cel mai de sus al cursei.

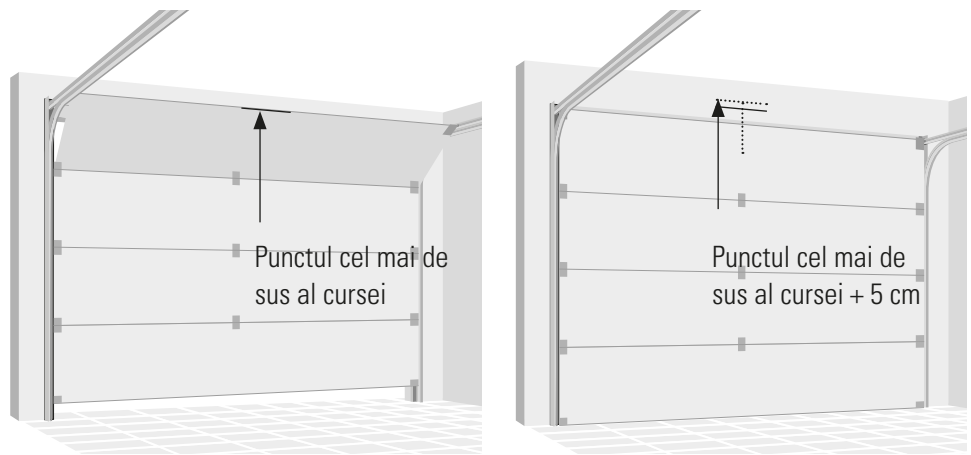

# 14

## Montare pe perete

Montați suportul de cap cu partea laterală în sus. Centrați suportul în modul arătat, cu muchia inferioară pe linia orizontală.

Marcați găurile de fixare și executați găurile. Fixați suportul cu dibluri și șuruburi potrivite.

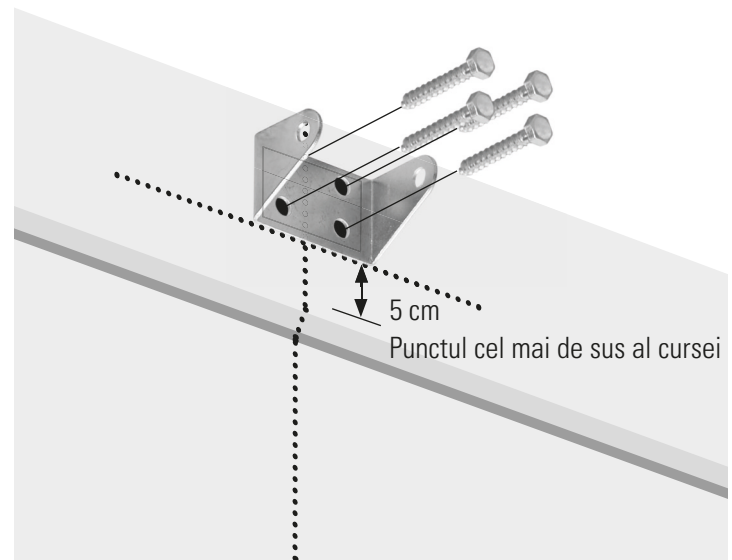

# 15

## Element de montare pe plafon

Centrați suportul de cap pe marcaj, la o distanță maximă de 15 cm de perete.

Marcați găurile de fixare și executați găurile. Fixați suportul cu dibluri și șuruburi potrivite.

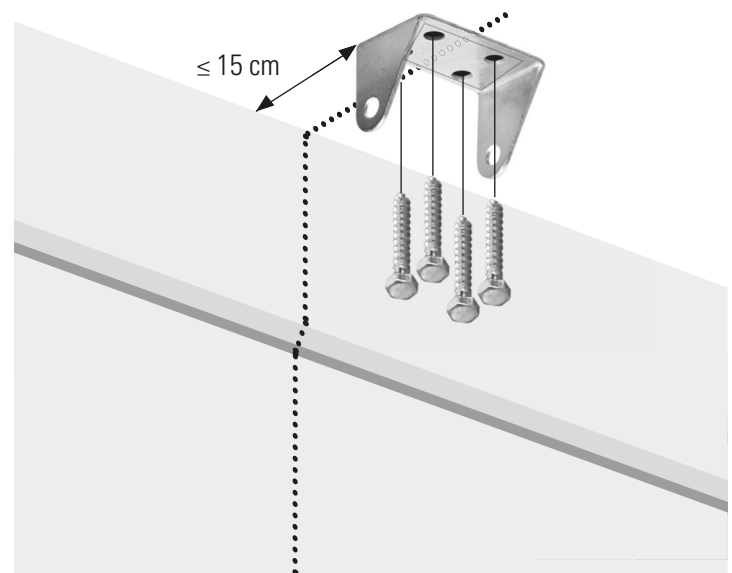

# 16

## Conectați șina la suportul de cap

Aliniați găurile șinei și suportului și introduceți știftul lung cu umăr.

Fixați știftul cu un șplint.

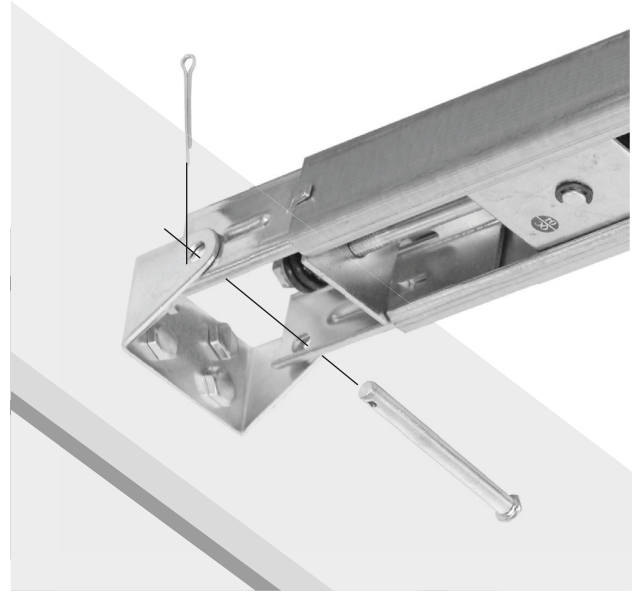

# 17

Îndoți capetele șplintului pentru a-l asigura.

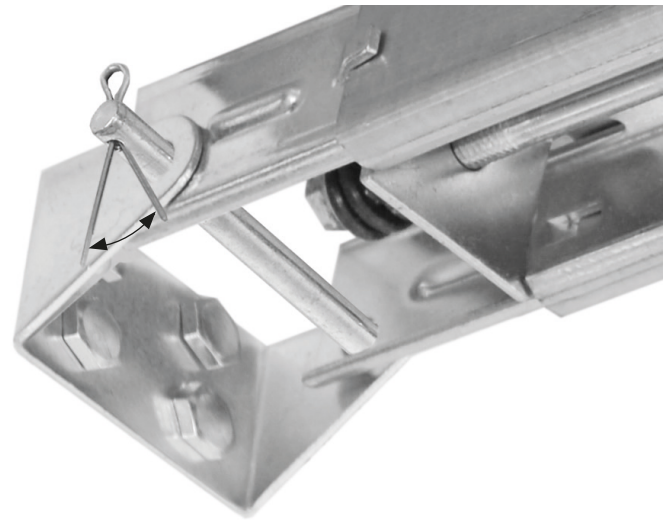

# 18

Ridicați șina de la capătul motorului până la plafon. Deschideți complet ușa de garaj. Puneți o scândură (cu o grosime de 4 cm) pe capătul superior al ușii de garaj și culcați șina pe ea.

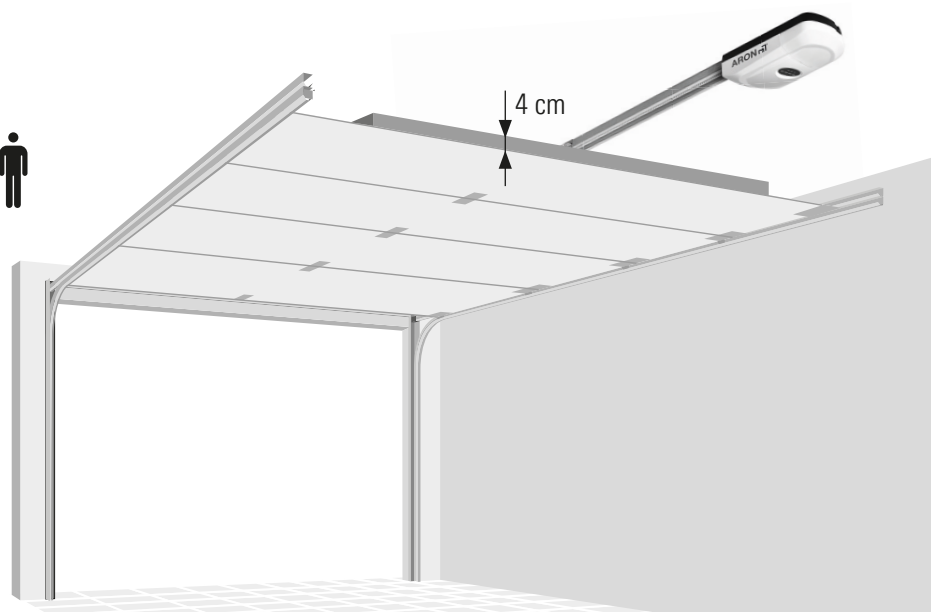

## 19

### Suspendarea instalației de deschidere ușă de garaj

Îndoii suportul suspendat pentru a acoperi distanța dintre ușa de garaj și plafon.

Marcați găurile de fixare și executați găurile. Fixați suportul cu dibluri și șuruburi potrivite.

Legați șina de suportul suspendat cu ajutorul șinei U.

Îndepărtați scândura de pe ușa de garaj.

### **⚠️ AVERTIZARE!**

- Pentru prevenirea accidentărilor grave sau mortale:
- Selectați un loc de instalare fără țevi și conducte amplasate dedesubt.
- Suportul trebuie fixat pe suportul structural al plafonului, în caz contrar s-a putea ca ușa să nu se întoarcă când acest lucru ar fi necesar. Nu montați suportul pe un perete de rigips.
- Pentru montarea suporturilor sau suporturilor structurale pe zidărie trebuie folosite ancore de beton.

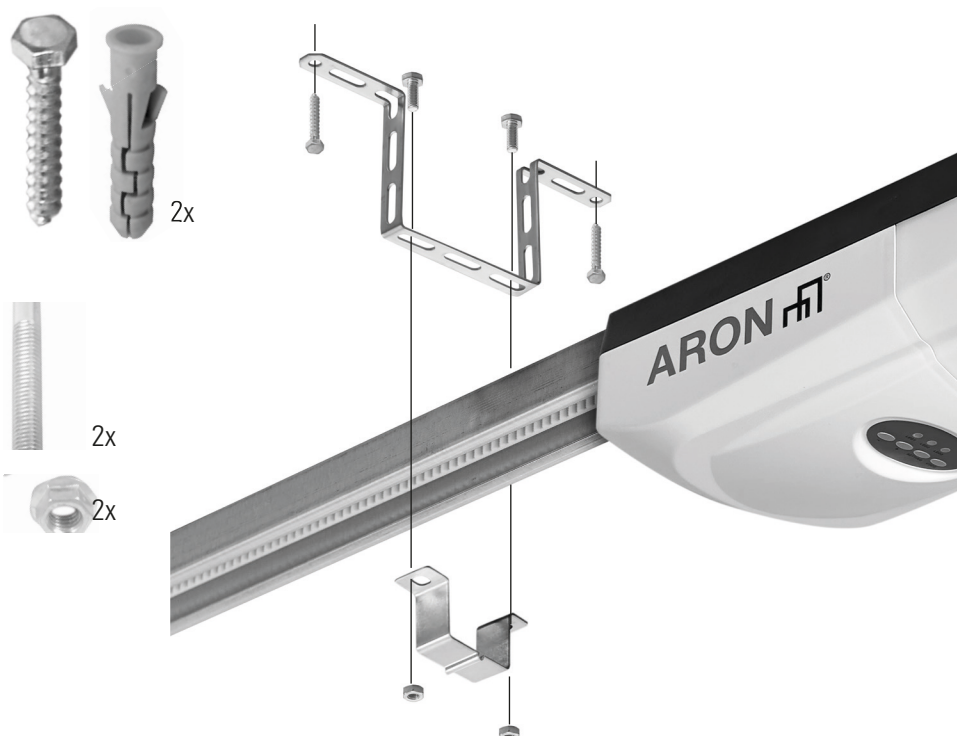

### Ranforsarea ușii

## 20

### **⚠️ PRECAUȚIE**

- Ușile de garaj din fibră de sticlă, aluminiu sau oțel ușor necesită o ranforsare înainte de montarea consolei ușii.

Puteți efectua pe risc propriu o ranforsare a ușii cu profile U. Ranforsarea orizontală trebuie să aibă o lungime suficientă pentru a fi fixat de două suporturi verticale. Ranforsarea verticală trebuie să acopere înălțimea panoului superior.

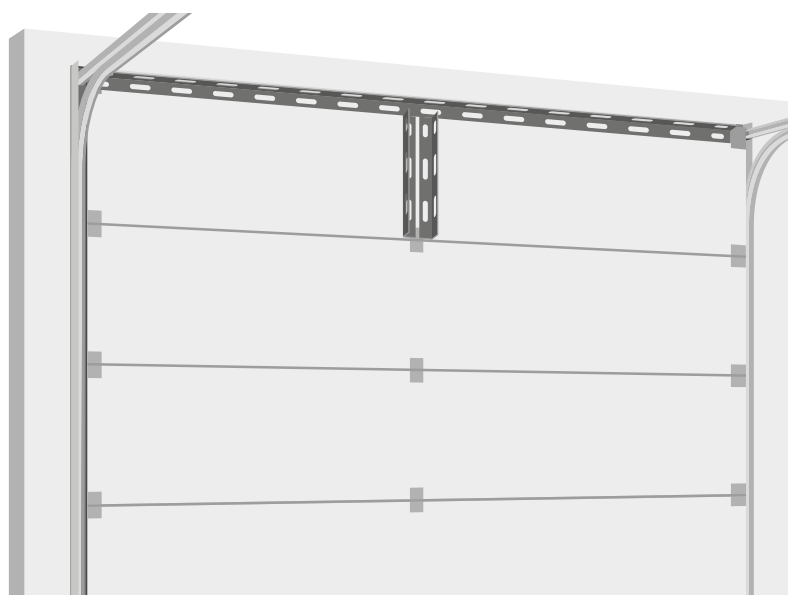

## 21

### Montarea consolei ușii

Poziționați muchia superioară a suportului cu 5-10 cm sub muchia superioară a ușii sau direct sub un suport structural transversal în partea superioară a ușii.

Executați găurile de fixare și fixați cu ajutorul a 4 șuruburi autofiletante.

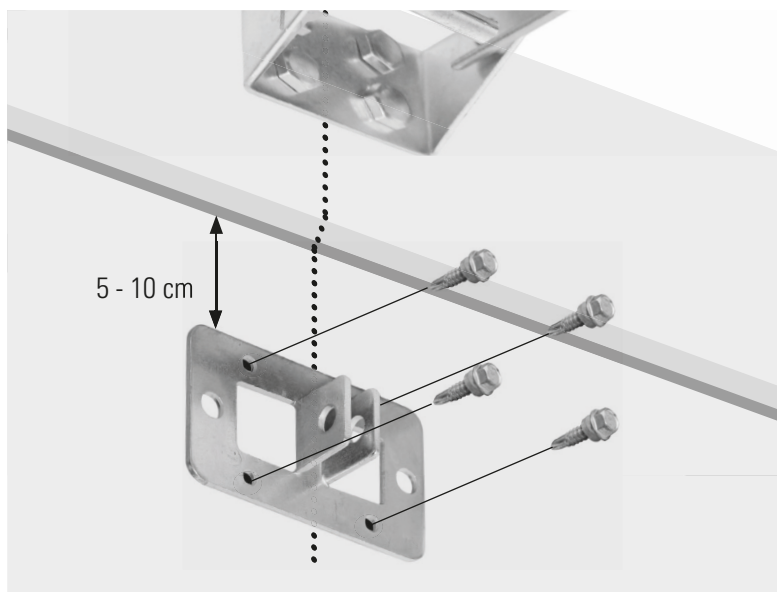

## 22

Alternativ puteți folosi șuruburi și piulițe.

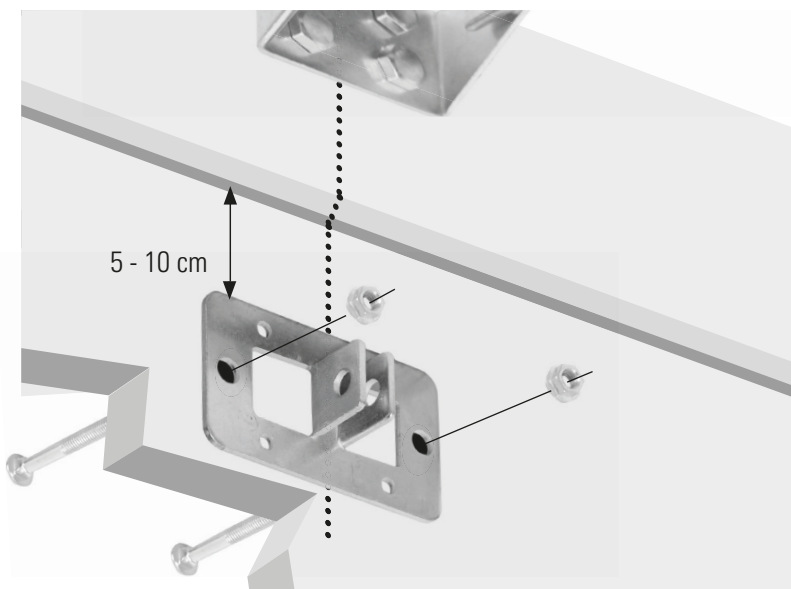

## 23

Deconectați căruciorul prin apăsarea mânerului de deblocare de urgență.





## 24

Fixați brațul curbat al ușii de suportul ușii cu un al doilea știft scurt cu umăr.

Fixați știftul cu un șplint.

Îndoți capetele șplintului pentru a-l asigura.

Conectați brațele cu ajutorul șuruburilor și piulițelor. Alegeți găuri cât mai îndepărtate pentru a crește rigiditatea brațului ușii.

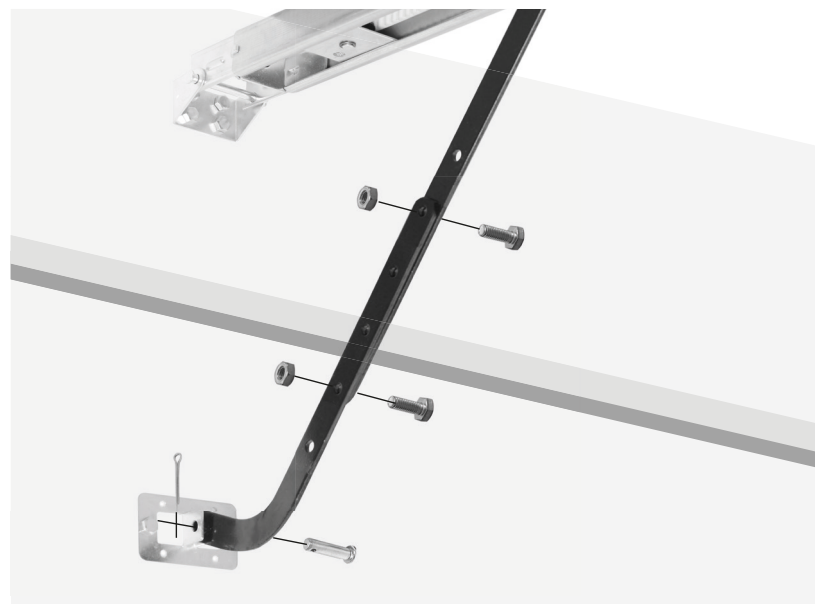

## 25

Dacă găurile din brațul de ușă curbat și de pe brațul drept nu se suprapun, întoarceți brațul drept al ușii.

Continuați cu pasul 18.

Dacă este necesar, puteți tăia până la 15 cm de pe capătul solid al brațului drept.

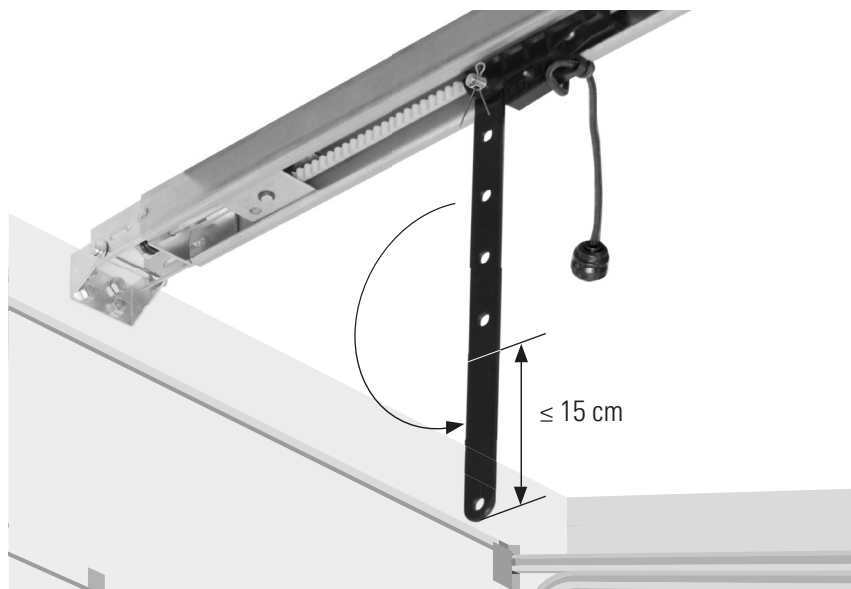

## 26

Trageți căruciorul A cu mânerul de deblocare de urgență peste conectorul de curea B până când se aclinsează în locașul său.



### PRECAUȚIE

- Dacă garajul nu are o intrare secundară, montați un kit de deblocare de urgență de la furnizorul ușii creând astfel posibilitatea de a deschide ușa în caz de defecțiune.





## PROGRAMARE

1

### Programarea butoanelor și unității de antrenare

1. – (Buton de coborâre)
2. + (Buton de deschidere)
3. Buton de setare
4. Butonul de cod

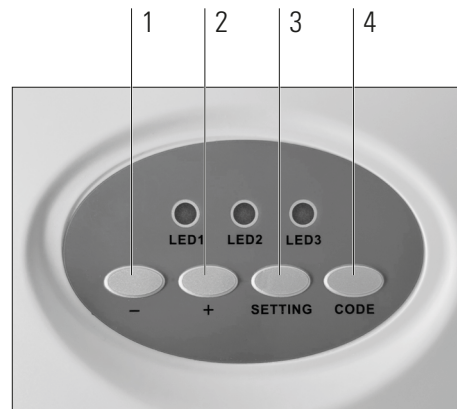

2

### Împerechere telecomandă, comutator de perete sau tastatură (accesorii opționale)

1. Apăsați butonul Cod până când LED-ul 1 este aprins continuu.



2. Într-un interval de 10 secunde apăsați butonul telecomenzii sau butonul de activare a unității de comandă de perete, sau introduceți codul 1234 și apăsați ▼ pe tastatură.

< 10 sec.

2.



sau



sau



Introduceți 1234 și apăsați ▼.

3. Apăsați din nou același buton sau introduceți codul 1234 și apăsați din nou ▼ pe tastatură. LED-ul 1 va clipi și se va stinge.

3.



sau



sau



Introduceți 1234 și apăsați ▼.

Pentru a coda până la 10 telecomenzi repetați pașii 1-3.

### 3

#### Programarea modului de deplasare

1. Apăsați și țineți apăsat butonul de setare până când LED-ul 2 este aprins continuu.



2. Apăsați și țineți apăsat butonul + (ridicare) până când ușa ajunge în poziția ridicată dorită. LED-ul 2 clipește. Pentru a preveni deteriorările vehiculelor verificați deschiderea completă a ușii.

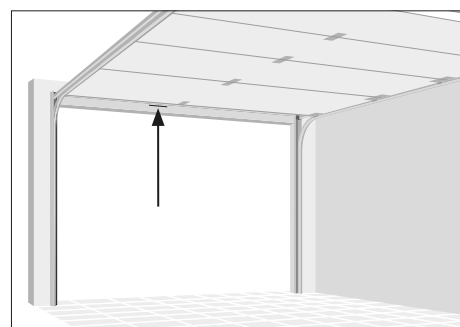
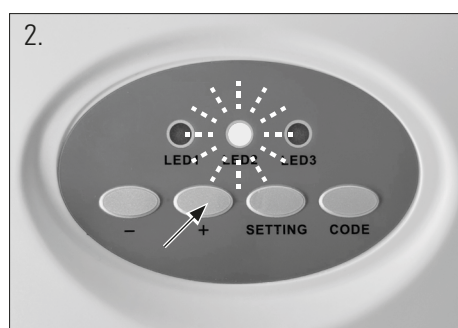

3. După ce ușa a ajuns în poziția dorită, apăsați și țineți apăsat butonul de setare până când LED-ul 3 este aprins permanent.



4. Apăsați și țineți apăsat butonul - (coborâre) până când ușa ajunge în poziția coborâtă dorită.

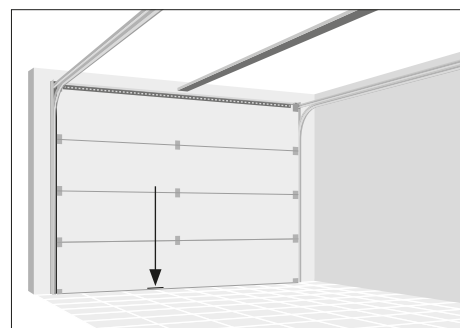
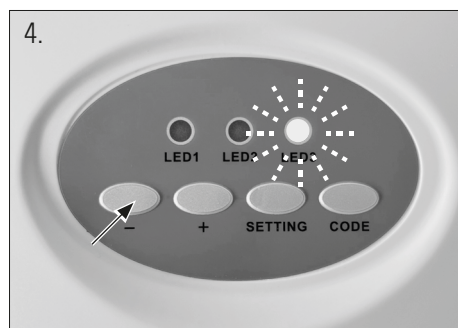

5. După ce ușa a ajuns în poziția coborâtă dorită, apăsați și țineți apăsat butonul de setare până când LED-ul se stinge.



## TEST SISTEM DE ÎNTOARCERE DE SIGURANȚĂ

### AVERTIZARE

- Fără un sistem de întoarcere de securitate montată corespunzător ușa de garaj care se închide poate accidenta grav sau chiar mortal persoane (în special copii mici). Reglarea incorectă a limitelor de cursă ale ușii de garaj poate afecta funcționarea corectă a sistemului de întoarcere de siguranță.
- Sistemul de întoarcere de siguranță TREBUIE testat cel puțin odată în fiecare lună.
- Sistemul de întoarcere de siguranță trebuie testat după fiecare reglare.

1. Cu ușa complet deschisă așezați o scândură cu o grosime de 5 cm la mijloc, în calea ușii.
  2. Apăsați butonul telecomenzii. La închidere, ușa TREBUIE să se întoarcă când intră în contact cu scândura.
- În caz contrar nu mai folosiți instalația de deschidere a ușii de garaj, ci solicitați ajutorul unui specialist pentru repararea instalației.

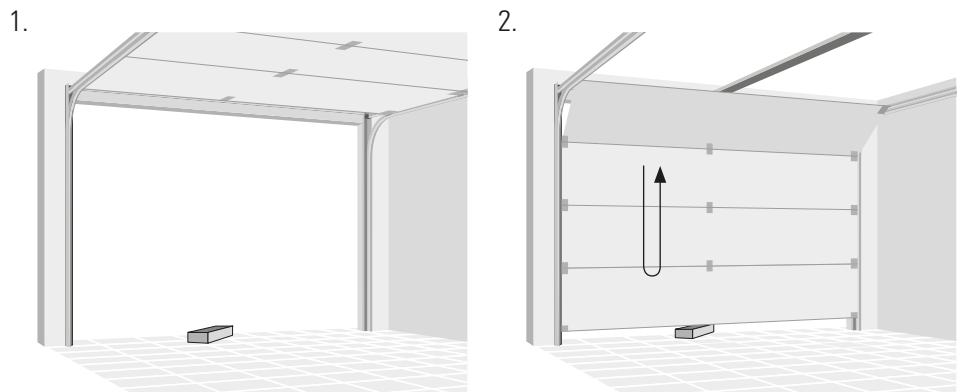

## UTILIZARE

### AVERTIZARE

- Citiți și respectați toate avertizările de siguranță și instrucțiunile.
- Țineți întotdeauna telecomenzile într-un loc inaccesibil copiilor.
  - Activați ușa garajului numai dacă vedeți în mod clar că nu există obstacole în cale.
  - Întotdeauna supravegheați vizual ușa de garaj până când aceasta se închide complet. Asigurați-vă că nimeni nu trece prin calea ușii.
  - Asigurați-vă că nimeni nu trece printr-o ușă oprită, parțial deschisă.
  - Dacă este posibil, folosiți mânerul de deblocare de urgență numai dacă ușa de garaj este închisă.
  - Dacă sunteți nevoit să trageți butonul roșu de deblocare de urgență atunci când ușa este deschisă, asigurați-vă că nu stă nimeni în calea ușii.
  - Un arc slab sau rupt sau o ușă neechilibrată poate cauza căderea rapidă și neașteptată a ușii deschise.
  - Nu folosiți niciodată mânerul de deblocare de urgență pentru a deschide sau închide prin tragere ușa de garaj. Dacă nodul cablului se dezleagă, puteți cădea.
  - Datorită telecomenzii ușa poate efectua mișcări neașteptate. Asigurați-vă că nimeni nu trece prin calea ușii.
- Pentru pornirea instalației de deschidere ușa de garaj apăsați butonul de pe unitatea de comandă de perete sau de pe telecomandă.

- Ușa se va mișca întotdeauna în direcția opusă față de ultima deplasare.
- Ușa se oprește dacă este complet deschisă sau închisă. Alternativ puteți opri mișcarea prin apăsarea din nou a butonului pe unitatea de comandă.
- În caz de repornire ușa se va mișca în direcția opusă.

## ÎNTREȚINEREA

### AVERTIZARE

- Înainte de orice reparație sau îndepărtare a acoperitorilor deconectați întotdeauna alimentarea electrică a instalației de deschidere a ușii de garaj.
- Toate lucrările de reparație a cablurilor, ansamblurilor de arc și alte componente mecanice trebuie efectuate de tehnicieni instruiți în domeniul sistemelor de uși.

### AVERTIZARE

- Efectuați în mod regulat testul de deblocare manuală și testul de întoarcere de siguranță. Întrețineți ușa garajului în modul recomandat în manualul ușii. Lipsa întreținerii poate duce la o funcționare nesigură.

- Asigurați-vă că eticheta de avertizare este fixată corect și este complet lizibilă.

## LUCRĂRI DE ÎNTREȚINERE EFECTUATE DE OPERATOR

- Daunele și uzura la sistemul de ușă trebuie remediată de profesioniști calificați și instruiți.
- Pentru a asigura o funcționare fără defecțiuni sistemul de ușă trebuie supus în mod regulat la inspecții și trebuie reparat în cazul în care acest lucru este necesar. Înainte de a începe lucrul la sistemul de ușă întotdeauna deconectați sistemul de operare de la sursa de alimentare.
- Verificați în mod regulat, cel puțin odată la șase luni funcționarea corectă a dispozitivelor de siguranță.
- Odată pe lună efectuați testul de întoarcere de siguranță (vezi „Testarea sistemului de întoarcere de siguranță”).
- Verificați toate piesele aflate în mișcare ale sistemului de ușă și ale sistemului de operare ușă.
- Verificați sistemul de ușă cu privire la urme de deteriorări și de uzură.
- Mișcați manual ușa pentru a verifica mișcarea ușoară și lină a ușii.
- Verificați cablurile de alimentare cu curent cu privire la urme de deteriorări.

## ÎNTREȚINERE LUNARĂ

### Test de deblocare manuală

### AVERTIZARE

- Dacă ușa de garaj este neechilibrată, aceasta poate cădea la deblocare. În timpul testării lăsați liber cursa ușii.

- Închideți ușa de garaj, apoi trageți jos mânerul roșu de deblocare de urgență. Căruciorul se va deconecta.
- Testați echilibrarea ușii prin deblocarea la jumătatea cursei. Dacă este echilibrată, ușa ar trebuie să rămână pe loc și să fie ținută complet de arc. Dacă ușa cade jos, apălați la un service de uși de garaj profesionist.

### Test de întoarcere de siguranță

- Cu ușa complet deschisă așezați o scândură cu o grosime de 5 cm la mijloc, în calea ușii.
- Ușa trebuie să se întoarcă din închidere dacă lovește scândură. Dacă se oprește pe obstacol, apălați la un service de uși de garaj profesionist.

## CURĂȚARE

- Dacă instalația de deschidere sau unitatea de comandă necesită curățare, ștergeți-le cu o lavetă moale umedă. Se poate folosi un detergent delicat, dar nu și alcool, petrol sau alți agenți de curățare.
- Niciodată nu folosiți agenți alcalini pentru curățarea pieselor din plastic.

## SCHIMBAREA BATERIEI

### SCHIMBAREA BATERIEI LA UNITATEA DE COMANDĂ DE PERETE

Îndepărtați acoperitoarea prin introducerea unui șurubelnițe mici în locașul de pe fundul capacului.

Introduceți o baterie C2032 nouă (cu partea + în exterior) și apoi remontați capacul.

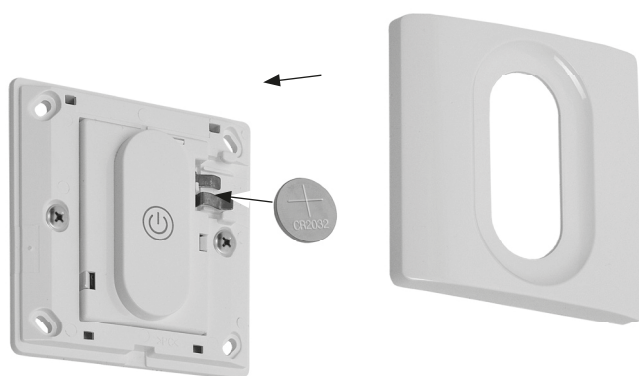

### SCHIMBAREA BATERIEI LA TELECOMANDĂ

Deșurubați cele trei șuruburi mici de pe spatele telecomenzii, dați joc capacul și introduceți o baterie nouă L828. Vă rugăm să respectați polaritatea. Reinstalați capacul.



### ȘTERGEREA UNITĂȚILOR DE COMANDĂ

1. Apăsați și țineți apăsat butonul Cod, LED-ul 1 se aprinde.
2. Eliberați butonul atunci când LED-ul 1 se stinge. Toate telecomenzile sunt acum șterse. Acest lucru poate fi necesar atunci când o telecomandă se pierde.
3. Pentru împerecherea din nou a unităților de comandă vezi capitolul „Programare”, secțiunea 3).

1.

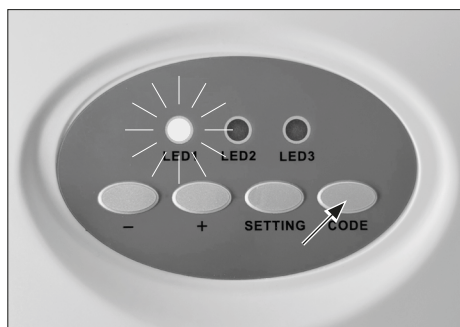

2.



## DEPANARE

PROBLEMA	CAUZA	SOLUȚIE
Ușa de garaj nu se deschide	Ușa este blocată	Înainte de a opera instalația de deschidere uși de garaj îndepărtați toate dispozitivele de blocare
	Unitatea de control nu este conectată (încercați altă unitate comandă pentru verificare)	Apropiati telecomanda de instalația de deschidere uși de garaj Înlocuiți bateria (vezi secțiunea „Înlocuire baterie”) Împerechere unitate de control (vezi secțiunea „Programare”) Înlocuire unitate de control
	Ușa merge greu (după tragerea opririi de urgență este posibil ca ușa să se miște numai cu greu)	Pentru întreținerea ușii aveți nevoie de un tehnician instruit de sisteme de ușă.
	Conectarea la sursa de alimentare defectă	Băgați în priză potrivită fișa instalației de deschidere pentru uși de garaje Verificați priza cu o lampă potrivită Dacă priza nu are curent solicitați de la un electrician calificat repararea alimentării cu rețea
Ușa de garaj nu se deschide/închide complet	Suporturi, conexiuni, brațe neîmperecheate	Verificați ușa de garaj și instalația de deschidere ușa de garaj; reprogramați modul de deplasare, după reprogramare testați întotdeauna sistemul de întoarcere de siguranță
	Ușa nu este echilibrată (după apăsarea opririi de urgență și deschiderea parțială a ușii, ușa nu este ținută în această poziție de arcul său)	Pentru întreținerea ușii aveți nevoie de un tehnician instruit de sisteme de ușă.
Ușa garajului se întoarce în timpul închiderii	Ușa merge greu (după tragerea opririi de urgență este posibil ca ușa să se miște numai cu greu)	Pentru întreținerea ușii aveți nevoie de un tehnician instruit de sisteme de ușă.
	Obstacole în calea ușii	Îndepărtați obstacolele cum ar fi pietrele și gheața din calea ușii
	Cursa ușii este setată incorect	Programați modul de deplasare, după reprogramare testați întotdeauna sistemul de întoarcere de siguranță



## DECLARAȚIE DE CONFORMITATE

**CE** Declarăm că produsul descris în Date tehnice:

Sistemul de acționare ușă de garaj ARON MOVE (12040081)  
Sistemul de acționare ușă de garaj ARON MOVE CH (12040082)

fabricat pentru:  
HORNBACK Baumarkt AG  
Hornbachstraße 11  
76879 Bornheim / Germania

este conform cu următoarele directive:  
Directiva Mașini 2006/42/CE  
Directiva referitoare la echipamentele radio 2014/53/UE  
Directiva referitoare la compatibilitate electromagnetică 2014/30/UE  
Directiva RoHS 2011/65/UE

și este în conformitate cu următoarele standarde armonizate aplicabile:

EN IEC 60335-2-95:2023 + A11:2023  
EN IEC 60335-1:2023 + A11:2023  
EN 62233:2008  
AfPS GS 2014:01 PAK (Comisia privind securitatea produsului, acordarea marcatului GS, 2014:01, hidrocarburi aromatice policiclice)  
EN 13241:2003/A2:2016  
EN 12635:2015  
EN 12453:2017 +A1:2021  
EN ISO 12100:2010  
EN IEC 55014-1:2021  
EN IEC 55014-2:2021  
EN IEC 55015:2019 + A11:2020  
EN IEC 61547:2023  
EN IEC 61000-3-2:2019 + A1:2021  
EN 61000-3-3:2013 + A1:2019  
ETSI EN 301 489-1 V2.2.3:2019  
ETSI EN 301 489-3 V2.3.2:2023  
EN 62479:2010  
Spektrum (Art. 3(2)): EN 300 220-2 V3.2.1:2018

Instalația de deschidere ușă nu se va pune în funcțiune până când sistemul ușii de garaj în care este integrat nu este declarat a fi conform cu prescripțiile directivei EN 12453, EN 13241 și 2006/42/EC.

*ppa. Andreas Back*

Andreas Back  
Direcția Managementul calității și mediului  
Reprezentantul autorizat pentru elaborarea documentației tehnice

Bornheim, la 01.08.2024

HORNBACK Baumarkt AG  
Hornbachstraße 11  
76879 Bornheim / Germania

## ELIMINARE CA DEȘEU



Simbolul de „tombon tăiat” impune eliminarea separată ca deșeuri a aparatelor electrice și electronice (WEEE) uzate. Astfel de aparate pot conține substanțe valoroase, dar periculoase și poluante. Legislația nu vă permite să eliminați aceste produse ca deșeuri la gunoiul menajer, ci sunteți obligați să le predați unui centru de colectare indicat pentru reciclarea aparatelor electrice și electronice. În acest mod contribuiți la protejarea resurselor și a mediului înconjurător.

Compania HORNBACK are următoarele obligații în Germania:

- Să recepționeze fără costuri un aparat uzat de același tip în sectorul comercial HORNBACK, la achiziționarea unui aparat electric sau electronic nou.
- Să recepționeze fără costuri până la 3 aparate electrice sau electronice uzate de același tip (cu o lungime max. a muchiei de 25 cm) în sectorul comercial HORNBACK, și fără achiziționarea unui aparat nou.
- La livrarea unui aparat electric sau electronic nou într-o gospodărie privată, să recepționeze fără costuri un aparat uzat de același tip sau să vă ofere posibilitatea de returnare a acestuia în vecinătatea dvs.

Pentru mai multe informații vizitați pagina [www.hornbach.com](http://www.hornbach.com) sau adresați-vă organelor locale competente.

Înainte de eliminarea aparatului ca deșeu, asigurați-vă că au fost îndepărtate toate bateriile din aparat. Indicații în acest sens se găsesc în manualul de utilizare (a se vedea capitolul „ÎNLOCUIREA BATERIEI”).

Eliminați bateriile și acumulatorii uzate ca deșeuri, conform prevederilor. În magazinele unde se comercializează baterii și în punctele de colectare comunale vă stau la dispoziție containere pentru bateriile uzate. Date exacte despre tipul și sistemul chimic al bateriilor se găsesc în datele tehnice, respectiv pe marcajele corespunzătoare de pe baterii.

Copiii nu au voie în niciun caz să se joace cu pungile din plastic și cu materialul de ambalare, deoarece există pericol de rănire, respectiv de asfixiere. Depozitați în siguranță astfel de materiale sau eliminați-le ca deșeuri în mod ecologic.

## THANK YOU!

We are convinced that this garage door opener will exceed your expectations and wish you joy while using it.  
Read the instructions before installing or using the garage door opener. Keep it close to the garage door after installation and observe the safety instructions

## SERVICE

In case of service requests or spare parts, please contact your local HORNBAACH store.

## SYMBOLS



Please read this user manual carefully and keep it for further reference.



Warning of accident and injury to persons and serious damage to property.



2 persons required.



Do not use outdoors or in damp environments.



Protection class II (enforced insulation).



Temperature range -20 to 45 °C



Keep children away when the door is moving. Never allow children to walk or run under moving door. Never allow children to use door opener controls. Always keep moving door within sight. If person is trapped under door, push wall control button or use emergency release.



If door opener doesn't work, pull red emergency release knob and open door manually.



### WARNING

- Indicates a potentially dangerous situation which, if not protected against, could result in death or serious (irreversible) injuries.



### CAUTION

- Indicates a potentially hazardous situation which can result in minor or moderate injury or damage to the product or equipment.

## TABLE OF CONTENT

Service	194
Symbols	194
Intended use	194
Important safety instructions	195
Technical data	197
Overview	198
Scope of delivery	198
Installation	200
Required accessories	200
Preparation	200
Programming	211
Test of the Safety reversal system	213
Operation	213
Maintenance	214
Maintenance work by operator	214
Monthly maintenance	214
Cleaning	214
Battery change	215
Battery change of wall control	215
Battery change of remote control	215
Erasing controls	215
Troubleshooting	216
Declaration of conformity	217
Disposal	217

## INTENDED USE

This garage door opener is intended for the operation of garage doors in the private sector, matching the specifications given in section technical data. The garage door opener may only be used in dry rooms. The opener is not to be used with doors having openings exceeding 50 mm in diameter or having edges or protruding parts a person could grip or stand on. The garage door opener is not intended for commercial use or use in public space. Any other use or modification to the garage door opener is considered as improper use and could cause considerable dangers..



### WARNING

- Carefully read this installation and user manual prior to the installation and use of the product.
- Observe the installation requirements and installation methods for a proper and safe installation.
- Lack of maintenance can lead to unsafe operation.

## **WARNING**

### Manual release test

- Close garage door, then pull down the red emergency release handle. The trolley will disconnect.
- Test door for balance by releasing it at halfway. If balanced, it should stay in place, supported entirely by its springs. If the door falls down, seek professional garage door service.

## **WARNING**

### Safety reversal system test

- Safety reversal system test
- With the door fully open, place a board with a thickness of 5 cm centered in the way of the door.
- Press remote control push button. When closing, the door **MUST** reverse when making contact with the board.
- Otherwise do not use the garage door opener any more; instead seek professional assistance for repair.

## **IMPORTANT SAFETY INSTRUCTIONS**

### **WARNING NOTICE - FOR THE SAFETY OF PERSONS, IT IS IMPORTANT TO FOLLOW THESE INSTRUCTIONS**

#### **THESE INSTRUCTIONS ARE TO BE KEPT.**

#### **Important operation instructions**

- Read and follow all warnings and instructions.
- Always keep remote controls out of the reach of children. Children shall not play with the appliance. Cleaning and user maintenance shall not be made by children. This appliance can be used by children aged from 8 years and above and persons with reduced physical, sensory or mental capabilities or lack of experience and knowledge if they have been given supervision or instruction concerning use of the appliance in a safe way and understand the hazards involved.
- Only activate the garage door when you clearly see that there are no obstructions to door travel.
- Always keep the garage door in sight until completely closed. No one should cross the path of the moving door.
- No one should go under a stopped, partially opened door.
- Watch the moving door and keep people away until the door is completely opened or closed.
- Due to remote control the door may move unexpectedly. No one should cross the path of a moving door.
- If possible, use emergency release handle only when garage door is closed. Otherwise make sure, that the garage doorway is clear of persons and obstructions. Weak or broken springs or an unbalanced door could result in an open door falling rapidly and unexpectedly.
- Never use emergency release handle to pull the garage door open or closed. If rope knot becomes untied, you could fall.
- Frequently examine the installation, in particular check cables, springs and mountings for signs of wear, damage or imbalance. Do not use if repair or adjustment is needed since a fault in the installation or an incorrectly balanced door may cause injury.

- Safety reversal system must be tested monthly and after any adjustments. The garage door must reverse on contact with objects 5 cm above floor level.
- Balance of garage door must be tested monthly. An improperly balanced door may not reverse when required and could result in severe injury or death.
- All repairs to cables, spring assemblies and other hardware must be made by a trained door systems technician.
- Each steel wire rope shall have a safety factor not smaller than 6 (minimum breaking strength/static load of one rope).
- Rope drums shall have a pitch circle diameter (PCD) at least equal to 20 times the rope diameter.
- Always disconnect electric power to garage door opener before making any repairs or removing covers.
- If necessary, call for authorized service.
- Ensure that all safety and danger labels stay fully legible.
- Permanently fix the labels warning against entrapment in a prominent place or near any fixed controls.
- The drive must not be used with a door incorporating a wicket door.
- The drive is not to be used with doors having openings exceeding 50 mm in diameter or having edges or protruding parts a person could grip or stand on.

#### **Important installation instructions**

- Install garage door opener only on properly balanced and lubricated garage door.
- Disable all locks connected to the garage door.
- The drive is intended to be installed at least 2.5 m above the floor or other access level.
- Install the actuating member for the manual release at a height less than 1.8 m. If removable, the actuating member should be stored in direct vicinity of the door.
- Never connect garage door opener to power source until instructed to do so.
- Permanently fix the label concerning the manual release adjacent to its actuating member.

## **IMPORTANT SAFETY INSTRUCTIONS**

- Never wear watches, rings or loose clothing while installing or servicing opener. They could be caught in garage door or opener mechanisms.

Install wall-mounted garage door control:

- within sight of the garage door.
- out of reach of children at minimum height of 1.5 m).
- away from all moving parts of the door.
- Place entrapment warning label on wall next to garage door control.
- Place manual release/safety reverse test label in plain view on inside of garage door.
- Upon completion of installation, test safety reversal system.
- To avoid serious personal injury or death from electrocution, disconnect all electric and battery power before performing any service or maintenance.
- Warning! Lack of maintenance can lead to unsafe operation.

### **For use of batteries**

- The battery must be removed from the appliance before it is scrapped.
- CAUTION! Explosion hazard when the batteries are not replaced correctly. Only replace by batteries of the same type. Pay attention to the correct polarity.
- Do not expose batteries (battery pack or inserted batteries) to excessive heat from sunlight, fire, etc. Protect from mechanical shocks. Keep dry and clean. Keep out of reach of children.
- Do not open, disassemble, cut open, or short-circuit batteries. Do not use old and new batteries together.
- Observe the safety notes and other notes on the battery and its packaging.
- Remove leaking batteries and clean the battery compartment thoroughly. Avoid contact with eyes and skin.
- Do not ingest the battery, chemical burn hazard.
- If you think that batteries might have been swallowed or placed inside any part of the body, seek immediate medical attention.

## TECHNICAL DATA

### Garage door opener

Nominal voltage	220-240 V~/ 50 Hz
Rated power	120 W
Standby power	0.5 W
Light source	LED, not replaceable by user
Protection class	IP 20
Degree of protection	II
Weight	4.2 kg
Temperature range	-20 bis +45 °C
Max. pulling force	800 N
Speed	0.15 m/s
LpA	<70 dB(A)
Time of continuous operation	4 min
Opener service life	25,000 cycles

### Suitable for garage doors, fulfilling all of the following demands:

Setup	Sectional door with horizontal and vertical track, well balanced and equipped with a fall arrester
Max. garage door size	4880 x 2200 mm
Max. garage door weight	116 kg
Min. distance between ceiling and highest point of travel of the door	150 mm

### Wall control

Battery type	CR2032
Frequency range	433.92 MHz $\pm$ 100 kHz
Radio range in free-field conditions	25 m
Max. transmitting power	4 dBm

### Remote control

Battery type	L828 (27A) 12V
Frequency range	433.92 MHz $\pm$ 100 kHz
Radio range in free-field conditions	25 m
Max. transmitting power	4 dBm

The product contains the following substance in the current list of candidates, in accordance with article 59(1) of Regulation (EC) No 1907/2006 (REACH), in a concentration of more than 0.1% by mass: Lead (CAS No.: 7439-92-1), MCCP (CAS No.: 85535-85-9).

## OVERVIEW

Hanging bracket

Rail

Toothed belt

Belt connector

Trolley

Header bracket

Door bracket



## SCOPE OF DELIVERY



Rail kit

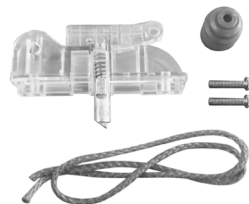

Trolley head and emergency handle



Door arm

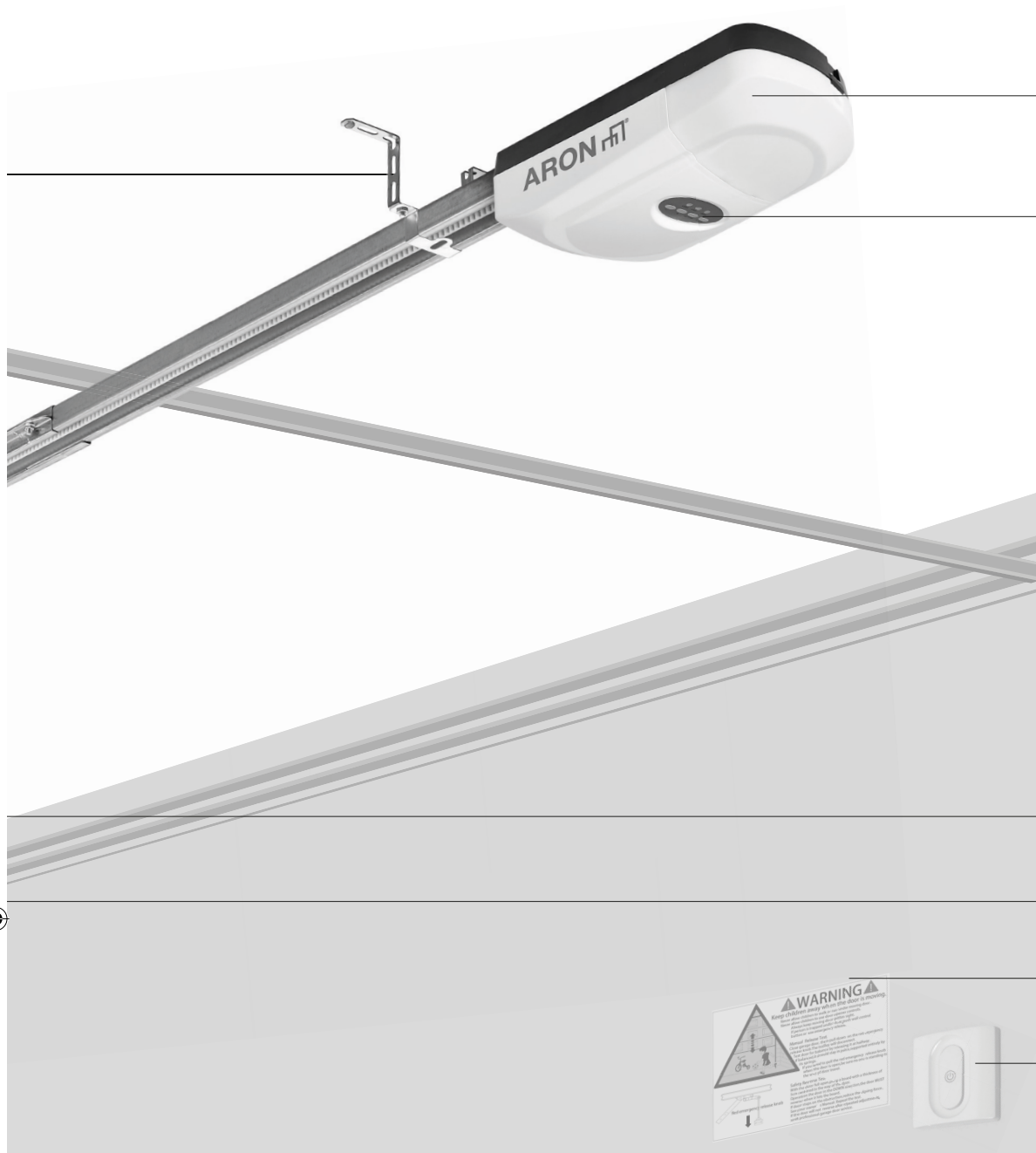

Motor unit

Control panel

Emergency release handle

Door arm

Warning label

Wall control

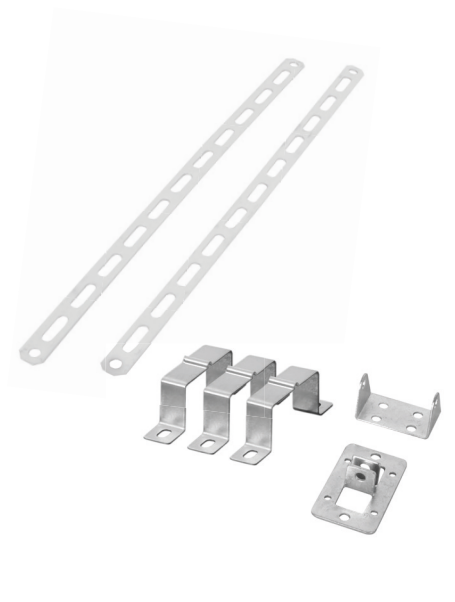

Brackets

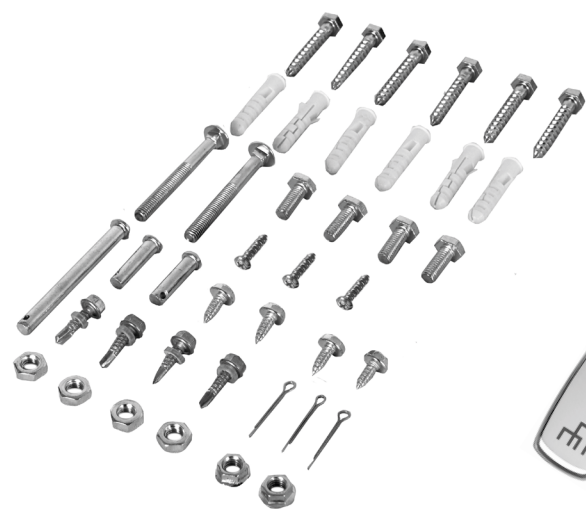

Screw kit



Controls

## INSTALLATION

### WARNING

- Consult a specialist, if there is any doubt on the load carrying capacity of the installation site.

### WARNING

- Important safety instructions. Follow all instructions since incorrect installation can lead to severe injury.
- Before installing the drive, remove all unnecessary ropes or chains and disable any equipment, such as locks, not needed for powered operation;
  - Before installing the drive, check that the door is in good mechanical condition, correctly balanced and opens and closes properly;
  - Before installation, check if the wall or ceiling at the installation site has sufficient load carrying capacity. Depending on the wall type at the installation site, the correct fastening must be selected in order to ensure a secure fixation.
  - After installation, ensure that the mechanism is properly adjusted and that the drive reverses or the object can be freed when the door contacts a 50 mm high object placed on the floor
  - After installation, ensure that parts of the door do not extend over public footpaths or roads.
  - After installation, ensure that the entrapment protection system operates as intended.

### WARNING

- To prevent risks during installation, the installer must have sufficient knowledge in the following qualifications:
- Handling of ladders and scaffolding.
  - Evaluation of basic structures of a building.
  - Handling of tools and machines.
  - Handling and installation of fastening equipment.
  - Commissioning and operation of products.
- If not every qualification can be covered by the installer, seek for a professional installation specialist to perform the installation.

### WARNING

- Electrical work and repairs must be performed by a qualified electrician.
- During installation, always observe the national installation regulations.

### WARNING

- Always call a trained door systems technician if garage door binds, sticks, or is out of balance. An unbalanced garage door may not reverse when required.
- Never try to loosen, move or adjust garage door, door springs, cables, pulleys, brackets or their hardware, all of which are under extreme tension.

## REQUIRED ACCESSORIES

The following accessories (not included) are required, for a proper installation of the garage door opener:

- Protective gloves
- Level
- Tape measure
- Chalk or pencil
- Wrench
- Stepladder
- Impact drill
- Suitable wall anchors
- Suitable drill bit for wall type at installation site
- Garage door reinforcement (if required)
- Batten (4 cm thick, slightly shorter than garage door width)
- Emergency door release kit of door supplier (only for garages without second entry)

## PREPARATION

- Fiberglass, aluminum or lightweight steel garage doors require reinforcement before installation of door opener. Contact your door manufacturer for reinforcement kit. Install reinforcement kit following the manufacturer's manual.
- To avoid installation difficulties, do not run the garage door opener until instructed to do so.
- Disable all locks of the garage door. Otherwise the opener and the door will be damaged when operating the garage door. The garage door opener prevents the door from being opened without the appropriate remote control. If your garage has no second entry, install an emergency door release kit of your garage door supplier to be able to open the door in case of malfunction.
- Remove all ropes connected to garage door before installation and operation to avoid entanglement.
- The garage door opener needs a free wall socket in the vicinity that meets the requirements given in technical data and all local regulations. The socket must be freely accessible to cut the garage door from power supply by unplugging when needed. Have a qualified electrician install a socket, if none is available yet.



1

### Check of door balance

Make sure, the door is free-moving and well balanced.

Lift the door halfway up and release it. If balanced, the door stays in this position only by force of its springs. Call a trained door systems technician, if the door is out of balance or if it binds.

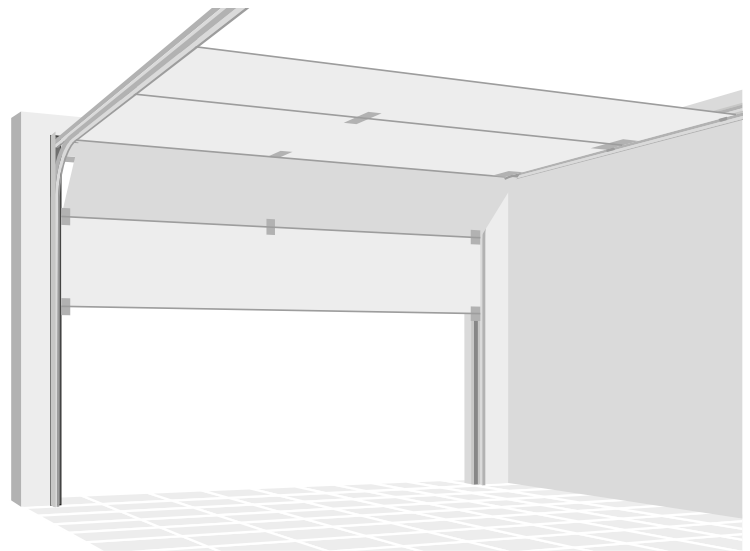

2

### Check of door gap

Make sure, the gap between the closed door and the floor is less than 6 mm. Otherwise the reversal system may not work properly.

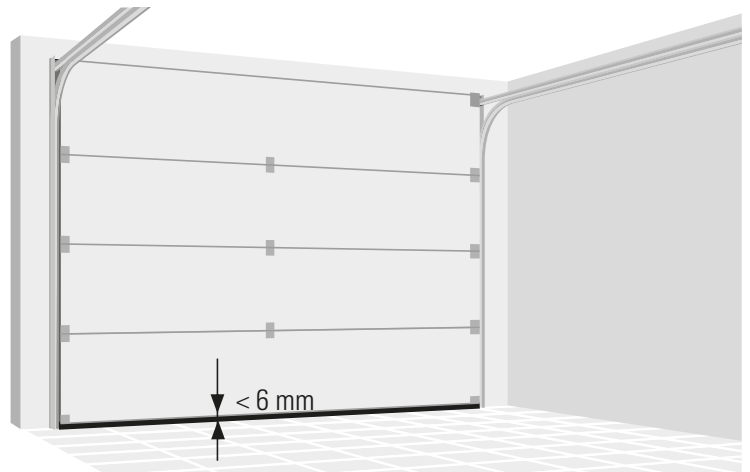

3

### Rail assembly

Join the three sections of the rail with the two connectors as shown.



### CAUTION

- To prevent injury from pinching, keep hands away from the joints while assembling the rail.
- Use protective gloves during installation.

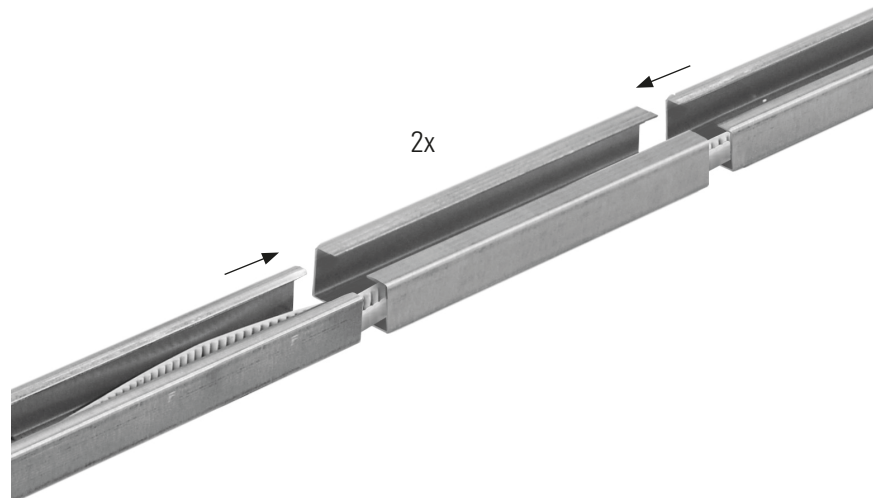

4

**Sprocket assembly**

Centre the bore holes in the sprocket assembly over the appropriate holes in the rail.

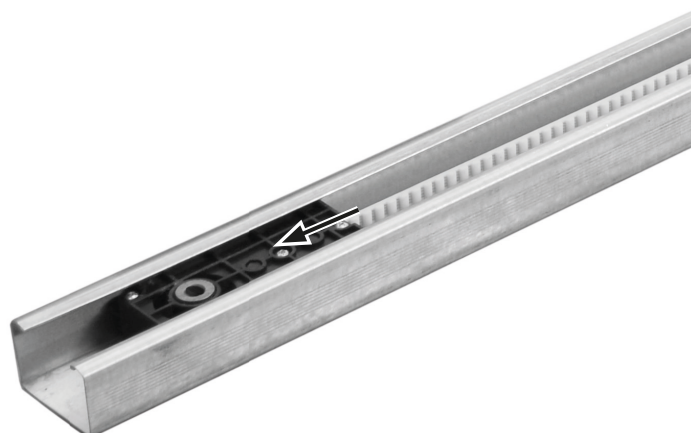

5

Flip the rail. Fix the sprocket assembly with the three Phillips screws M5x15.

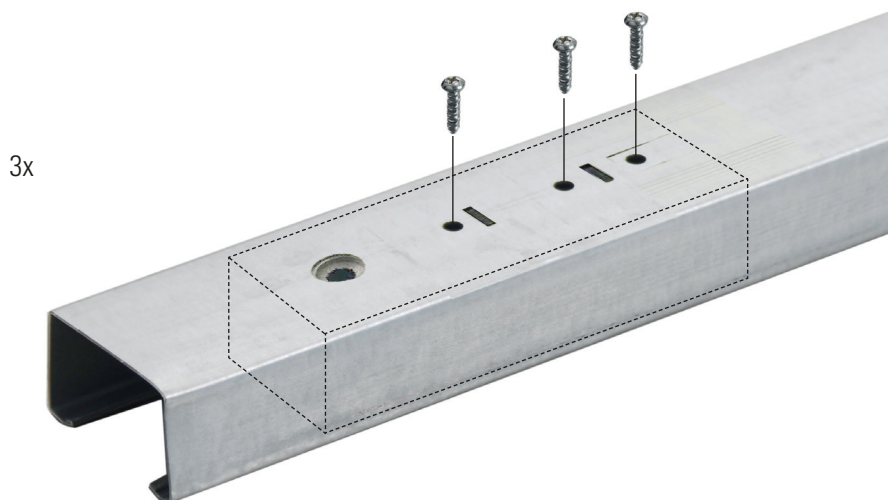

6

**Motor unit**

Join the motor unit and the rail. Fit the shaft of the motor unit into the sprocket assembly.

Position the two U rail clips according to the holes in the motor unit. To fix the clips, use the four self-threading screws M6x16. Other screws might seriously damage the garage door opener.

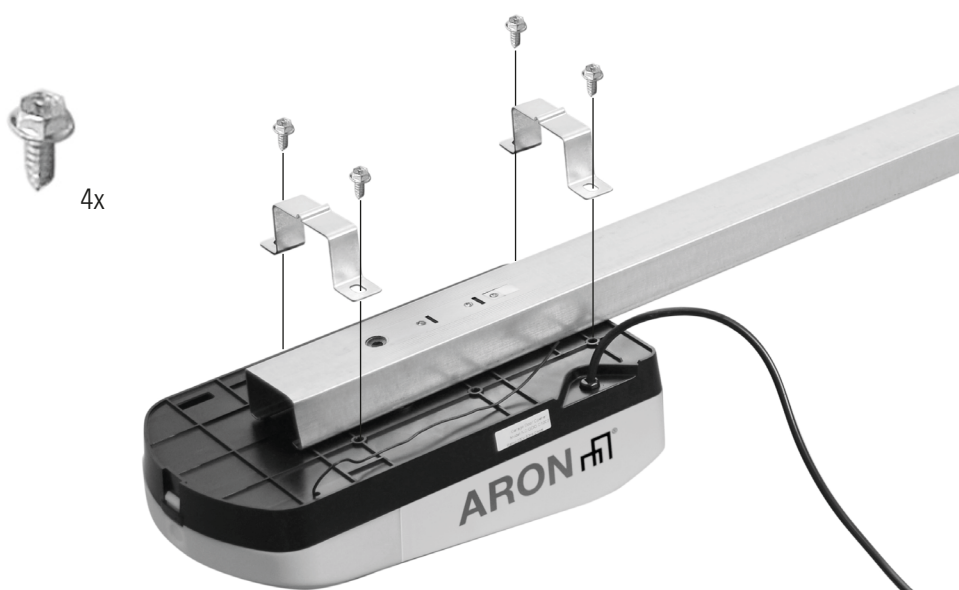

7

**Belt tensioning**

Tighten the belt by turning the tension nut clockwise, until the spring is extended to 2.5 cm.  
Do not overtighten the belt.

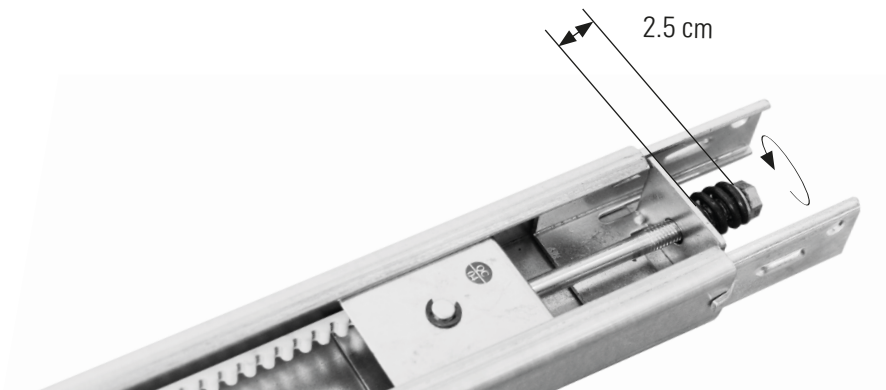

8

**Emergency handle**

Connect the trolley head and the emergency handle with the rope. The knots must not come loose when pulling the handle.

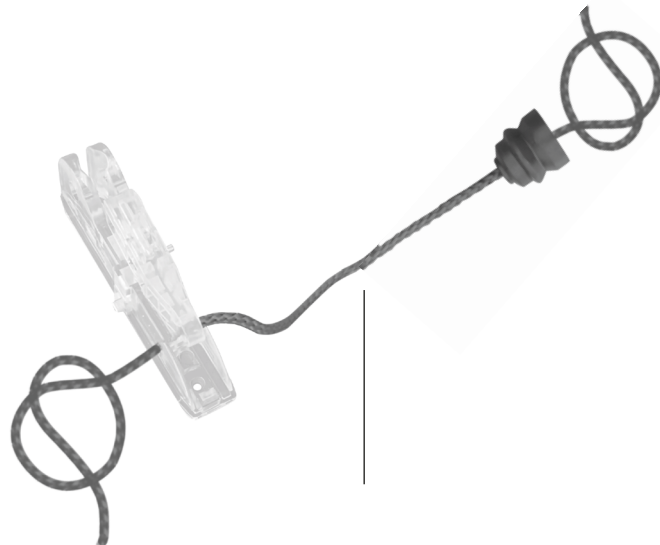

9

**Trolley head**

Attach the trolley head to the trolley with the two screws.

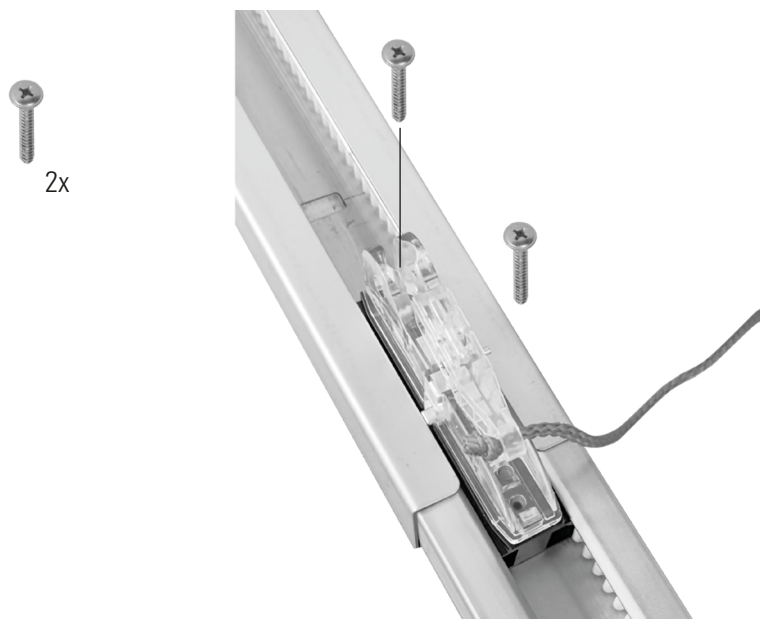

10

### Straight door arm

Attach the straight door arm to the trolley with one of the short shouldered shafts.

Fix the shaft with a cotter pin.

Brace the brackets of the cotter pin to secure it in place.

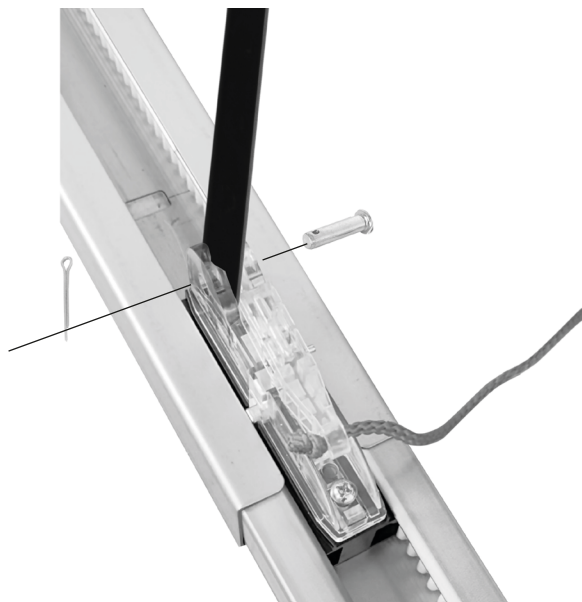

11

### Header bracket installation

The header bracket should be installed centered over the garage door. If this is not possible, you may fasten the header bracket within 1 m to the right or left of the centre.

The header bracket can be mounted flush against the ceiling when clearance is minimal.

### WARNING

To prevent possible serious injury or death:

- Select an installation location without pipes or cables behind it.
- Header bracket must be rigidly fastened to structural support on header wall or ceiling, otherwise garage door might not reverse when required. Do not install header bracket over drywall.
- Concrete anchors must be used if mounting bracket or structural support into masonry.
- Never try to loosen, move or adjust garage door, springs, cables, pulleys, brackets or their hardware, all of which are under extreme tension.

12

### Horizontal positioning

Close the door and mark the inside vertical centerline of the garage door. Extend the line onto the header wall above the door.

For ceiling mount extend line onto the ceiling.

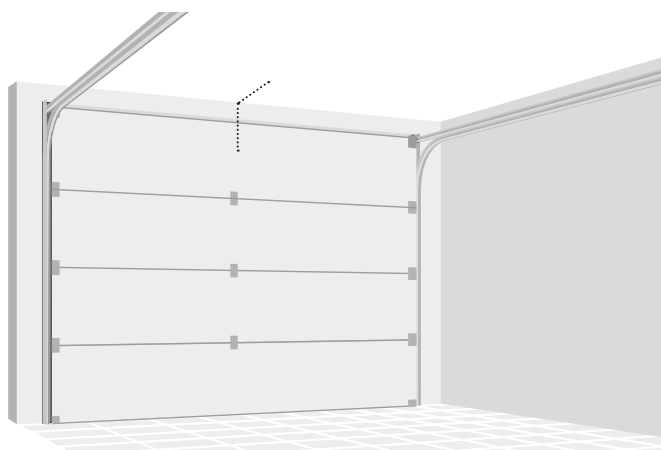

# 13

## Vertical positioning for wall mount

Open your door to the highest point of travel. Draw a horizontal line onto the header wall at the highest point of travel plus 5 cm.

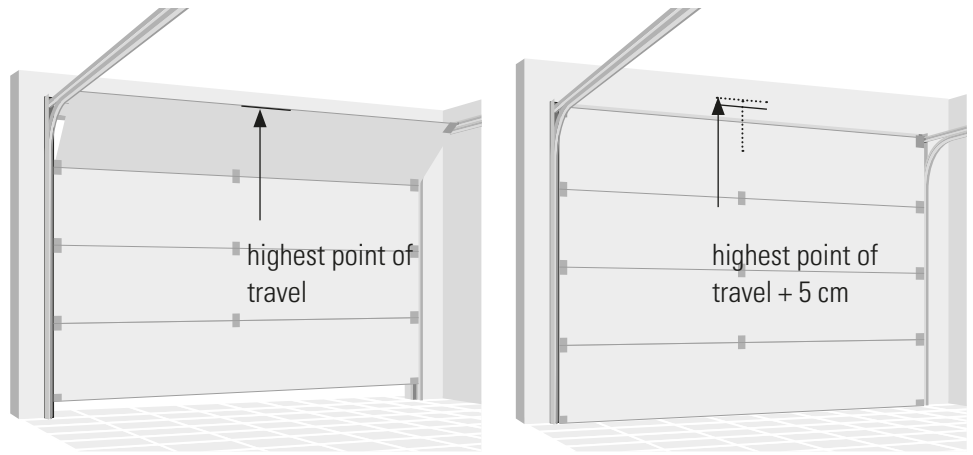

# 14

## Wall mount

Install the header bracket with its sides pointing upwards. Center the bracket as shown with its bottom edge on the horizontal line.

Mark the fastening holes and drill the holes. Fix the bracket with appropriate plugs and screws.

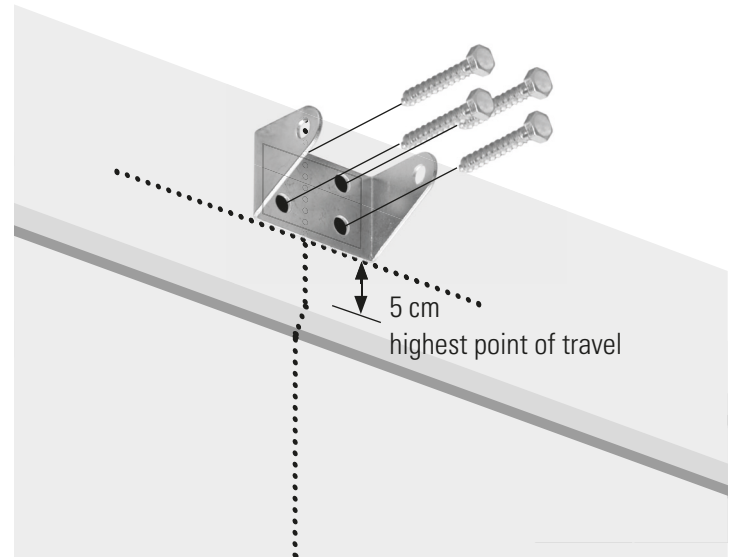

# 15

## Ceiling mount

Center the header bracket on the mark, no more than 15 cm from the wall.

Mark the fastening holes and drill the holes. Fix the bracket with appropriate plugs and screws.

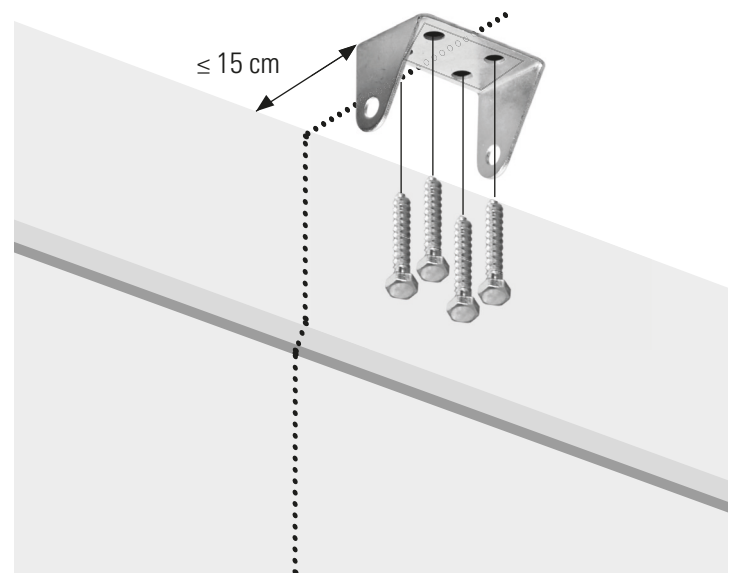

## 16

### Attach the rail to header bracket

Align the holes in the rail and the bracket and insert the long shouldered shaft.

Fix the shaft with a cotter pin.

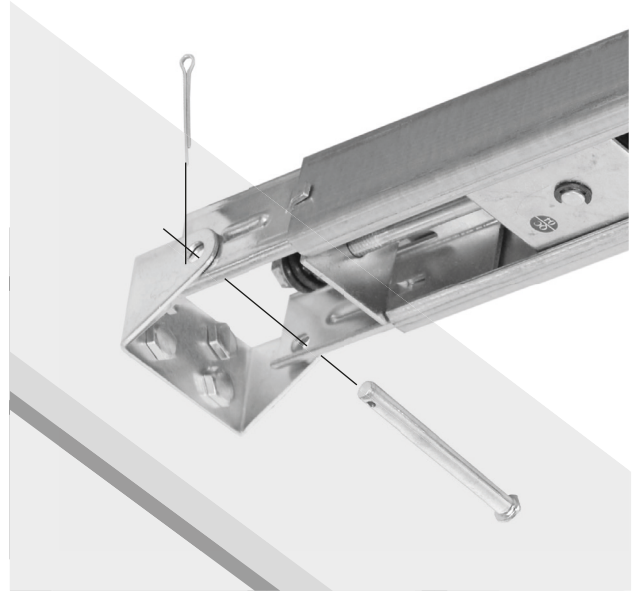

## 17

Brace the brackets of the cotter pin to secure it in place.

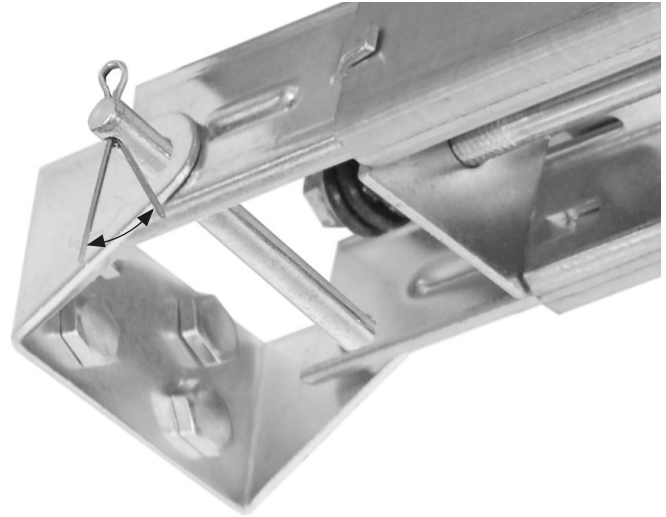

## 18

Lift the rail at motor end up to the ceiling. Open the garage door fully. Put a batten (4 cm thick) on the top end of the garage door and lay the rail on it.

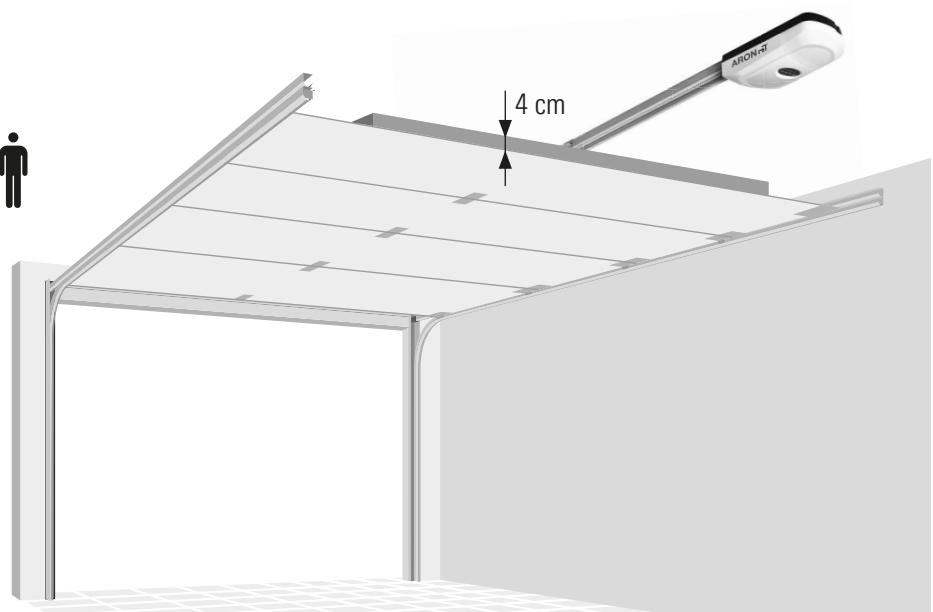

## 19

### Hang the garage door opener

Bend the hanging brackets to bridge the distance between the garage door opener and the ceiling.

Mark the fastening holes and drill the holes. Fix the bracket with appropriate plugs and screws.

Attach the rail to the hanging brackets with the U rail.

Remove the batten from the garage door.

### WARNING

- To prevent possible serious injury or death:
- Select an installation location without pipes or cables behind it.
- Bracket must be rigidly fastened to structural support on ceiling, otherwise garage door might not reverse when required. Do not install bracket over drywall.
- Concrete anchors must be used if mounting bracket or structural support into masonry.



### Door reinforcement

## 20

### CAUTION

- Fiberglass, aluminum or light-weight steel garage doors require reinforcement before installation of door bracket.

You might enforce your door with U-shaped braces on your own risk. The horizontal reinforcement should at least be long enough to be secured to two vertical supports. The vertical reinforcement should cover the height of the top panel.

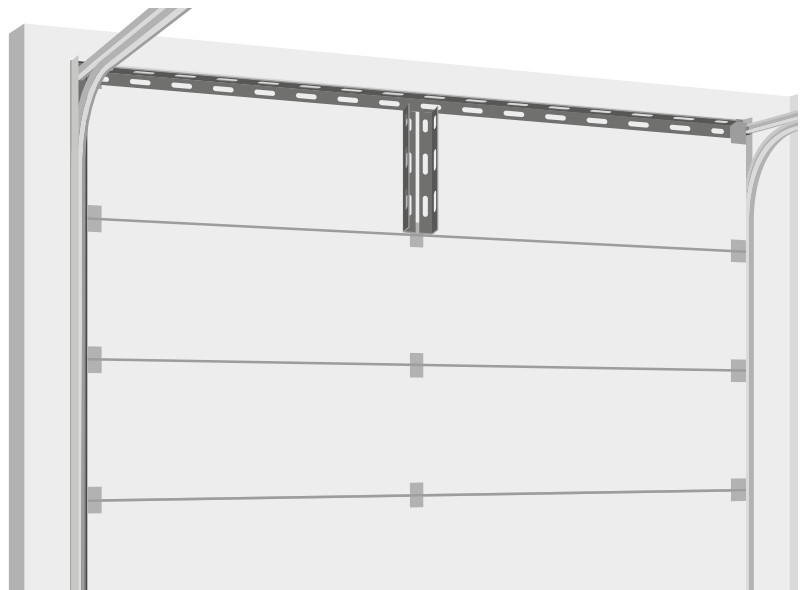

## 21

### Door bracket mount

Position the top edge of the bracket 5-10 cm below the top edge of the door, or directly below any structural support across the top of the door.

Drill fastening holes and fasten with 4 self-threading screws.

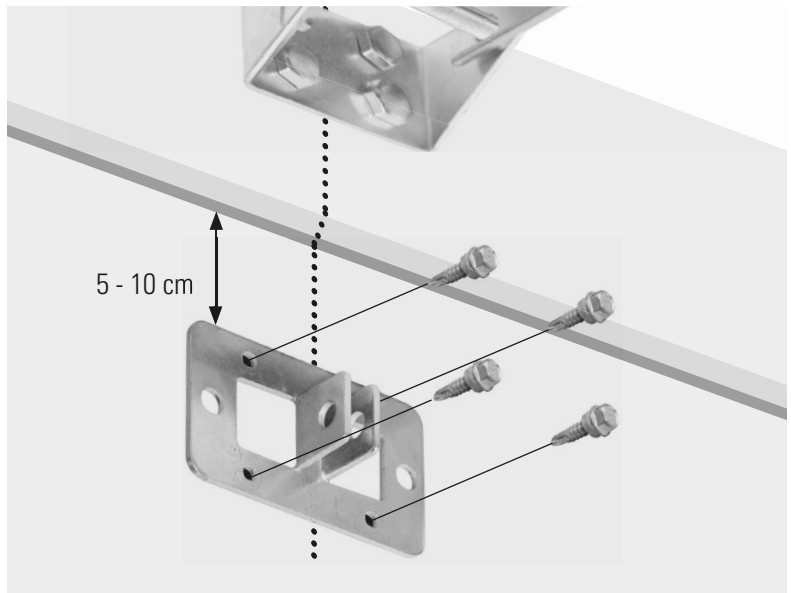

## 22

Alternately use machine bolts and nuts.

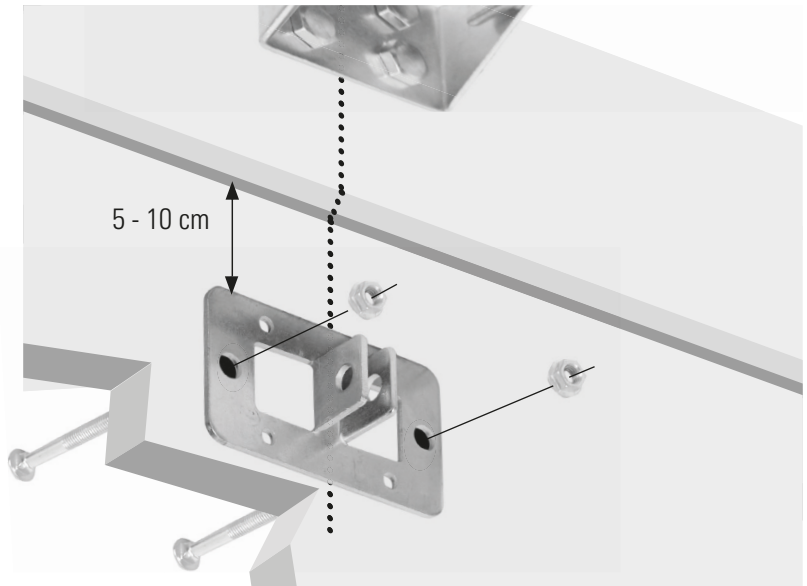

## 23

Disconnect the trolley by pulling the emergency release handle.





## 24

Attach the curved door arm to the door bracket with the second short shouldered shaft.

Fix the shaft with a cotter pin.

Brace the brackets of the cotter pin to secure it in place.

Join arms with the bolts and nuts.  
Select holes as far apart as possible to increase door arm rigidity.

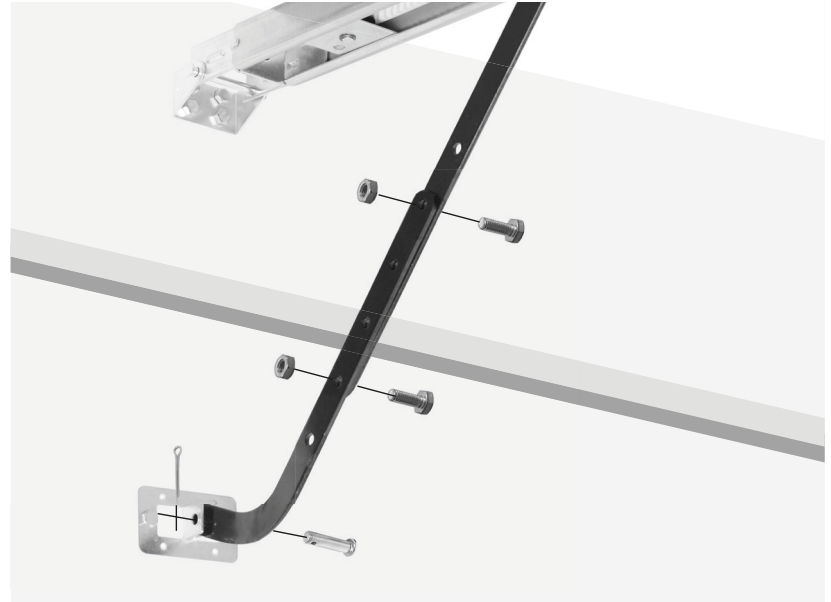

## 25

If the holes in the curved door arm and the straight door arm do not align, reverse the straight door arm.

Proceed with step 23.

If necessary, you may cut up to 15 cm from the solid end of the straight arm.

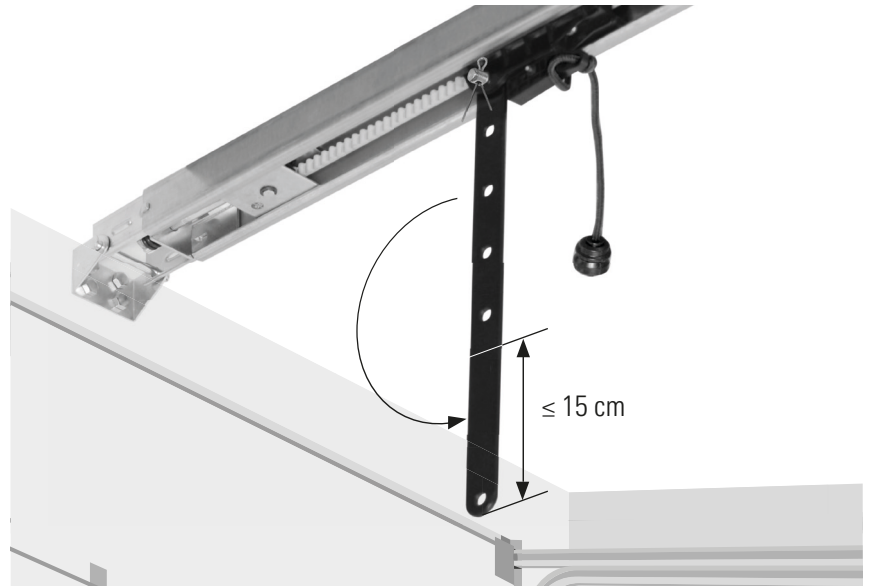

## 26

Pull the trolley A with the emergency release handle over the belt connector B until they click into place.



### CAUTION

- If your garage has no second entry, install an emergency door release kit of your garage door supplier to be able to open the door in case of malfunction.

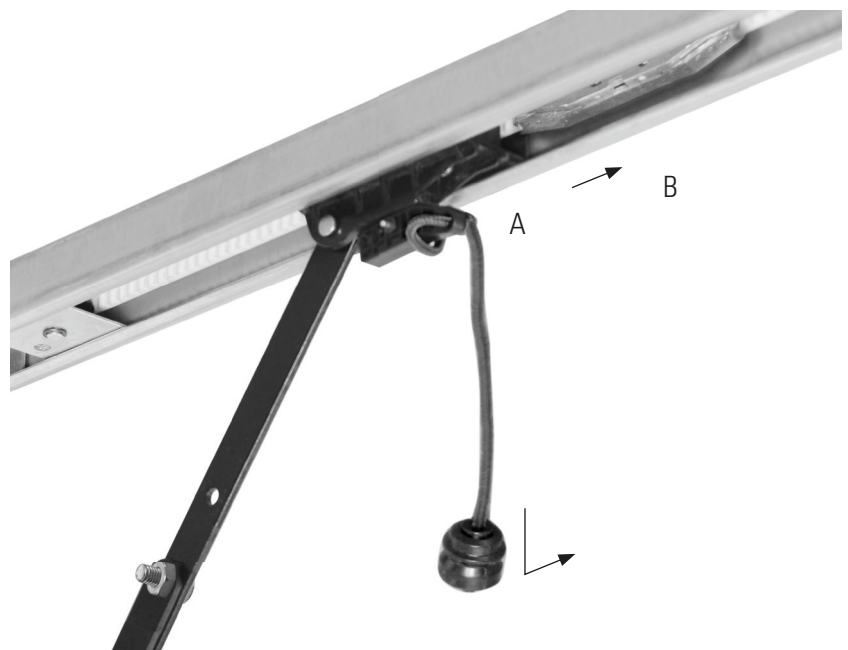

## 27

### Installing the wall control

Take off the lid. Select an installation location in sight of the garage door without pipes or cables behind it. Mark the fastening holes and drill them. Fix the wall control with the plugs and screws.

Place entrapment warning label on wall next to garage door control.



## 28

### Connection of optional accessories

You might connect optional accessories to the garage opener, e.g. a wired key switch or a warning light.

Set DIP switch 4 to ON if a photoelectric beam is connected. Otherwise DIP switch 4 must be switched OFF.

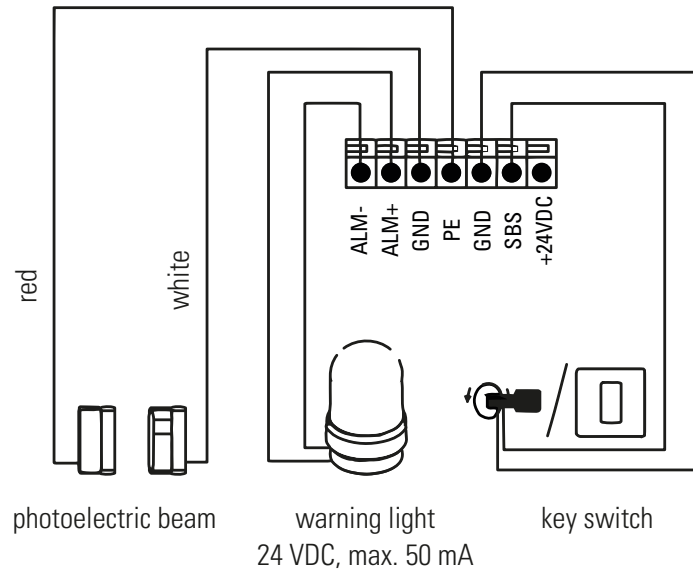

## 29

### Power connection

Connect garage door opener to a suitable outlet (see technical data). In Switzerland only use garage door opener 12040082.

Ensure that the cable is not in the way of the garage door, cars or people.



# PROGRAMMING

## 1

### Programming buttons on motor unit

1. - (Down button)
2. + (Up button)
3. Setting button
4. Code button

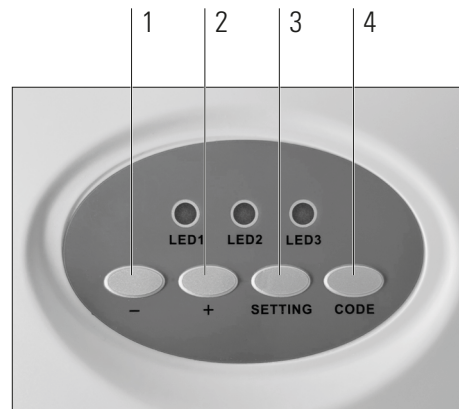

## 2

### Pairing remote control, wall switch or keypad (optional accessory)

1. Press the Code button until the LED 1 shines continuously.



2. Within 10 seconds, press the button of the remote control, or the activating button of the wall control, or insert 1234 and press ▼ on keypad.

< 10 sec.

2.



or



or



Insert 1234 and press ▼.

3. Press the same button again or insert 1234 and press ▼ again on keypad. LED 1 will flash and turn off.

3.



or



or



Insert 1234 and press ▼.

### 3

#### Programming the way of travel

1.  
Press and hold setting button until LED 2 shines continuously.

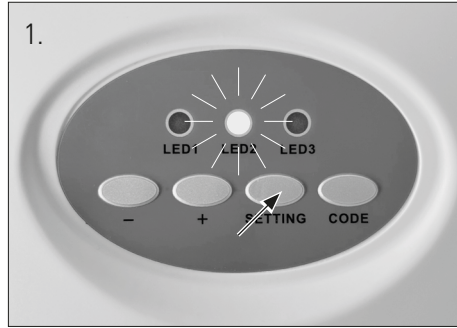

2.  
Press and hold + (up button) until door is in desired up position. LED 2 blinks. To prevent damage to vehicles, ensure that the door is fully open.

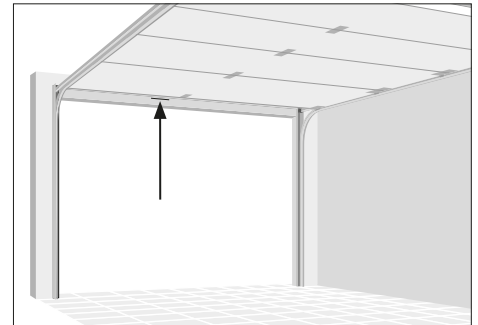
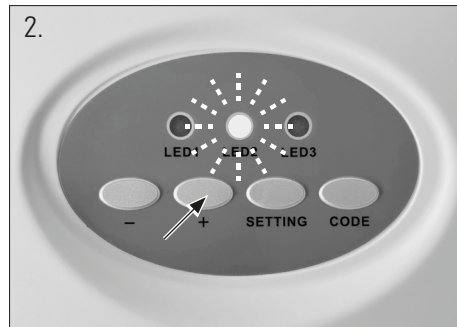

3.  
Once the door is in the desired up position, press and hold setting button, until LED 3 shines continuously.

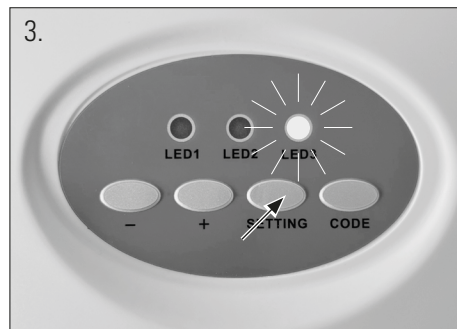

4.  
Press and hold - (down button) until door is in the desired down position.

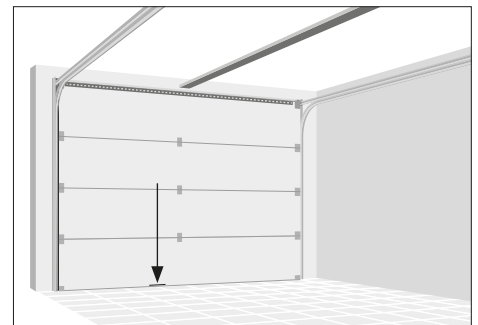
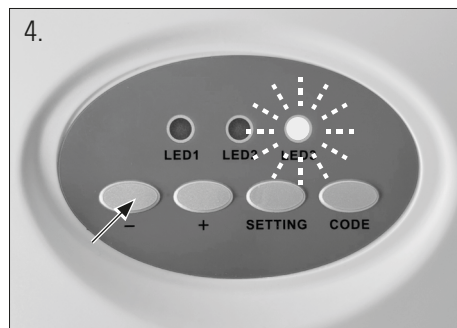

5.  
Once the door is in the desired down position, press and hold setting button until LED turns off.



## TEST OF THE SAFETY REVERSAL SYSTEM

### WARNING

- Without a properly installed safety reversal system, persons (particularly small children) could be seriously injured or even killed by a closing garage door. Incorrect adjustment of garage door travel limits will interfere with the proper operation of the safety reversal system.
- The safety reversal system **MUST** be tested at least once every month.
- The safety reversal system must be tested after any adjustments made.

1. With the door fully open, place a board with a thickness of 5 cm centered in the way of the door.
2. Press remote control push button. When closing, the door **MUST** reverse when making contact with the board.

Otherwise do not use the garage door opener any more; instead seek professional assistance for repair.

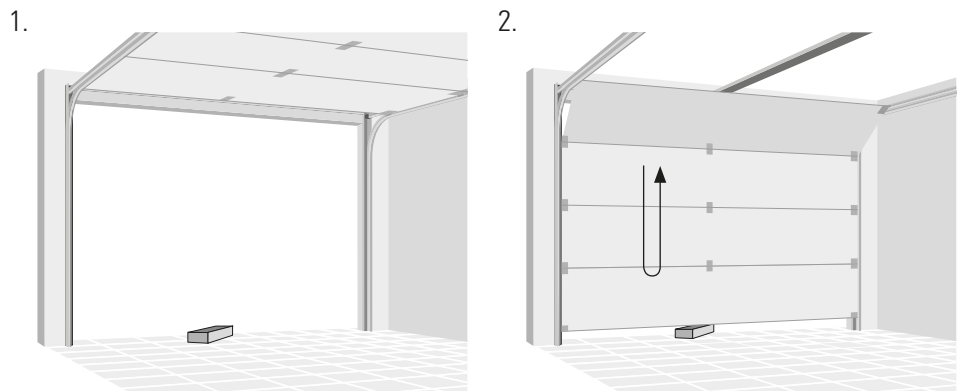

## OPERATION

### WARNING

Read and follow all warnings and instructions.

- Always keep remote controls out of the reach of children.
  - Only activate the garage door when you clearly see that there are no obstructions in the way of travel.
  - Always keep the garage door in sight until completely closed. Ensure that nobody crosses the path of the moving door.
  - Ensure that nobody goes under a stopped, partially opened door.
  - If possible, use emergency release handle only when garage door is closed.
  - If you need to pull the red emergency release knob when the door is open, be sure no one is standing in the way of door travel.
  - Weak or broken springs or an unbalanced door could result in an open door falling rapidly and unexpectedly.
  - Never use emergency release handle to pull the garage door open or closed. If rope knot becomes untied, you could fall.
  - Due to remote control the door may move unexpectedly. Ensure that nobody crosses the path of the moving door.
- Press button on wall control or remote control to start the garage door opener.
  - The door will always move in the opposite direction of the last run.
  - Door stops if fully open or closed. Alternatively, you can stop the movement by pressing the button on the control again.
  - The door will move in the opposite direction when started again.

## MAINTENANCE

### **WARNING**

- Always disconnect electric power to garage door opener before making any repairs or removing covers.
- All repairs to cables, spring assemblies and other hardware must be made by a trained door systems technician.

### **WARNING**

- Regularly execute the manual release test and the safety reverse test. Maintain the garage door as advised in the door manual. Lack of maintenance can lead to unsafe operation.

- Make sure, that the warning label is fixed properly and fully legible.

## MAINTENANCE WORK BY OPERATOR

- Damage or wear to a door system must only be rectified by qualified and trained professionals.
- To ensure fault-free operation, the door system must be inspected regularly and, if necessary, repaired. Always disconnect operating system from the power supply before starting work on the door system.
- Regularly check that the safety devices function correctly; no less than every six months.
- Do the safety reversal test once a month (see "Safety reversal system test").
- Check all the moving parts of the door system and door operator system.
- Check the door system for signs of damage or wear and tear.
- Move the door manually to check that the door travels easily and smoothly.
- Check all power supply cables for signs of damage.

## MONTHLY MAINTENANCE

### Manual release test

### **WARNING**

- An unbalanced door may fall down when released. Keep doorway free during test.

- Close garage door, then pull down the red emergency release handle. The trolley will disconnect.
- Test door for balance by releasing it at halfway. If balanced, it should stay in place, supported entirely by its springs. If the door falls down, seek professional garage door service.

### Safety reversal test

- With the door full open, place a board with a thickness of 5 cm centered in the way of the door.
- The closing door must reverse when it hits the board. If door stops on the obstruction, seek professional garage door service.

## CLEANING

- If the garage door opener or the controls need cleaning, wipe them with a brush or a soft damp cloth. A mild detergent can be used but nothing like alcohol, petrol or other cleaning agent.
- Never use caustic agents to clean plastic parts.

## BATTERY CHANGE

### BATTERY CHANGE OF WALL CONTROL

Remove cover inserting a small screwdriver into the slot at the bottom of the lid.

Insert a new C2032 battery (+ side outwards) and reinstall the lid.

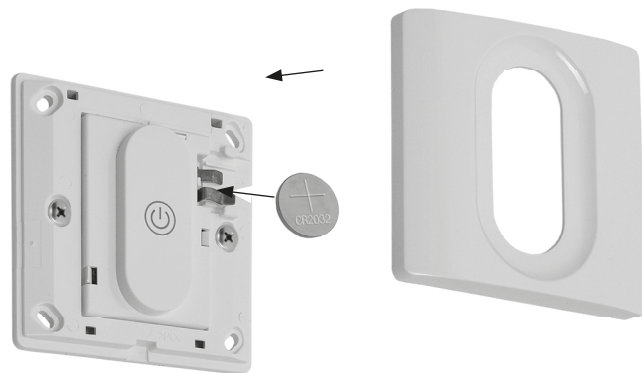

### BATTERY CHANGE OF REMOTE CONTROL

Unscrew the three little screws at the backside of the remote control, take off the lid and insert a new L828 battery. Please observe the polarity. Reinstall the lid.



## ERASING CONTROLS

1. Press and hold the Code button, the LED 1 turns on.
2. Release the button when LED 1 turns off. All remote controls are now erased. This might become necessary if a remote control gets lost.
3. To pair controls again, see chapter "Programming" section 3).

1.



2.



## TROUBLESHOOTING

PROBLEM	CAUSE	SOLUTION
Garage door doesn't open	Door locked	Remove all locks before operating the garage door opener
	Control not connected (try another control to confirm)	Move remote control closer to the garage door opener Replace battery (see section "Battery change") Pair control (see section "Programming") Replace control
	Door sticks (after pulling the emergency release, the door may be moved only with excessive force)	Have a trained door systems technician maintain the door.
	Power connection failure	Plug garage door opener plug into a suitable live socket Check the socket with a suitable luminaire Have a qualified electrician repair the power connection, if socket is not live
Garage door doesn't close/open fully	Brackets, connections, arms impaired	Check garage door and door opener; re-programme the way of travel; always test safety reversal system after programming
	Door not balanced (after pulling the emergency release and opening the door half-way, the door isn't held in that position by its springs)	Have a trained door systems technician maintain the door.
Garage door reverses during closing	Door sticks (after pulling the emergency release, the door may be moved only with excessive force)	Have a trained door systems technician maintain the door.
	Obstacles in the way	Remove obstacles like stones and ice in the doorway
	Way of travel set improperly	Re-programme the way of travel; always test safety reversal system after programming



## DECLARATION OF CONFORMITY

**CE** We declare, that the product described in  
Technical Data:

ARON MOVE Garagentorantrieb (12040081)  
ARON MOVE-CH Garagentorantrieb (12040082)

manufactured for:  
HORNBAACH Baumarkt AG  
Hornbachstraße 11  
76879 Bornheim / Germany

is in conformity with the following directives:  
Machinery Directive 2006/42/EC  
RED Directive 2014/53/EU  
EMC Directive 2014/30/EU  
RoHS Directive 2011/65/EU

and in accordance to the following applicable harmonized standards:

EN IEC 60335-2-95:2023 + A11:2023  
EN IEC 60335-1:2023 + A11:2023  
EN 62233:2008  
AfPS GS 2014:01 PAK  
EN 13241:2003/A2:2016  
EN 12635:2015  
EN 12453:2017 +A1:2021  
EN ISO 12100:2010  
EN IEC 55014-1:2021  
EN IEC 55014-2:2021  
EN IEC 55015:2019 + A11:2020  
EN IEC 61547:2023  
EN IEC 61000-3-2:2019 + A1:2021  
EN 61000-3-3:2013 + A1:2019  
ETSI EN 301 489-1 V2.2.3:2019  
ETSI EN 301 489-3 V2.3.2:2023  
EN 62479:2010  
Spektrum (Art. 3(2)): EN 300 220-2 V3.2.1:2018

The door opener must not be put into service until the garage door system into which it is to be incorporated has been declared in conformity with the provisions of the directives EN 12453, EN 13241 and 2006/42/EC.

*ppa. Andreas Back*

Andreas Back  
Head of quality management and environment  
Person authorised to compile the technical file

Bornheim, 01.08.2024

HORNBAACH Baumarkt AG  
Hornbachstraße 11  
76879 Bornheim / Germany

## DISPOSAL



The crossed-out wheeled bin symbol requires separate disposal for waste electrical and electronic equipment (WEEE). Such equipment may contain valuable, but dangerous and hazardous substances. You are required by law to return these products to a designated collection point for the recycling of WEEE and must not under any circumstances dispose of them as unsorted municipal waste. In this way, you can help to conserve resources and protect the environment.

In Germany, HORNBAACH is obliged:

- To take back old appliances of the same type free of charge in HORNBAACH stores when you purchase a new electrical or electronic appliance.
- To take back up to 3 WEEE of the same type (up to max. 25 cm edge length) free of charge in HORNBAACH stores, even if you do not purchase a new appliance.
- When delivering a new electrical or electronic appliance to a private household, to collect an old appliance of the same type free of charge or to enable you to return it in your immediate vicinity.

For further details, please consult [www.hornbach.com](http://www.hornbach.com) or your local authorities.

Make sure that all batteries have been removed from the appliance before disposing of it. You will find notes on this in the operating instructions (see Chapter "BATTERY CHANGE").

Used batteries and rechargeable batteries must be disposed of properly. Battery selling stores and municipal collection points offer special containers for battery disposal. Precise data on the type and chemical system of the batteries can be found in the technical data, corresponding markings on the batteries themselves.

Children must not play with plastic bags and packaging material, due to the risk of injury and suffocation. Store such material safely or dispose of it in an environmentally friendly way.





12040081-2\_V1.9\_2024/12



Battery imported by HORNBAACH Baumarkt AG,  
Hornbachstraße 11, 76879 Bornheim / Germany  
product@hornbach.com  
www.hornbach.com

Manufactured for HORNBAACH Baumarkt AG,  
Hornbachstraße 11, 76879 Bornheim / Germany  
product@hornbach.com  
www.hornbach.com