

SONAVA WALL

Produktinformationen Wandleuchte

SONAVA WALL

Product Information Wall light

DE	Sonava Wall Produktinformationen Wandleuchte.....	2
GB	Sonava Wall Product information Wall light.....	6
FR	Sonava Wall Information sur le produit Applique murale.....	10
NL	Sonava Wall Productinformatie Wandlamp.....	14
CZ	Sonava Wall Produktové informace Nástěnné svítidlo.....	18
SK	Sonava Wall Informácie o výrobku Nástenné svietidlo.....	22
RO	Sonava Wall Informații despre produs lampă de perete.....	26
SE	Sonava Wall Produktinformation vägglampa.....	30

Unsere anwendungstechnischen Hinweise in Wort und Schrift, sowie die Inhalte der Verlegeanleitungen, technischen Informationen sowie Prospekten beruhen auf Erfahrungen und erfolgen nach bestem Wissen. Diese Informationen gelten als unverbindliche Hinweise. Aufgrund der Vielseitigkeit der Anwendungsmöglichkeiten ist die Darstellung aller Einzelheiten nicht möglich. Somit kann hieraus keine Verbindlichkeit und Haftung seitens Sonava übernommen werden. Die Hinweise können jederzeit ohne Ankündigung an den technischen Fortschritt angepasst werden.

! WARNUNG !

Explosionsgefahr! Akkus/Batterien nicht kurzschließen, öffnen, ins Feuer oder Wasser werfen. Vor Hitze, mechanischer Belastung und direkter Sonneneinstrahlung schützen. Bei auslaufenden Batterien Kontakt mit Haut, Augen und Schleimhäuten vermeiden – sofort mit Wasser spülen und Arzt aufsuchen.

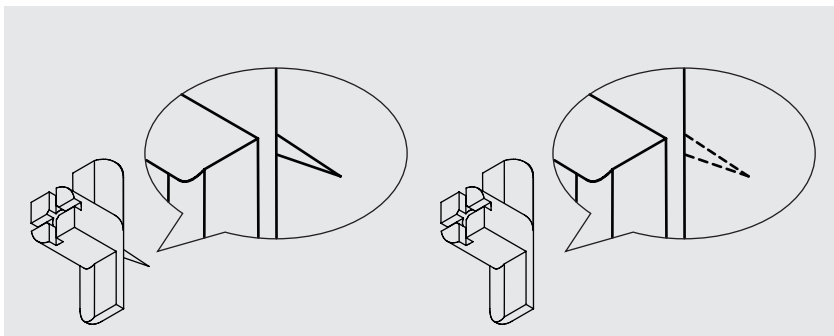

Durch eine technische Optimierung wurde der Dorn am Fixierpunkt entfernt. Fixierpunkte mit Dorn können weiterhin ohne Einschränkungen verwendet werden.

Inhalt

1	Produktspezifikationen.....	3
2	Lieferumfang.....	3
3	Technische Daten.....	3
4	Symbole und Hinweise.....	3
5	Funktionen.....	4
6	Installation Fixierpunkt.....	5
7	Installation Wandleuchte.....	5

Produktinformationen

Wandleuchte

1 Produktspezifikationen

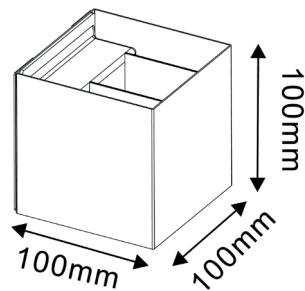

Artikelnummer	1112350002
Abmessungen (LxBxH in mm)	100x100x100mm
Material	ABS+Aluminium+Stahl
Farbe der Oberfläche	Schwarz
Lichtquelle	SMD 2835 LED, CRI≥80, SDCM<6 (nicht austauschbar)
Betriebstemperatur	-10°C - 30°C Innenräume
Lichtstrom	272 lm
Akku	4400 mAh (nicht austauschbar)
Zubehör	1 x 1,2 m Kabel USB Typ-A, 1 x Wandhalterung, 1 x Fernbedienung (Batterie ist enthalten) 2 x Fixierpunkte, 2 x Schrauben



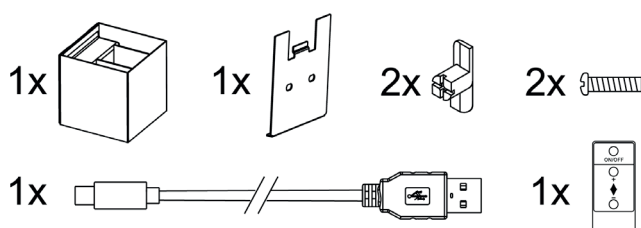



2 Lieferumfang



3 Technische Daten

Nennleistung (W)	2,5
Eingangsspannung (Vdc)	5
Led Menge (Stück)	18
Farbtemperatur (K)	3000

4 Symbole und Hinweise

	Das CE-Zeichen bestätigt die Konformität mit den für das Produkt zutreffenden EU-Richtlinien.
	Schutzklasse III
	Das Produkt ist nur für die Verwendung in Innenräumen geeignet
	Das Symbol der durchgestrichenen Mülltonne bedeutet, dass dieses Gerät am Ende der Nutzungszeit nicht über den Hausmüll entsorgt werden darf. Das Gerät ist bei eingerichteten Sammelstellen, Wertstoffhöfen oder Entsorgungsbetrieben abzugeben.
	Das Symbol der durchgestrichenen Mülltonne auf Batterien oder Akkus bedeutet, dass Batterien und Akkus nicht im Hausmüll entsorgt werden dürfen. Diese können giftige Schwermetalle enthalten und unterliegen der Sondermüllbehandlung.
IP20	Die Schutzklasse IP20 bedeutet "IP"= Ingress Protection (= Eindringenschutz). Die erste Ziffer "2" bedeutet Schutz gegen Fremdkörper mit Durchmesser $\geq 12,5$ mm sowie Schutz gegen den Zugang mit dem Finger. Die zweite Ziffer "0" bedeutet kein Schutz gegen Wasser.
	Die Lichtquelle dieser Leuchte ist nicht ersetzbar; wenn die Lichtquelle ihr Lebensdauer erreicht hat, ist die gesamte Leuchte zu ersetzen.
Dieses Produkt enthält eine Lichtquelle mit der Energieeffizienzklasse F.	

5 Funktionen - 3 Schaltpositionen

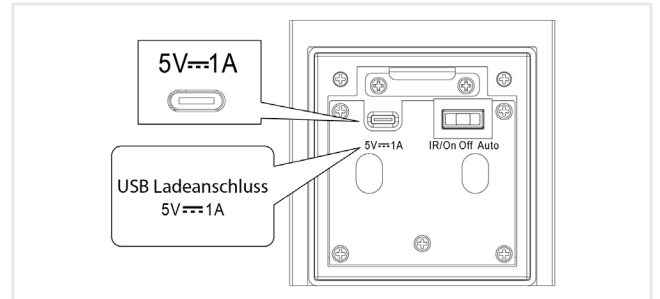
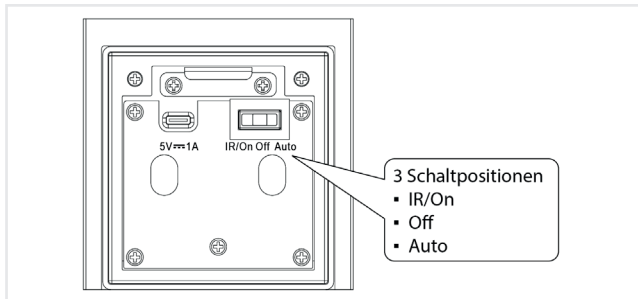

- Schalter nach links = IR/ON
Licht dauerhaft an, oder schaltbar ON/OFF und dimmbar (+/-) mit der beliebigen Fernbedienung. Reichweite der Fernbedienung < 3 m. Batterie für die Fernbedienung ist enthalten. Es muss eine Lithium Batterie des Typs CR2025 3V verwendet werden.
- Schalter in die Mitte = OFF
Licht dauerhaft aus
- Schalter nach rechts = Auto
Der Bewegungssensor ist aktiviert. Innerhalb eines Radius von < 2 m und einer Höhe von 1,7 m reagiert der Bewegungssensor während der Dunkelheit und schaltet die Leuchte ein, wenn eine Bewegung erkannt wird. Nach 30 Sekunden schaltet sich die Leuchte automatisch wieder aus.

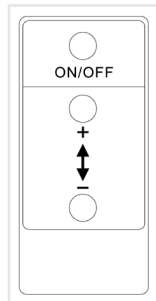

- Ladeanschluss: Type-A, 5V DC.
Ein Ladegerät ist nicht im Lieferumfang enthalten.
Ladevorgang: rotes Lämpchen leuchtet
Voll geladen: grünes Lämpchen leuchtet
Ladezeit: ca. 9h
Leuchtdauer: ca. 6h
- Das zu verwendende Ladegerät muss die Anforderungen der EN IEC 60598-1 erfüllen für die Sicherheitskleinspannung (SELV).
- Einstellbarer Lichtwinkel
Die oberen und unteren Klappen können bewegt werden, um den Lichtwinkel zu ändern.

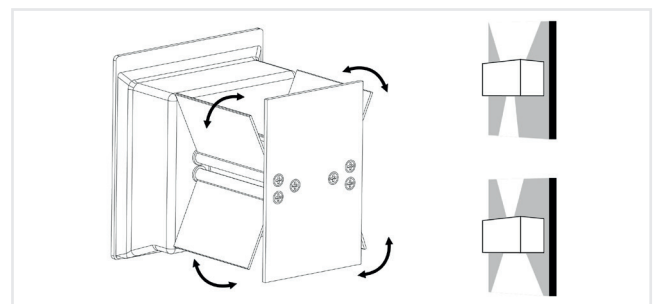
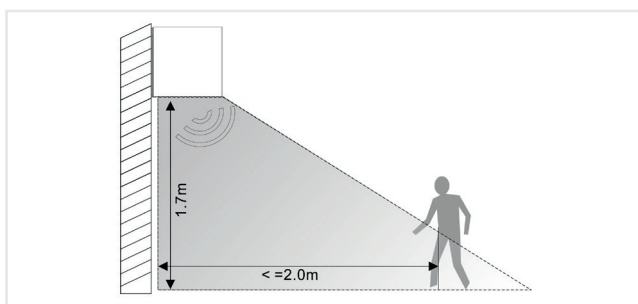

6 Installation Fixierpunkt

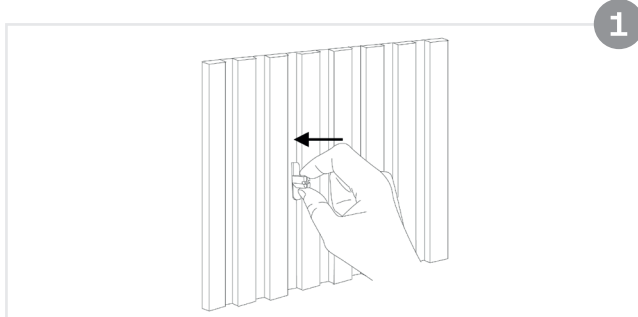

- 1) Platzieren Sie die beiden Fixierpunkte an der gewünschten Position. Drücken Sie die Fixierpunkte in den Filz des Akustikpaneels.

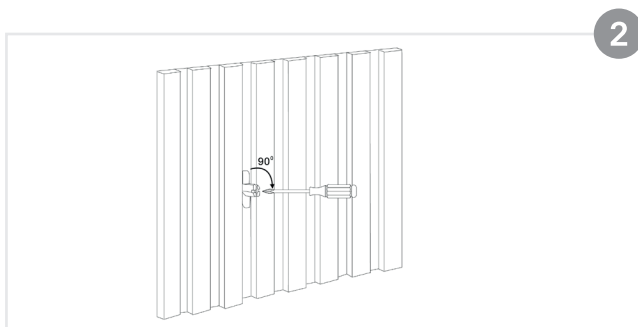

- 2) Drehen Sie die Fixierpunkte mit einem Schraubendreher um 90 Grad im Uhrzeigersinn.

7 Installation Wandleuchte

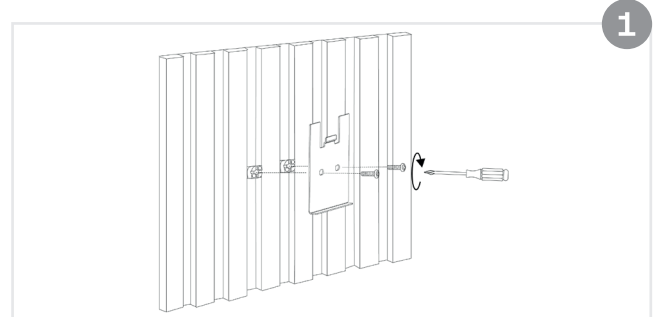

- 1) Schrauben Sie die Wandhalterung an den Befestigungspunkten fest.

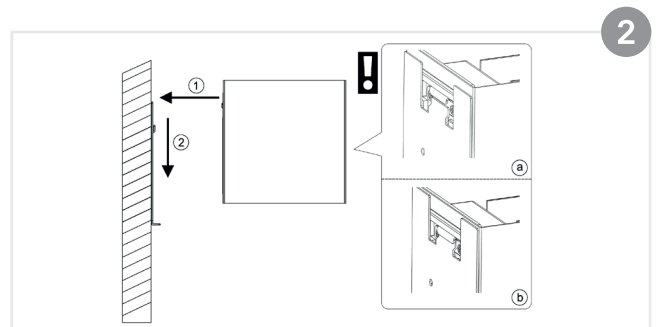

- 2) Positionieren Sie die Cubeleuchte (ohne Außengehäuse) etwas oberhalb der Montageplatte und drücken Sie sie dann nach unten, so dass die Lasche der Cubeleuchte in die Montageplatte einhakt.

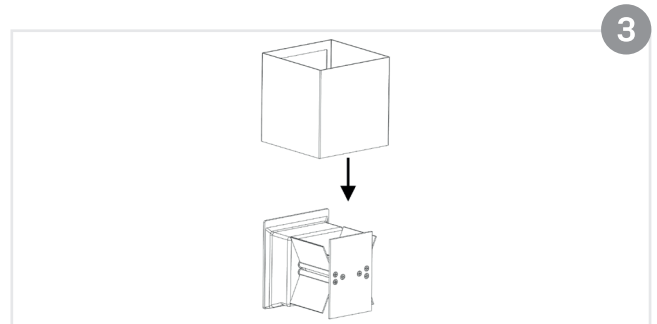

- 3) Schieben Sie nun das Außengehäuse gerade von oben auf die Lampe.

Our written and verbal technical instructions, in general, in the installation instructions, in technical information, and all brochures are based on our own experience and are given to the best of our knowledge. This information is provided as a non-binding guide. Due to the many application possibilities, not all individual details can be shown. As such, no obligation and liability can be assumed by Sonava. These instructions can be adapted to technological advances at any time without notice.

! WARNING !

Explosion hazard! Do not short-circuit or open batteries, or throw them into fire or water. Protect from heat, mechanical stress and direct sunlight. In case of leaking batteries, avoid contact with skin, eyes and mucous membranes – rinse immediately with water and seek medical attention.

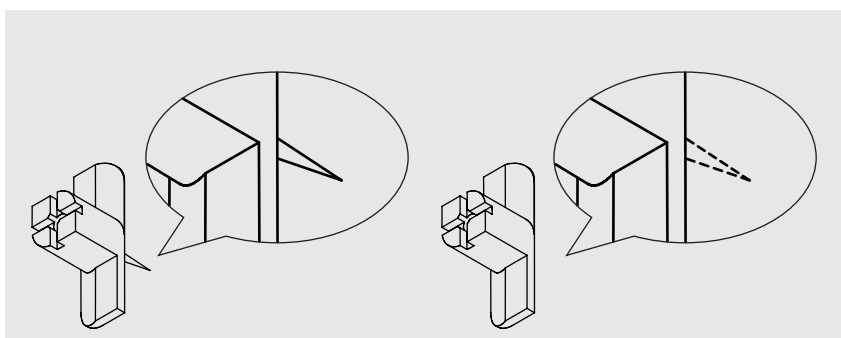

The pin on the fixing point has been removed as a result of technical optimization. Fixing points with pins can still be used without restriction.

Content

1	Product specifications.....	7
2	Scope of delivery.....	7
3	Technical-Electrical data.....	7
4	Symbols and instructions.....	7
5	Function.....	8
6	Installation fixing point.....	9
7	Installation Wall light.....	9

Product Information

Wall light

1 Product specifications

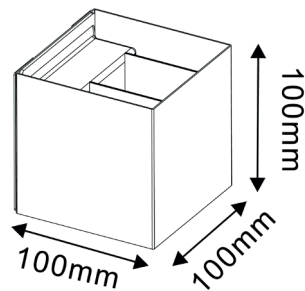

Article number	1112350002
Dimensions (LxWxH mm)	100x100x100mm
Material	ABS+Aluminum+Steel
Surface Color	Black
Light Source	SMD 2835 LED, CRI≥80, SDCM<6 (not interchangeable)
Operating Temperature	-10 to 30 degrees
Luminous Flux	272 lm
Battery capacity	4400mA (not interchangeable)
Accessories	1 x 1,2 m cable USB Type-A, 1 x Wall mount 1 x remote control (battery is included) 2 x Fixing Points, 2 x Screws



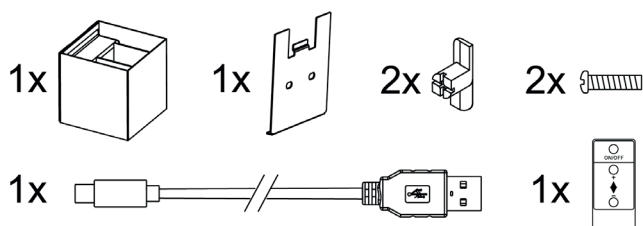



2 Scope of delivery



3 Technical-Electrical data

Rated Wattage (W)	2,5
Input Voltage (Vdc)	5
Led quantity (pcs)	18
Color Temp (K)	3000

4 Symbols and instructions

	CE mark indicates conformity with relevant EU directives applicable for this product.
	Class III product
	The product is only suitable for indoor use
	To help protect the environment, please dispose of the product properly when it has reached the end of its useful life and not in the household waste. Information on collection points and their opening hours can be obtained from your local authority.
	Batteries/rechargeable batteries may not be disposed of with the usual domestic waste. They may contain toxic heavy metals and are subject to hazardous waste treatment rules and regulations.
IP20	The protection class IP20 means "IP" = Ingress Protection. The first digit "2" means protection against foreign bodies with a diameter ≥ 12.5 mm and protection against access with a finger. The second digit "0" means no protection against water.
	The light source in this luminaire cannot be replaced; when the light source reaches the end of its service life, the entire luminaire must be replaced.
This product contains a light source with energy efficiency class F.	

5 Function- 3 switch positions

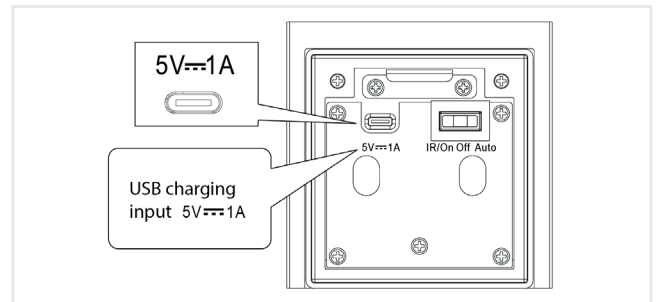
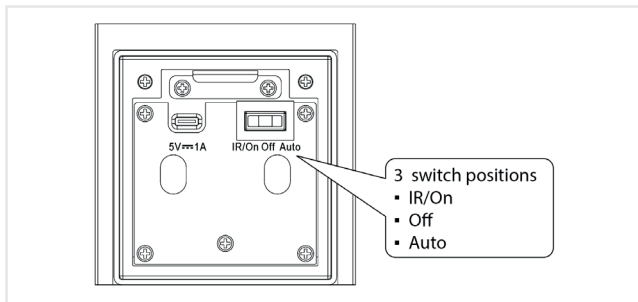

- Switch to the left = IR/ON
Light permanently on, or switchable ON/OFF and dimmable (+/-) with the enclosed remote control. Remote control distance < 3 m. Battery for the remote control is included. A CR2025 3V lithium battery must be used.
- Switch in the centre = OFF
Light permanently off
- Switch to the right = Auto
Motion sensor is activated. Within a radius of < 2 m and a height of 1.7 m, the motion sensor reacts during the dark and switches the lamp on when movement is detected. The light switches off again automatically after 30 seconds.

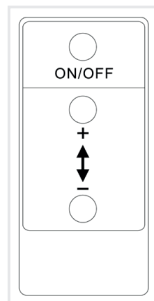

- Charging port: Type-A, 5V DC.
A charger is not included.
Charging: RED light
Fully charged: GREEN light
Charging time: approx. 9h
Light duration: approx. 6h
- The charger to be used must meet the requirements of EN IEC 60598-1 for safety extra-low voltage (SELV).
- Adjustable light angle
The upper and lower flaps can be moved to change the light angle.

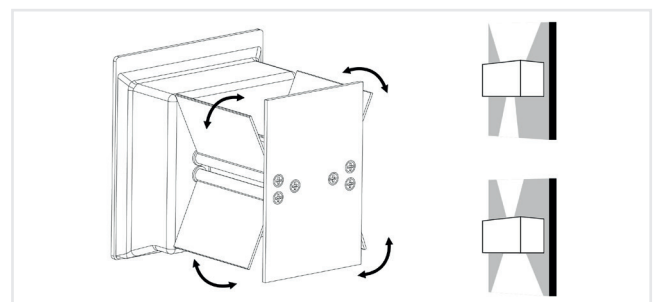
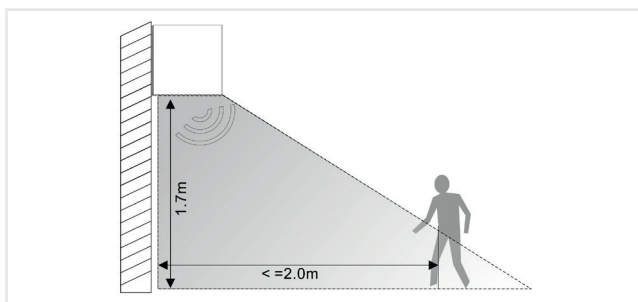

6 Installation fixing point

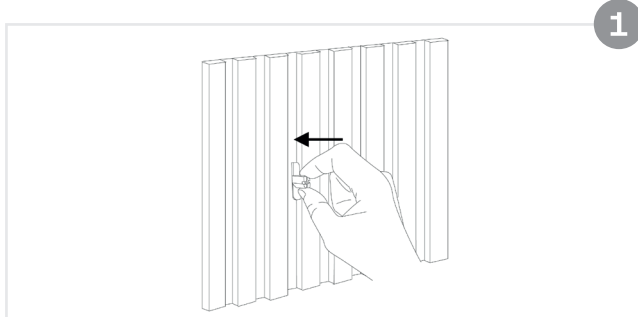

- 1) Position the two fixing points at the desired location. Press the fixing points into the felt of the acoustic panel.

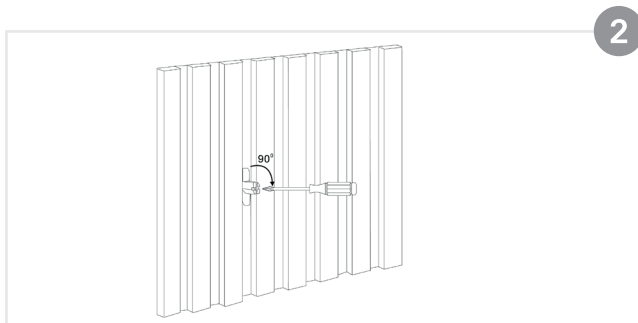

- 2) Turn the fixing points 90 degrees to the right using a screwdriver.

7 Installation Wall light

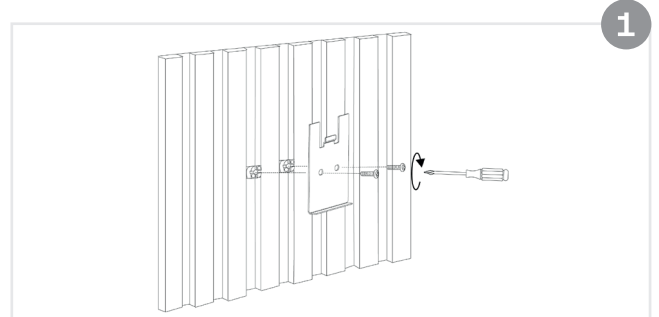

- 1) Screw the Wall mount to the fixing points.

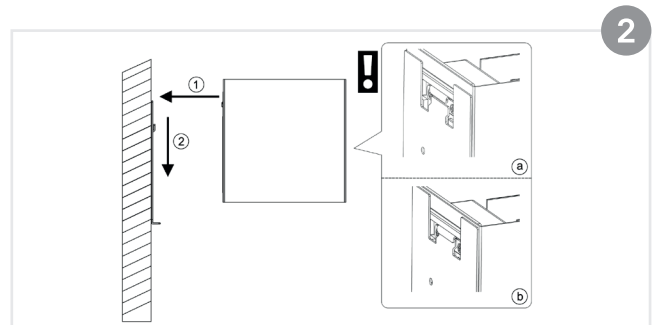

- 2) Position the cube lamp (without outer housing) slightly above the mounting plate and then push it down so that the tab of the cube hooks onto the mounting plate.

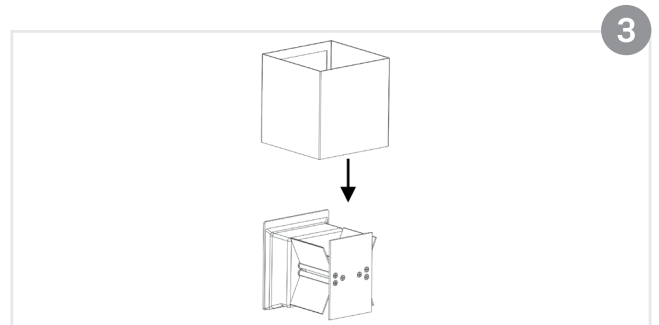

- 3) Now slide the outer housing straight onto the lamp from above.

Nos indications techniques d'utilisation, écrites et orales, ainsi que le contenu des instructions de pose, des informations techniques et des prospectus sont basés sur l'expérience et sont fournis en toute bonne foi. Ces informations sont données à titre indicatif. En raison de la diversité des possibilités d'application, il n'est pas possible de présenter tous les détails. Aucune obligation ou responsabilité ne peut donc être assumée par Sonava. Les consignes peuvent être adaptées à tout moment et sans préavis aux progrès techniques.

! AVERTISSEMENT !

Risque d'explosion ! Ne pas court-circuiter, ouvrir, jeter au feu ou dans l'eau les accumulateurs/batteries. Protéger de la chaleur, des contraintes mécaniques et du rayonnement direct du soleil. En cas de fuite des batteries, éviter tout contact avec la peau, les yeux et les muqueuses – rincer immédiatement à l'eau et consulter un médecin.

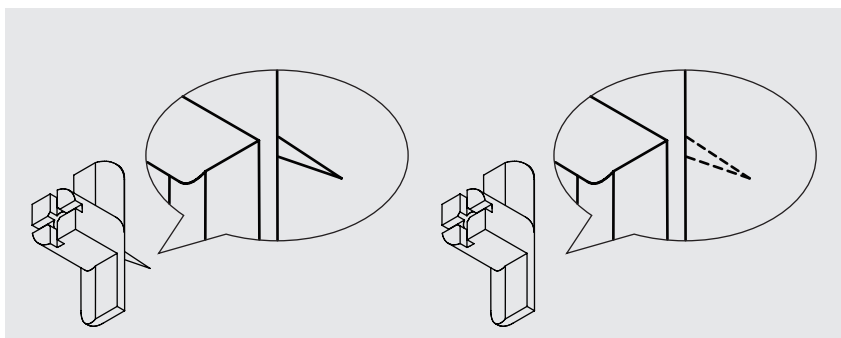

Une optimisation technique a permis de supprimer la pointe au niveau du point de fixation. Les points de fixation avec pointe peuvent continuer à être utilisés sans restriction.

Contenu

1	Spécifications du produit.....	11
2	Contenu de la livraison.....	11
3	Données techniques.....	11
4	Symboles et consignes.....	11
5	Fonctions.....	12
6	Installation Point de Fixation	13
7	Installation Applique murale.....	13

Information sur le produit

Applique murale

1 Spécifications du produit

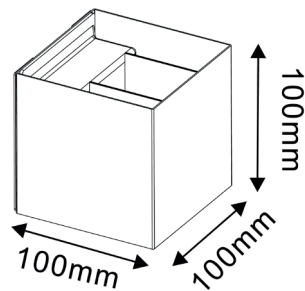

N° d'article	1112350002
Dimensions (L x l x H x mm)	100x100x100mm
Matériau	ABS+aluminium+acier
Couleur de la surface	Noir
Source lumineuse	SMD 2835 LED, CRI≥80, SDCM<6 (non remplaçable)
Température de fonctionnement	-10°C - 30°C en intérieur
Flux lumineux	272 lm
Pile	4400 mAh (non remplaçable)
Accessoires	1 x câble USB type-A de 1,2 m, 1 x support mural, 1 x télécommande (la pile est incluse) 2 x points de fixation , 2 x vis



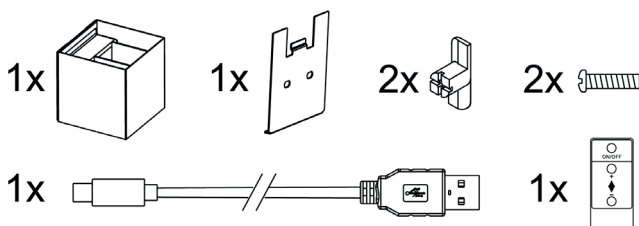



2 Contenu de la livraison



3 Données techniques

Puissance nominale (W)	2,5
Tension d'entrée (Vdc)	5
Nombre LED (pce)	18
Température de couleur (K)	3000

4 Symboles et consignes

	Le sigle CE atteste de la conformité aux directives européennes applicables au produit.
	Classe de protection III
	Le produit est uniquement destiné à une utilisation en intérieur.
	Le symbole de la tonne de déchets barrée signifie que cet appareil ne doit pas être éliminé avec les déchets ménagers à la fin de sa durée d'utilisation. L'appareil doit être déposé dans des centres de collecte aménagés, des centres de recyclage ou des entreprises de traitement des déchets.
	Le symbole de la tonne de déchets barrée sur batteries ou piles signifie que les batteries et piles ne doivent pas être éliminées avec les déchets ménagers à la fin de la durée d'utilisation. Elles peuvent contenir des métaux lourds toxiques et sont soumises au traitement des déchets spéciaux.
IP20	La classe de protection IP20 signifie « IP » = Ingress Protection (= protection contre les intrusions). Le premier chiffre « 2 » signifie protection contre les corps étrangers d'un diamètre ≥ 12,5 mm ainsi que protection contre l'accès avec le doigt. Le deuxième chiffre « 0 » signifie aucune protection contre l'eau.
	La source lumineuse de ce luminaire n'est pas remplaçable ; lorsque la source lumineuse arrive en fin de vie, le luminaire doit être remplacé dans son intégralité.
Ce produit contient une source lumineuse de classe d'efficacité énergétique F.	

5 Fonctions - positions de commutation

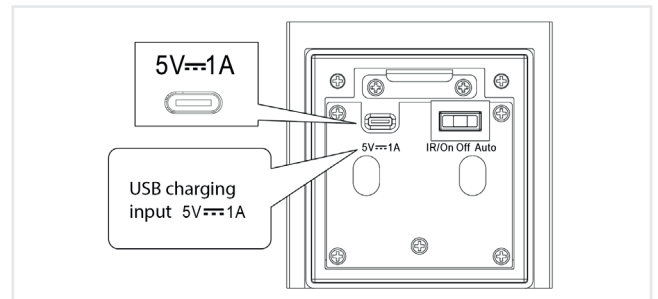
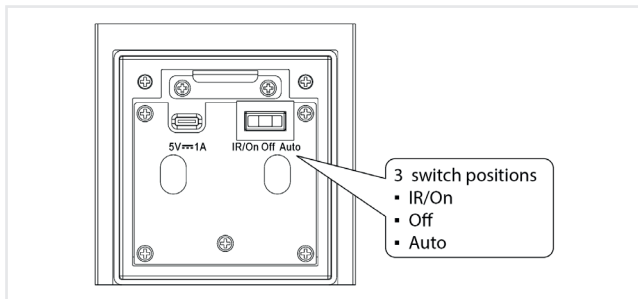

- Interrupteur vers la gauche = IR/ON
Lumière allumée en permanence, ou commutable ON/OFF et variable (+/-) avec la télécommande fournie. Portée de la télécommande < 3 m. La pile de la télécommande est incluse. Il faut utiliser une pile au lithium de type CR2025 3V.
- Interrupteur au milieu = OFF
Lumière éteinte en permanence
- Interrupteur vers la droite = Auto
Le capteur de mouvement est activé. Dans un rayon de < 2 m et à une hauteur de 1,7 m, le capteur de mouvement réagit pendant l'obscurité et allume la lampe lorsqu'un mouvement est détecté. Après 30 secondes, la lampe s'éteint automatiquement.

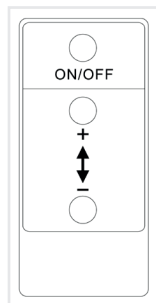

- Port de charge : Type-A, 5V DC.
Un chargeur n'est pas compris dans la livraison.
Chargement en cours : le voyant rouge est allumé.
Charge complète : le voyant vert s'allume.
Durée de charge : env. 9h
Durée d'éclairage : env. 6h
- Le chargeur utilisé doit répondre aux exigences de la norme EN EC 60598-1 pour la basse tension de sécurité (SELV).
- Angle d'éclairage réglable
Les flaps supérieurs et inférieurs peuvent être déplacés pour modifier l'angle d'éclairage.

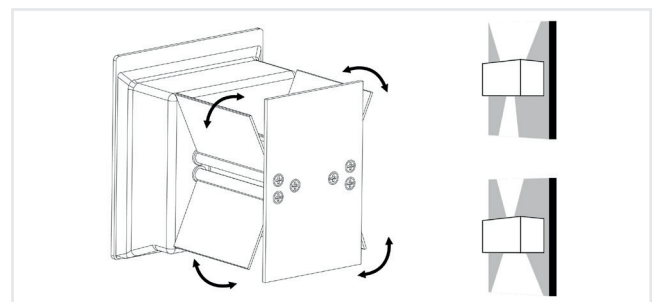
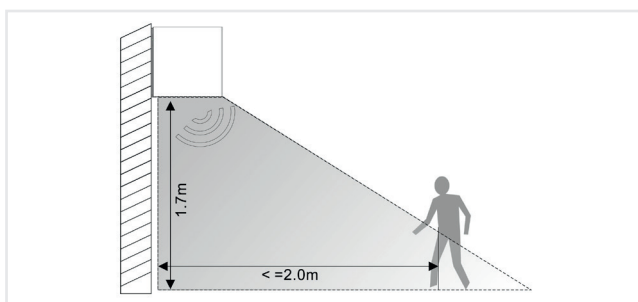

6 Installation du point de fixation

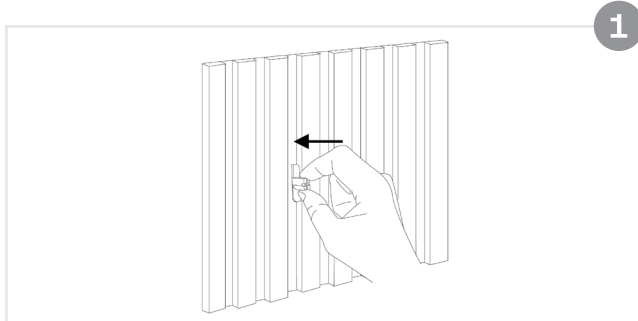

- 1) Placez les deux points de fixation à l'endroit souhaité. Enfoncez les points de fixation dans le feutre du panneau acoustique.

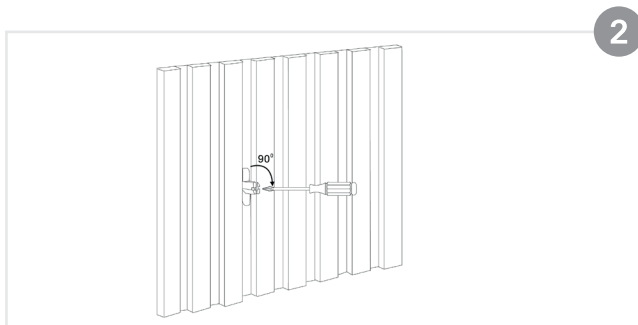

- 2) Tournez les points de fixation de 90 degrés dans le sens des aiguilles d'une montre à l'aide d'un tournevis.

7 Installation Applique murale

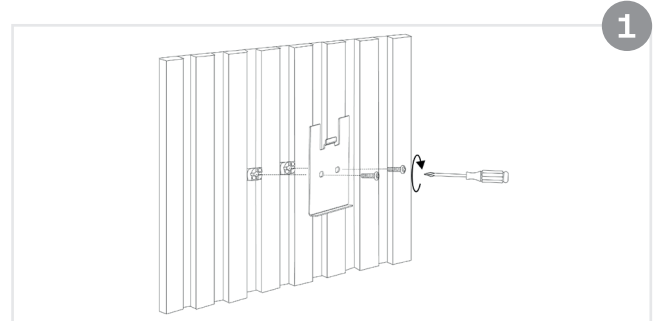

- 1) Vissez le support mural aux points de fixation.

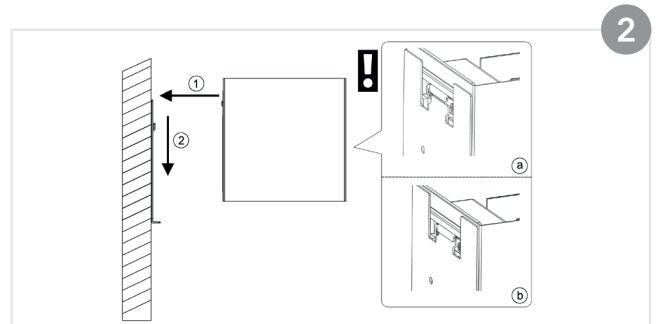

- 2) Positionnez le luminaire cube (sans boîtier) légèrement au-dessus de la plaque de montage et appuyer vers le bas de sorte que la languette du luminaire cube s'accroche à la plaque de montage.

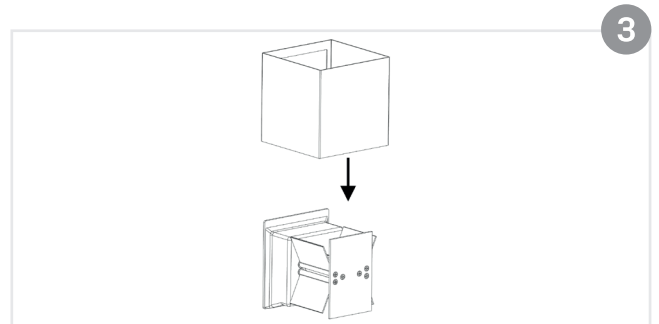

- 3) Faites glisser le boîtier extérieur tout droit sur le luminaire, par le haut.

Onze schriftelijke en mondelinge gebruiksaanwijzingen en de inhoud van de montagehandleiding, technische informatie en alle brochures zijn gebaseerd op ervaring en worden naar beste weten gegeven. Deze informatie geldt als niet-bindende instructie. Vanwege de veelzijdigheid van de toepassingsmogelijkheden is de weergave van alle bijzonderheden niet mogelijk. Daarom kan Sonava hiervoor geen aansprakelijkheid of verantwoordelijkheid aanvaarden. De instructies kunnen te allen tijde zonder aankondiging worden aangepast aan de technische vooruitgang.

! WAARSCHUWING!

Explosiegevaar! Accu's/batterijen niet kortsluiten, openen, in vuur of water gooien. Beschermen tegen hitte, mechanische belasting en direct zonlicht. Bij lekkende batterijen contact met huid, ogen en slijmvliezen vermijden – onmiddellijk met water spoelen en een arts raadplegen.

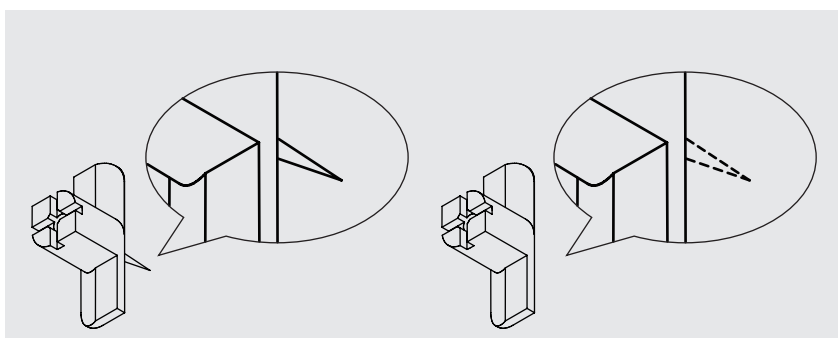

Door een technische optimalisatie is de doorn op het bevestigingspunt verwijderd. Bevestigingspunten met doorn kunnen nog steeds zonder beperkingen worden gebruikt.

Inhoud

1	Productspecificaties.....	15
2	Leveringsomvang.....	15
3	Specificaties.....	15
4	Symbolen en instructies.....	15
5	Functies.....	16
6	Installatie bevestigingspunt.....	17
7	Installatie Wandlamp.....	17

Productinformatie

Wandlamp

1 Productspecificaties

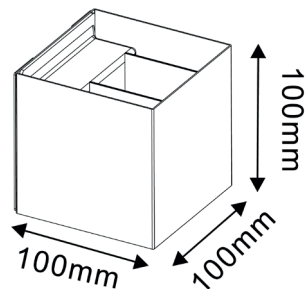

Artikelnummer	1112350002
Afmetingen (l x b x h in mm)	100x100x100mm
Materiaal	ABS+aluminium+staal
Kleur van het oppervlak	zwart
Lichtbron	SMD 2835 LED, CRI≥80, SDCM<6 (niet verwisselbaar)
Bedrijfstemperatuur	-10 °C - 30 °C binnenruimtes
Lichtstroom	272 lm
Accu	4400 mAh (niet verwisselbaar)
Toebehoren	1 x 1,2 m kabel USB type C, 1 x wandhouder, 1 x afstandsbediening (batterij inbegrepen), 2 x bevestigingspunten, 2 x schroeven



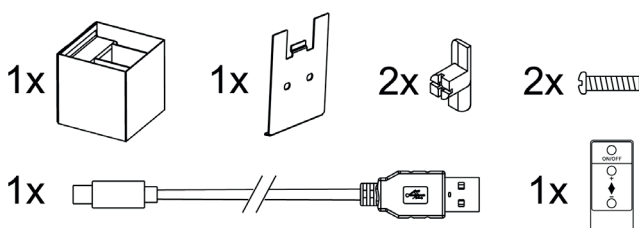



2 Leveringsomvang



3 Specificaties

Nominaal vermogen (W)	2,5
Ingangsspanning (VDC)	5
Aantal leds (stuks)	18
Kleurtemperatuur (K)	3000

4 Symbolen en instructies

	De CE-markering bevestigt de conformiteit met de voor het product toepasselijke EU-richtlijnen.
	Beschermingsklasse III
	Het product is alleen geschikt voor gebruik in binnenruimtes
	Het symbool van de doorgestreepte vuilnisbak betekent, dat dit apparaat aan het einde van de gebruiksduur niet met het huisvuil mag worden weggegooid. Het apparaat moet bij daarvoor uitgeruste inzamelpunten, recyclingbedrijven of afvalverwijderingsbedrijven worden afgegeven.
	Het symbool van de doorgestreepte vuilnisbak op batterijen en accu's betekent, dat batterijen en accu's niet met het huisvuil mogen worden weggegooid. Die kunnen giftige zware metalen bevatten en zijn onderworpen aan de verwerking van gevaarlijk afval.
	Beschermingsklasse IP20 betekent "IP" = Ingress Protection (= bescherming tegen binnendringen). Het eerste cijfer "2" betekent bescherming tegen vreemde deeltjes met diameter ≥ 12,5 mm en bescherming tegen toegang met de vinger. Het tweede cijfer "0" betekent geen bescherming tegen water.
	De lichtbron van deze lamp kan niet worden vervangen; wanneer de lichtbron het einde van zijn levensduur heeft bereikt, moet de gehele lamp worden vervangen.
Dit product bevat een lichtbron met energieklasse F.	

5 Functies - 3 schakelposities

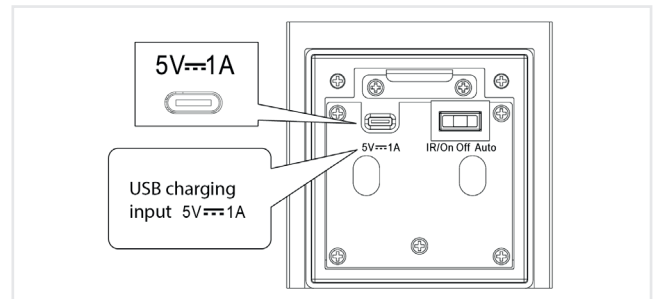
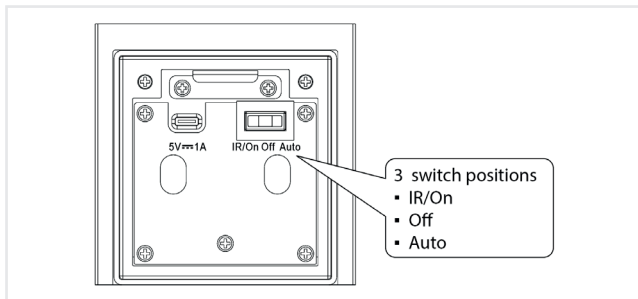

- Schakelaar naar links = IR/ON
Licht permanent aan, of schakelbaar ON/OFF en dimbaar (+/-) met de bijgeleverde afstandsbediening. Bereik van de afstandsbediening < 3 m. De batterij voor de afstandsbediening is inbegrepen. Er moet een lithium-batterij van het type CR2025 3V worden gebruikt.
- Schakelaar in het midden = OFF
licht permanent uit
- Schakelaar naar rechts = Auto
de bewegingssensor is geactiveerd. De Bewegingssensor reageert in het donker binnen een radius van < 2 m en een hoogte van 1,7 m en schakelt de lamp in, wanneer er beweging wordt gedetecteerd. De lamp schakelt na 30 seconden automatisch weer uit.

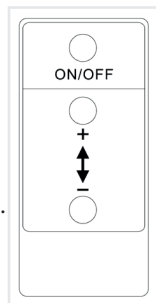

- Laadaansluiting: type-A, 5V DC.
Een oplader is niet bij de levering inbegrepen.
Oplaadproces: rood lampje brandt
Volledig opgeladen: groen lampje brandt
Oplaadtijd: ca. 9 u.
Brandduur: ca 6 u.
- De te gebruiken oplader moet aan de eisen van EN IEC 60598-1 voor de extra lage veiligheidsspanning (SELV) voldoen.
- Instelbare lichthoek
De bovenste en onderste kleppen kunnen worden bewogen om de lichthoek te veranderen.

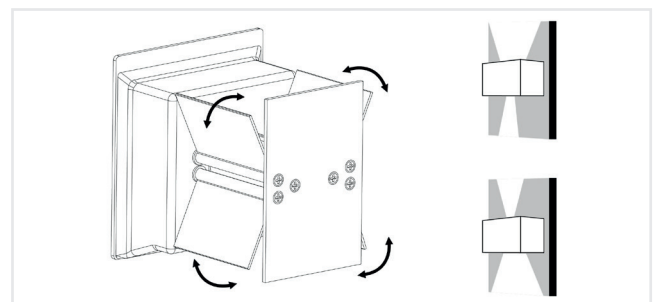
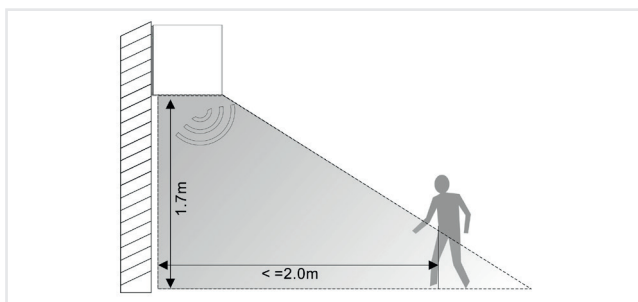

6 Installatie bevestigingspunt

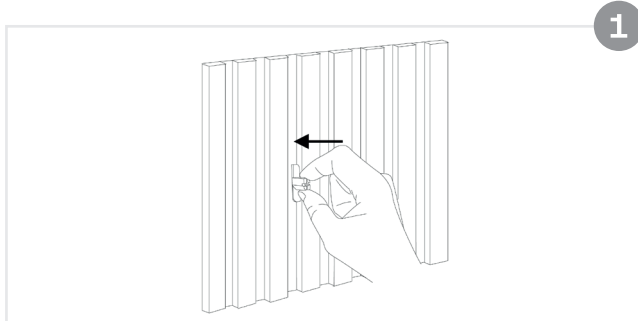

- 1) Plaats de beide bevestigingspunten op de gewenste positie. Druk de bevestigingspunten in het vilt van het akoestische paneel.

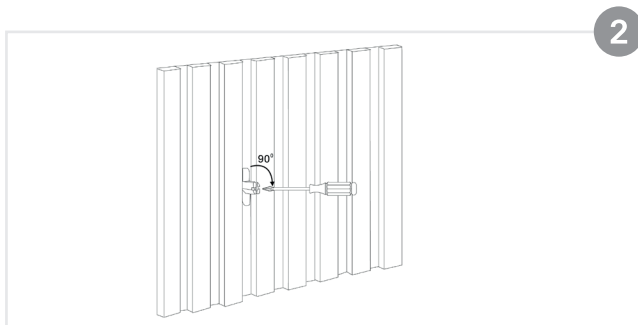

- 2) Draai de bevestigingspunten 90 graden rechtsom met een schroevendraaier

7 Installatie Wandlamp

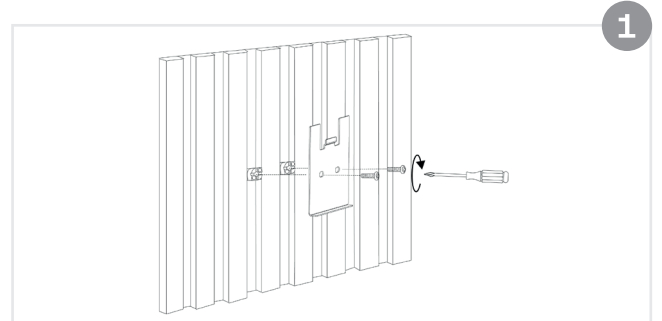

- 1) Schroef de wandhouder aan de bevestigingspunten vast.

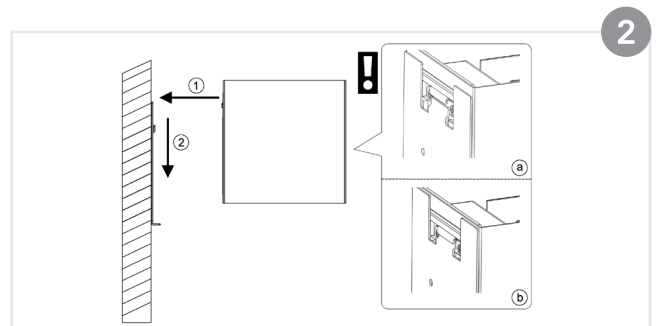

- 2) Positioneer de Cube-lamp (zonder buitenbehuizing) iets boven de montageplaat en druk hem daarna naar onderen, zodat de lus van de Cube-lamp in de montageplaat haakt.

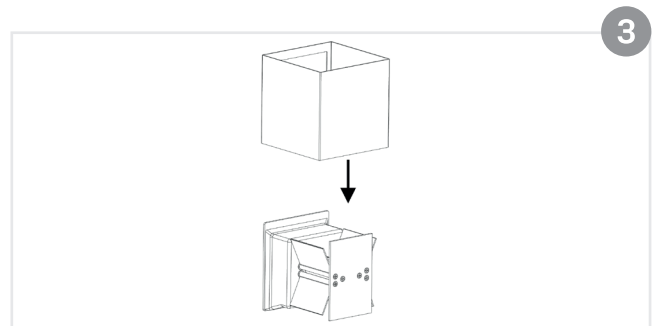

- 3) Schuif nu de buitenbehuizing recht van bovenaf op de lamp.

Naše aplikační pokyny v ústní i písemné formě, stejně jako obsah instalačních návodů, technických informací a prospektů poskytujeme na základě zkušeností a podle našeho nejlepšího vědomí. Tyto informace jsou nezávazné. Vzhledem k rozmanitosti aplikací nelze znázornit všechny jednotlivé případy. Společnost Sonava proto v této souvislosti nemůže nést odpovědnost. Informace mohou být bez předchozího oznámení kdykoli upraveny s ohledem na technický pokrok.

! VAROVÁNÍ!

Nebezpečí výbuchu! Akumulátory/baterie nezkratujte, neotevírejte, nevhazujte do ohně ani do vody. Chraňte před vysokými teplotami, mechanickým zatížením a přímým slunečním zářením. V případě úniku elektrolytu zamezte zasažení pokožky, očí nebo sliznic – postižená místa okamžitě omyjte vodou a vyhledejte lékaře.

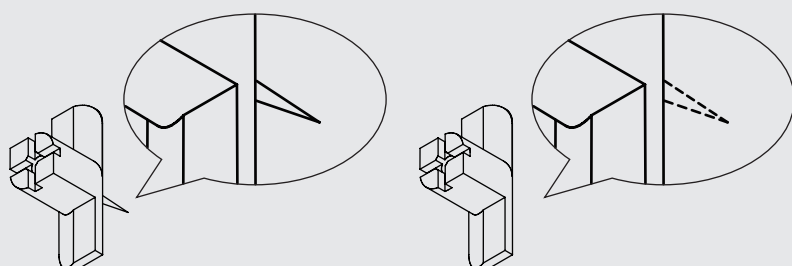

Díky technické optimalizaci byl trn v upevňovacím bodě odstraněn. Upevňovací body s trnem mohou být i nadále používány bez omezení.

Obsah

1	Specifikace výrobku.....	19
2	Rozsah dodávky.....	19
3	Technické údaje.....	19
4	Symboly a pokyny.....	19
5	Funkce.....	20
6	Instalace upevňovacího bodu.....	21
7	Instalace nástěnného svítidla.....	21

Produktové informace

Nástěnné svítidlo

1 Specifikace výrobku

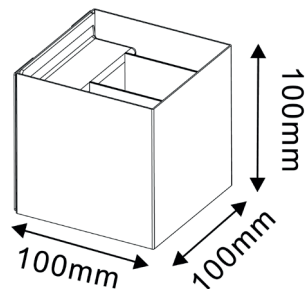

Obj. č.	1112350002
Rozměry (dxšxv v mm)	100x100x100 mm
Materiál	ABS+hliník+ocel
Barva povrchu	černá
Zdroj světla	SMD 2835 LED, CRI≥80, SDCM<6 (nevyměnitelný)
Provozní teplota	-10°C – 30°C v interiéru
Světelný tok	272 lm
Baterie	4400 mAh (nevyměnitelná)
Příslušenství	1x kabel USB-A, 1,2 m 1x nástěnný držák, 1x dálkové ovládání, (vč. baterie) 2x upevňovací bod, 2x šroub



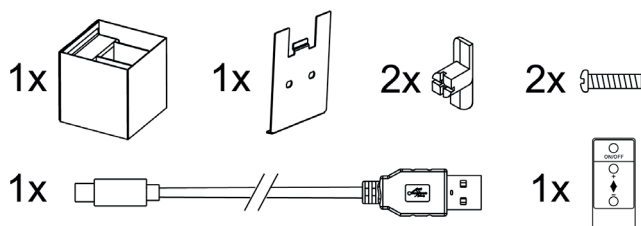



2 Rozsah dodávky



3 Technické údaje

Jmenovitý výkon (W)	2,5
Vstupní napětí (V DC)	5
Množství LED (ks)	18
Barva světla (K)	3000

4 Symboly a pokyny

	Označení CE potvrzuje shodu s evropskými směrnici relevantními pro výrobek.
	Třída ochrany III
	Výrobek je vhodný výhradně k použití v interiérech
	Symbol přeškrtnuté popelnice znamená, že tento přístroj nesmí být na konci své životnosti likvidován v komunálním odpadu. Přístroj předejte na určená sběrná místa, do sběrných dvorů nebo podnikům v oblasti odpadového hospodářství.
	Symbol přeškrtnuté popelnice na bateriích nebo akumulátorech znamená, že baterie a akumulátory nesmí být likvidovány v komunálním odpadu. Mohou obsahovat toxické těžké kovy a podléhají nakládání s nebezpečným odpadem.
IP20	Stupeň krytí IP20 znamená „IP“= Ingress Protection (= ochrana před vniknutím). První číslice „2“ znamená ochranu před cizími tělesy o průměru ≥ 12,5 mm a ochranu před přístupem prstem. Druhá číslice „0“ znamená nulovou ochranu proti vodě.
	Světelný zdroj tohoto svítidla není výměnný; po dosažení konce životnosti světelného zdroje je nutné vyměnit celé svítidlo.
Tento výrobek obsahuje zdroj světla s třídou energetické účinnosti F.	

5 Funkce – 3 spínací polohy

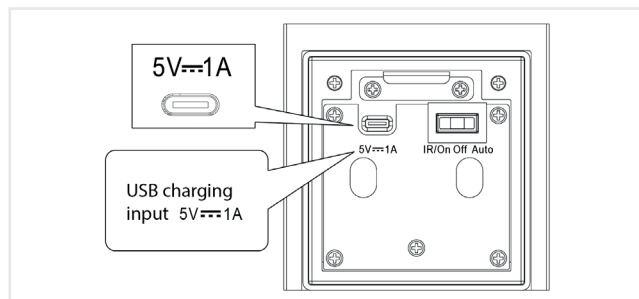
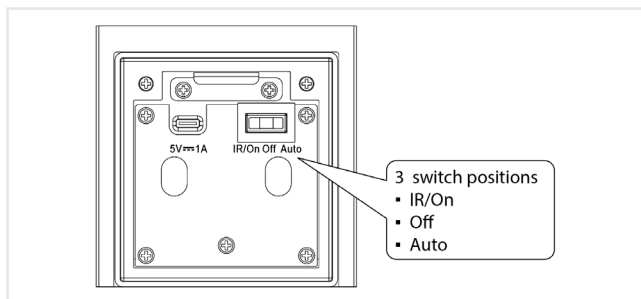

- Spínač doleva = IR/ON
světlo trvale zapnuté nebo lze přepnout ON/OFF a regulovat jas (+/-) pomocí přiloženého dálkového ovládání. Dosah dálkového ovládání < 3 m. Baterie pro dálkové ovládání je součástí dodávky. Musí být použita lithiová baterie typu CR2025 3V.
- Spínač uprostřed = OFF
světlo trvale vypnuté
- Spínač doprava = automatický režim
je aktivovaný detektor pohybu. V okruhu < 2 m a do výšky 1,7 m za tmy reaguje detektor pohybu a zapne světlo, pokud detekuje pohyb. Po 30 s se světlo opět automaticky vypne.

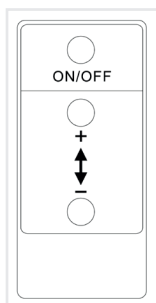

- Nabíjecí přípojka: typ A, 5V DC.
Nabíječka není součástí dodávky. Nabíjení: svítí červená kontrolka
Plně nabití: svítí zelená kontrolka
Doba nabíjení: cca 9 h
Doba svícení: cca 6 h
- Použitá nabíječka musí splňovat požadavky EN IEC 60598-1 pro bezpečné malé napětí (SELV).
- Nastavitelný úhel světla
Horní a spodní klapky jsou pohyblivé, a lze pomocí nich změnit úhel světla.

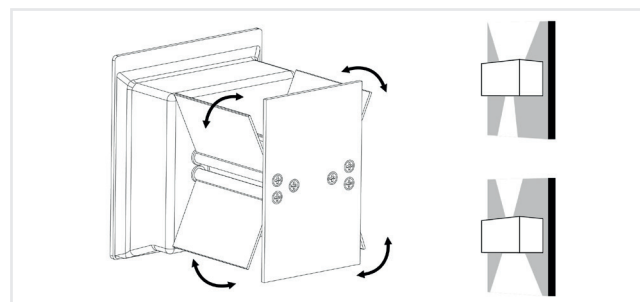
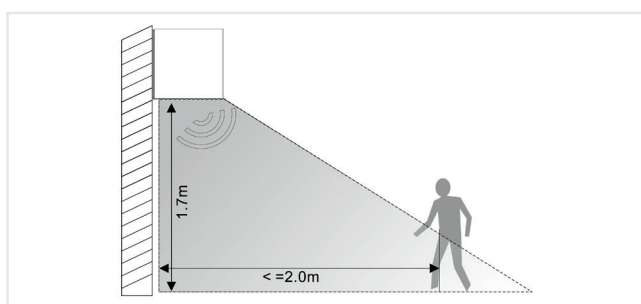

6 Instalace upevňovacího bodu

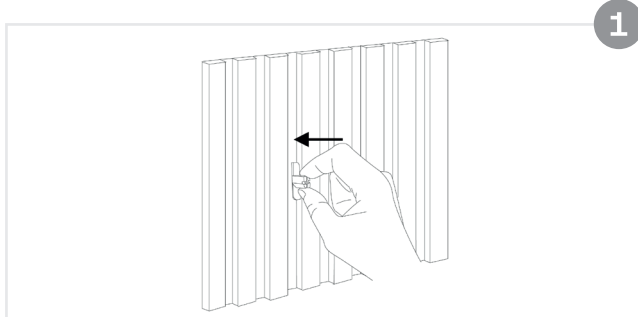

- 1) Umístěte oba upevňovací body do požadované pozice. Vtiskněte upevňovací body do filce akustického panelu.

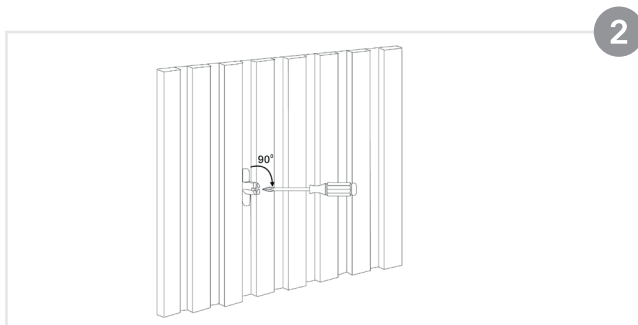

- 2) Otočte upevňovací body šroubovákem o 90° po směru hodinových ručiček.

7 Instalace nástěnného svítidla

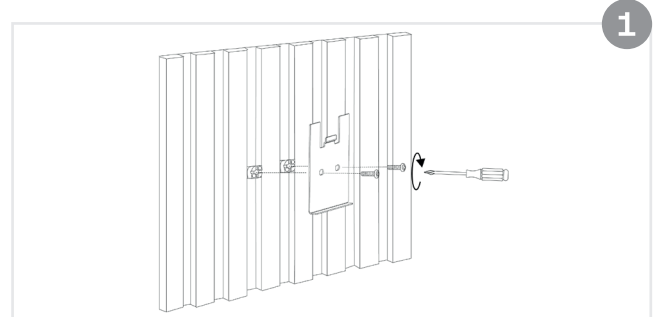

- 1) Přišroubujte nástěnný držák k upevňovacím bodům.

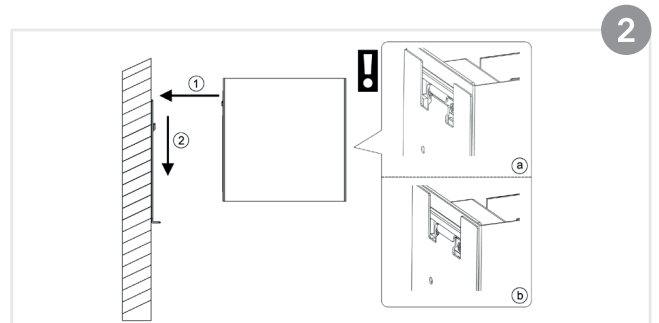

- 2) Umístěte krychlové svítidlo (bez vnějšího krytu) mírně nad montážní desku a poté jej zatlačte dolů tak, aby se západka svítidla zachytila do montážní desky.

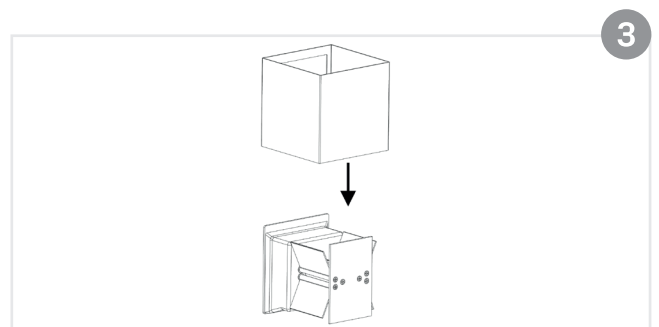

- 3) Následně nasadte vnější kryt přímo shora na svítidlo.

Naše upozornenia týkajúce sa používania a techniky slovom a písmom a tiež obsah návodov na preloženie, technické informácie a prospekty sú založené na skúsenostiach a sú zostavené podľa najlepšieho vedomia. Tieto informácie platia ako nezáväzné upozornenia. Na základe všestrannosti možností použitia nie je zobrazenie všetkých jednotlivých častí možné. Takisto nepreberá spoločnosť Sonava žiadny záväzok ani ručenie. upozornenia je možné kedykoľvek bez oznámenia prispôbiť technickému pokroku.

! VAROVANIE!

Nebezpečenstvo výbuchu! Akumulátory/batérie neskratujte, neotvárajte, nevhadzujte do ohňa ani vody. Chráňte pred teplom, mechanickým namáhaním a priamym slnečným žiarením. Pri vytekajúcej batérii zabráňte kontaktu s pokožkou, očami a sliznicami – postihnuté miesto okamžite opláchnite vodou a vyhľadajte lekára.

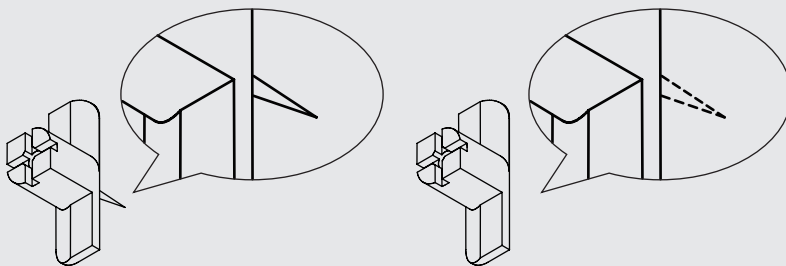

Vďaka technickej optimalizácii bol trň v fixačnom bode odstránený. Fixačné body s trňom je možné naďalej používať bez obmedzení.

Obsah

1	Špecifikácie výrobku.....	23
2	Rozsah dodávky.....	23
3	Technické údaje.....	23
4	Symboly a upozornenia.....	23
5	Funkcie.....	24
6	Inštalácia fixačného bodu.....	25
7	Inštalácia nástenného svietidla.....	25

Informácie o výrobku

Nástenné svietidlo

1 Špecifikácie výrobku

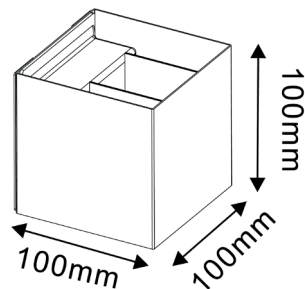

Číslo položky	1112350002
Rozmery (d × š × v v mm)	100 × 100 × 100 mm
Materiál	ABS + hliník + oceľ
Farba povrchu	Čierna
Svetelný zdroj	SMD 2835 LED, CRI≥80, SDCM<6 (nevymeniteľný)
Prevádzková teplota	-10°C – 30°C interiér
Svetelný tok	272 lm
Akumulátor	4400 mAh (nevymeniteľný)
Príslušenstvo	1 × 1,2 m kábel USB typu A, 1 × nástenný držiak, 1 × diaľkové ovládanie, (batéria je súčasťou dodávky) 2 × fixačné body, 2 × skrutky



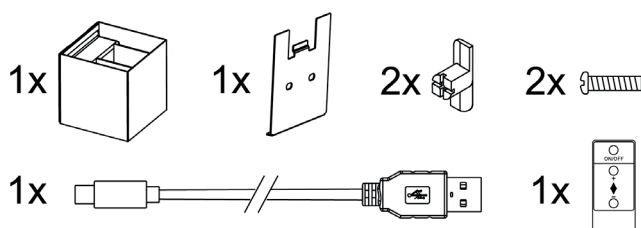



2 Rozsah dodávky



3 Technické údaje

Menovitý výkon (W)	2,5
Vstupné napätie (Vdc)	5
Led množstvo (kus)	18
Teplota farby (K)	3000

4 Symboly a upozornenia

	CE označenie potvrdzuje zhodu so smernicami EÚ týkajúcimi sa výrobku.
	Trieda ochrany III
	Tento výrobok je určený na použitie len v interiéroch
	Symbol preškrtnutého odpadkového koša znamená, že toto zariadenie sa na konci svojej životnosti nesmie vyhodiť do domáceho odpadu. Zariadenie je potrebné odovzdať v miestach zberu, na zbernom dvore alebo v prevádzkach zaoberajúcich sa likvidáciou odpadu.
	Symbol preškrtnutého odpadkového koša na batériách alebo akumulátoroch znamená, že batérie a akumulátory sa na konci svojej životnosti nesmú vyhodiť do domáceho odpadu. Môžu obsahovať jedovaté ťažké kovy a musí sa s nimi narábať ako so špeciálnym odpadom.
IP20	Stupeň krytia IP20 znamená „IP“ = Ingress Protection (= ochrana proti preniknutiu) Prvá číslica „2“ znamená ochranu pred cudzími telesami s priemerom ≥ 12,5 mm a tiež ochranu proti preniknutiu prstami. Druhá číslica „0“ neznamená ochranu proti vode.
	Svetelný zdroj tohto svietidla nie je vymeniteľný; keď svetelný zdroj dosiahne koniec svojej životnosti, musí sa celé svietidlo vymeniť.
Tento výrobok obsahuje svetelný zdroj s triedou energetickej účinnosti F.	

5 Funkcie – 3 spínacie polohy

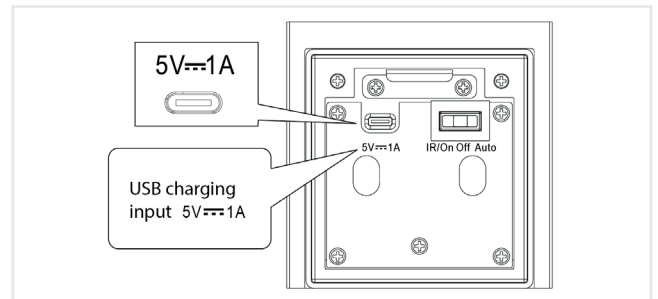
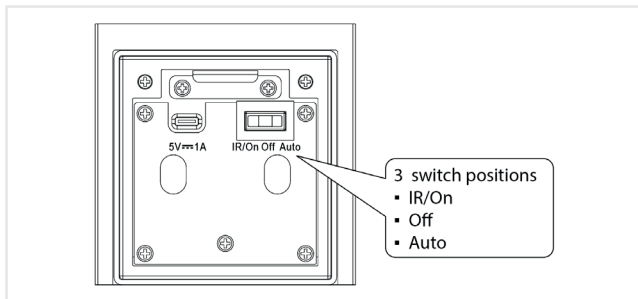

- Spínač doľava = IR/ON
Trvalé svietenie, alebo možnosť zapnutia/vypnutia a stmievania (+/-) pomocou dodaného diaľkového ovládania. Dosah diaľkového ovládania < 3 m. Batéria do diaľkového ovládania je súčasťou dodávky. Je potrebné použiť lítiovú batériu typu CR2025 3V.
- Spínač v strede = OFF
Svetlo je trvalo vypnuté
- Spínač doprava = auto
Snímač pohybu je aktivovaný. V polomere < 2 m a výške 1,7 m reaguje snímač pohybu počas tmy a zasvieti svetlo, keď zaznamená pohyb. Po 30 sekundách sa svetidlo automaticky znova vypne.

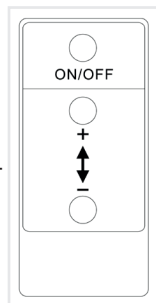

- Nabíjacia prípojka: typ A, 5 V DC.
Nabíjačka nie je súčasťou dodávky. Nabíjanie: svieti červená kontrolka
Plné nabitie: svieti zelená kontrolka
Čas nabíjania: cca 9 hod.
Čas svietenia: cca 6 hod.
- Použitá nabíjačka musí spĺňať požiadavky normy EN IEC 60598-1 pre bezpečné veľmi nízke napätie (SELV).
- Nastaviteľný uhol svetla
Horné a dolné sklopné lišty je možné posúvať a meniť tak uhol svetla.

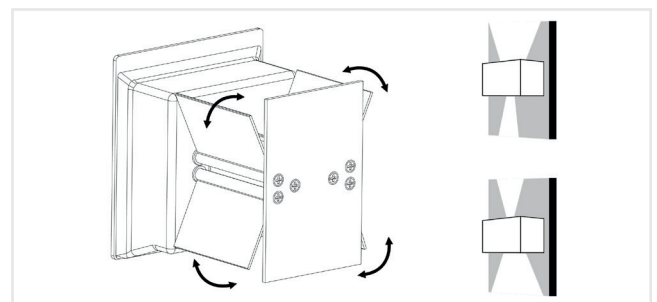
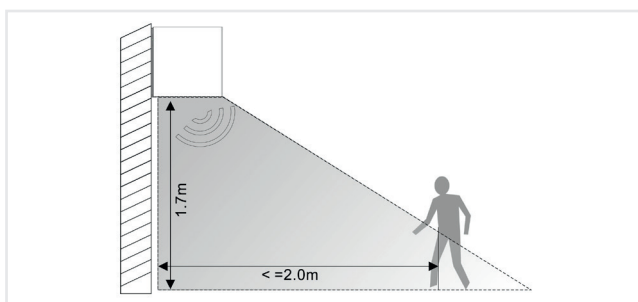

6 Inštalácia fixačného bodu

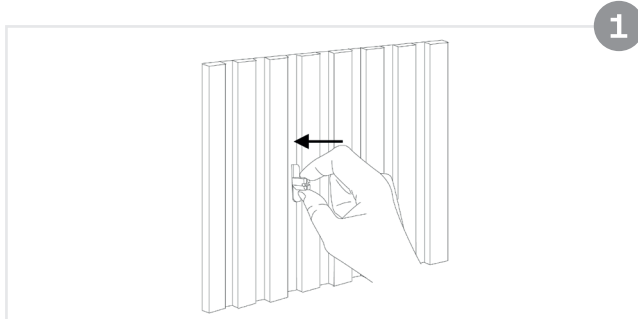

- 1) Obidva fixačné body umiestnite na želané miesto. Fixačné body pritlačte do plste akustického panelu.

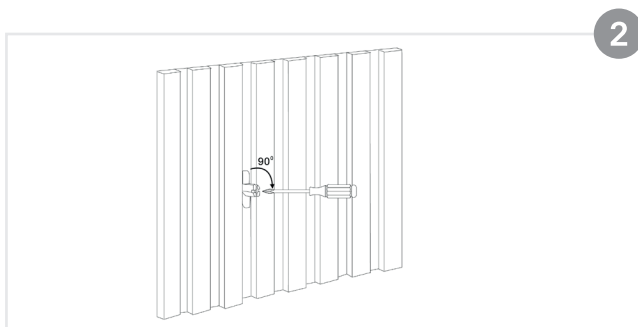

- 2) Otočte fixačné body skrutkovačom o 90 stupňov v smere hodinových ručičiek.

7 Inštalácia nástenného svietidla

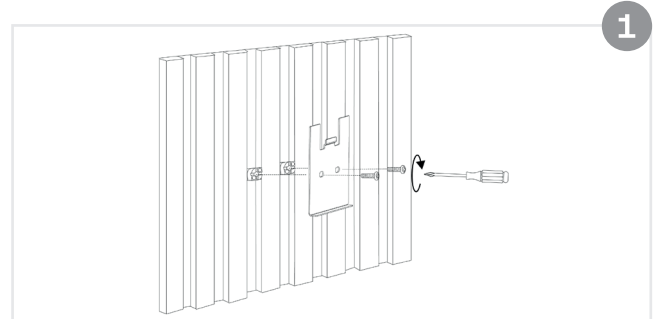

- 1) Naskrutkujte nástenný držiak do upevňovacích bodov.

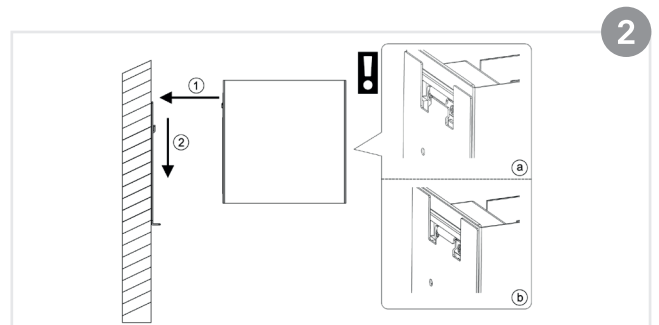

- 2) Umiestnite svietidlo Cube (bez vonkajšieho krytu) mierne nad montážnu dosku a potom ho zatlačte nadol tak, aby sa spona svietidla Cube zahákla do montážnej dosky.

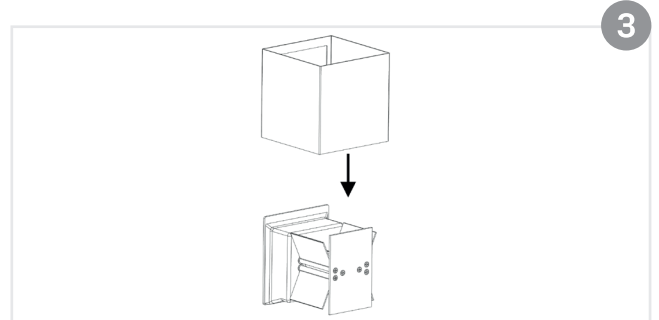

- 3) Teraz nasuňte zhora vonkajší kryt na lampu.

Indicațiile noastre tehnice de utilizare, atât verbale, cât și scrise, precum și conținutul instrucțiunilor de montaj, al informațiilor tehnice și al prospectelor se bazează pe experiență și sunt oferite conform celor mai bune cunoștințe. Aceste informații sunt considerate indicații fără caracter obligatoriu. Datorită diversității posibilităților de utilizare, prezentarea tuturor detaliilor nu este posibilă. Prin urmare, Sonava nu își poate asuma nicio obligație și nicio răspundere. Indicațiile pot fi ajustate la progresul tehnic în orice moment fără notificare.

AVERTISMENT!

Pericol de explozie! Nu scurtcircuitați acumulatorii/bateriile și nu le desfaceți, nu le aruncați în foc sau în apă. Protejați de căldură, de solicitări mecanice și de expunerea directă la razele soarelui. În cazul bateriilor care prezintă scurgeri, evitați contactul cu pielea, cu ochii și cu mucoasele – clătiți imediat cu apă și consultați un medic.

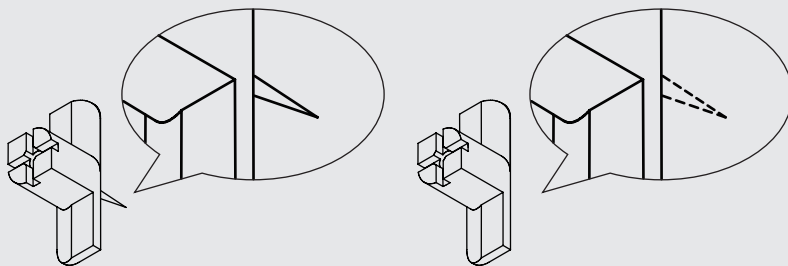

În urma unei optimizări tehnice, dornul din punctul de fixare a fost îndepărtat. Punctele de fixare cu dornul pot fi utilizate în continuare fără restricții.

Conținut

1	Specificațiile produsului.....	27
2	Set de livrare.....	27
3	Date tehnice.....	27
4	Simboluri și indicații.....	27
5	Funcții.....	28
6	Instalarea punctului de fixare.....	29
7	Instalarea lămpii de perete.....	29

Informații despre produs

Lampă de perete

1 Specificațiile produsului

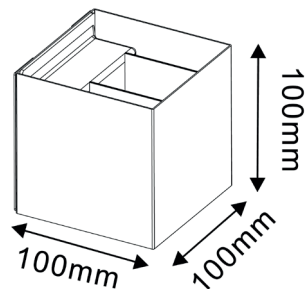

Număr articol	1112350002
Dimensiuni (LxlxÎ în mm)	100x100x100mm
Material	ABS + aluminiu + oțel
Culoarea suprafeței	Negru
Sursă de lumină	LED SMD 2835, CRI≥80, SDCM<6 (nu poate fi înlocuit)
Temperatură de funcționare	-10°C - 30°C spații interioare
Flux luminos	272 lm
Acumulator	4400 mAh (nu poate fi înlocuit)
Accesorii	1 x cablu USB tip A 1,2 m, 1 x suport de perete, 1 x telecomandă (bateria este inclusă) 2 x puncte de fixare, 2 x șuruburi



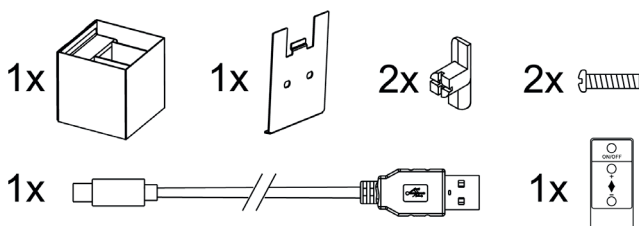



2 Set de livrare



3 Date tehnice

Puterea nominală (W)	2,5
Tensiune de intrare (V c.c.)	5
Cantitatea de leduri (bucată)	18
Temperatura culorii (K)	3000

4 Simboluri și indicații

	Marcajul CE atestă conformitatea cu directivele UE aplicabile produsului.
	Clasa de protecție III
	Produsul este adecvat numai pentru utilizarea în spații interioare.
	Simbolul „pubelă de gunoi tăiată” înseamnă că acest aparat nu trebuie să fie eliminat la sfârșitul duratei sale de viață împreună cu gunoiul menajer. Aparatul trebuie să fie predat centrelor de colectare, centrelor de reciclare special amenajate sau companiilor specializate în reciclarea deșeurilor.
	Simbolul „pubelă de gunoi tăiată” de pe baterii sau acumulatori înseamnă că bateriile și acumulatorii nu trebuie eliminați împreună cu gunoiul menajer. Aceștia pot conține metale grele toxice și se supun tratării deșeurilor speciale.
IP20	Clasa de protecție IP20 înseamnă "IP"= Ingress Protection (= protecție la pătrundere). Prima cifră „2” înseamnă protecție împotriva corpurilor străine cu diametrul ≥ 12,5 mm, precum și protecție împotriva accesului cu degetul. A doua cifră „0” înseamnă că nu este protejat împotriva apei.
	Sursa de lumină a acestui corp de iluminat nu poate fi înlocuită; dacă sursa de lumină și-a atins sfârșitul duratei de viață, trebuie înlocuit tot corpul de iluminat.
Acest produs conține o sursă de lumină cu clasa de eficiență energetică F.	

5 Funcții - 3 poziții de comutare

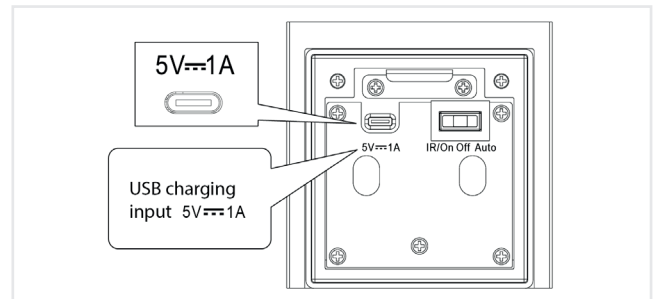
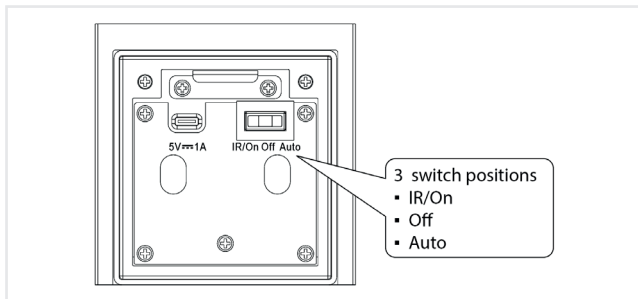

- Comutator spre stânga = IR/ON
Lumina pornită permanent sau comutabilă ON/OFF și reglabilă în intensitate (+/-) cu telecomanda alăturată. Raza de acțiune a telecomenzii < 3 m. Bateria pentru telecomandă este inclusă. Trebuie să se utilizeze o baterie cu litiu de tipul CR2025 3V.
- Comutator în mijloc = OFF
Lumina permanent oprită
- Comutator spre dreapta = Auto
Senzorul de mișcare este activat. În cadrul unei raze de < 2 m și la o înălțime de 1,7 m, senzorul de mișcare reacționează pe întuneric și aprinde lampa atunci când detectează mișcare. După 30 de secunde lumina se oprește din nou automat.

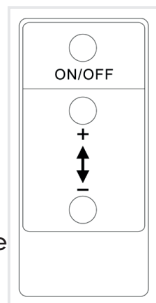

- Conectorul de încărcare: tip A, 5V c.c.
Un încărcător nu este inclus în setul de livrare. Proces de încărcare: becul roșu luminează
Complet încărcat: becul verde luminează
Durată de încărcare: circa 9 ore
Durată de iluminare: circa 6 ore
- Încărcătorul care urmează să fie utilizat trebuie să îndeplinească cerințele standardului EN IEC 60598-1 pentru tensiunea de siguranță foarte joasă (SELV).
- Unghi de iluminare reglabil
Clapetele superioare și inferioare sunt mobile pentru a modifica unghiul de iluminare.

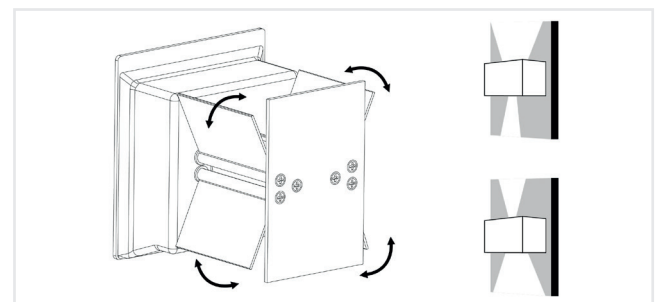
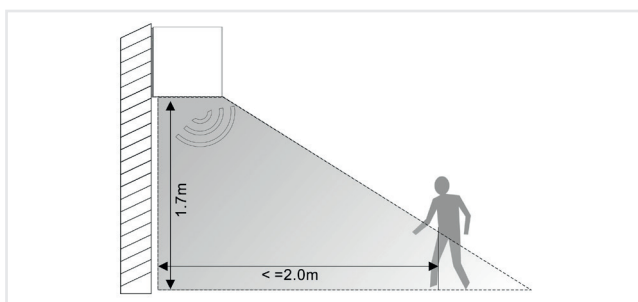

6 Instalarea punctului de fixare

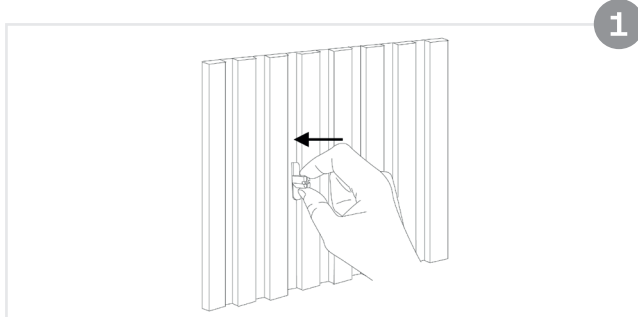

- 1) Poziționați ambele puncte de fixare în poziția dorită. Apăsați punctele de fixare în fetruț panoului acustic.

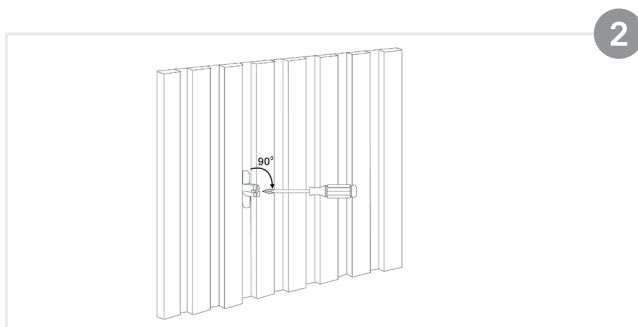

- 2) Rotiți punctele de fixare cu o șurubelniță la 90 grade în sens orar.

7 Instalarea lămpii de perete

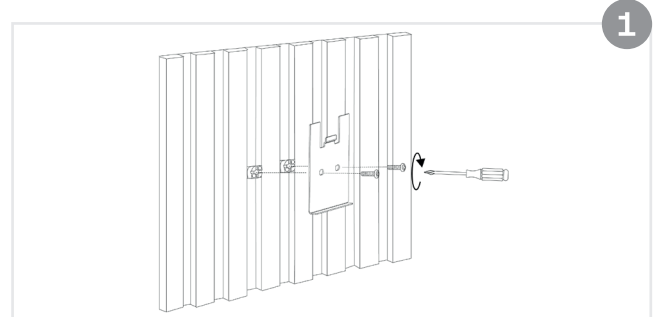

- 1) Înșurubați suportul de perete la punctele de fixare.

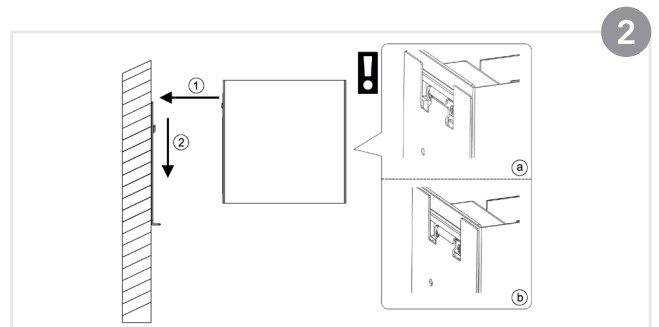

- 2) Poziționați lampa tip cub (fără carcasa exterioră) ușor deasupra plăcii de montaj și apăsați-o apoi în jos, astfel încât clapeta lămpii tip cub să se fixeze în placa de montaj.

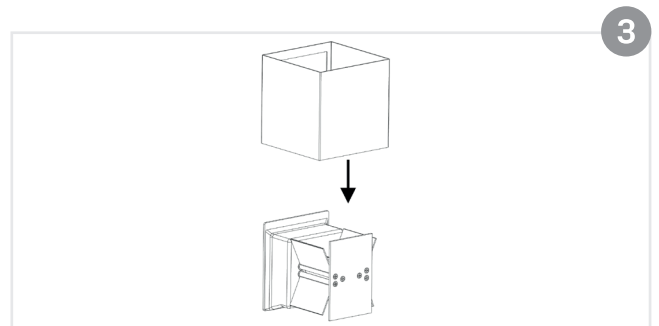

- 3) Acum împingeți carcasa exterioră drept de sus pe lampă.

Användningsteknisk information som vi tillhandahåller i skriftlig och muntlig form samt innehåll i installationsanvisningar, teknisk information och broschyrer baseras på våra erfarenheter och utformas enligt bästa förmåga. Denna information är icke-bindande. På grund av de många användningsmöjligheterna är det inte möjligt att visa alla detaljer här. Sonava har inga skyldigheter och inget ansvar i detta sammanhang. Informationen kan när som helst anpassas till den tekniska utvecklingen utan föregående meddelande.

! VARNING!

Explosionsrisk! Batterier får ej kortslutas, tas isär, eller kastas i eld eller vatten. Skyddas mot värme, mekanisk belastning och direkt solljus. Undvik att batterier som läcker kommer i kontakt med hud, ögon och slemhinnor – skölj omedelbart med vatten och uppsök läkare.

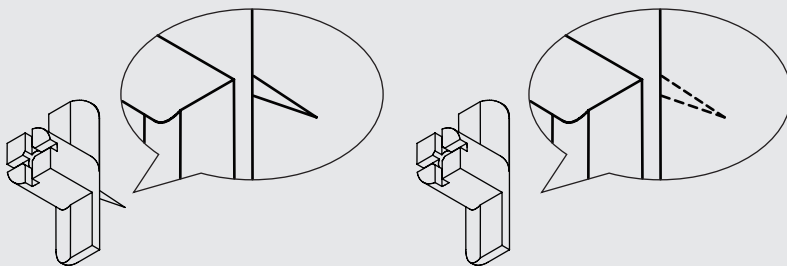

Genom en teknisk optimering har Dornen vid fixeringspunkten tagits bort. Fästpunkter med Dornen kan fortfarande användas utan begränsningar.

Innehåll

1	Produktspecifikationer.....	31
2	Leveransomfattning	31
3	Tekniska specifikationer.....	31
4	Symboler och anvisningar.....	31
5	Funktioner.....	32
6	Installation fästpunkt.....	33
7	Installation vägglampa.....	33

Produktinformation väggglampa

1 Produktspecifikationer

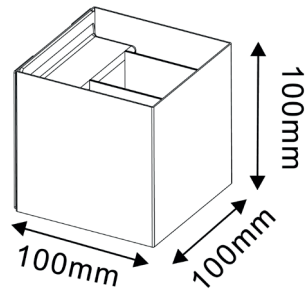

Artikelnummer	1112350002
Mått (LxBxH i mm)	100x100x100mm
Material	ABS+aluminium+stål
Ytfärg	Svart
Ljuskälla	SMD 2835 LED, CRI≥80, SDCM<6 (ej utbytbar)
Driftstemperatur	-10°C till 30°C inomhus
Ljusström	272 lm
Batteri	4400 mAh (ej utbytbar)
Tillbehör	1 x 1,2 m kabel USB typ-A, 1 x vägghållare, 1 x fjärrkontroll (batteri medföljer) 2 x fästpunkter, 2 x skruvar



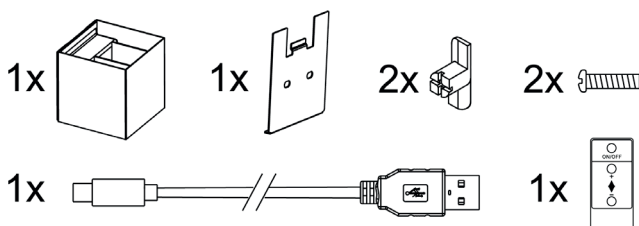



2 Leveransomfattning



3 Tekniska specifikationer

Nominell effekt (W)	2,5
Ingångsspänning (Vdc)	5
Antal lysdioder (st.)	18
Färgtemperatur (K)	3000

4 Symboler och anvisningar

	CE-märkningen bekräftar att produkten uppfyller kraven i relevanta EU-direktiv.
	Skyddsklass III
	Produkten är endast avsedd för användning inomhus.
	Symbolen med en överkryssad soptunna innebär att denna produkt inte får kastas i hushållsavfallet när den är uttjänt. Produkten ska lämnas till en samlingsplats, återvinningsanläggning eller hos ett avfallshanteringsbolag.
	Symbolen med en överkryssad soptunna på batterier och uppladdningsbara batterier innebär att dessa inte får slängas i hushållsavfallet. De kan innehålla giftiga tungmetaller och måste behandlas som specialavfall.
IP20	Skyddsklassen IP20 betyder "IP"= Ingress Protection (= skydd mot inträngning). Den första siffran "2" innebär skydd mot främmande föremål med en diameter ≥ 12,5 mm, till exempel fingrar. Den andra siffran "0" innebär att produkten inte har något skydd mot vatten.
	Ljuskällan i denna lampa kan inte bytas ut. När ljuskällan är uttjänt måste hela lampan bytas.
Denna produkt innehåller en ljuskälla med energieffektivitetsklass F.	

5 Funktioner - 3 brytarlägen

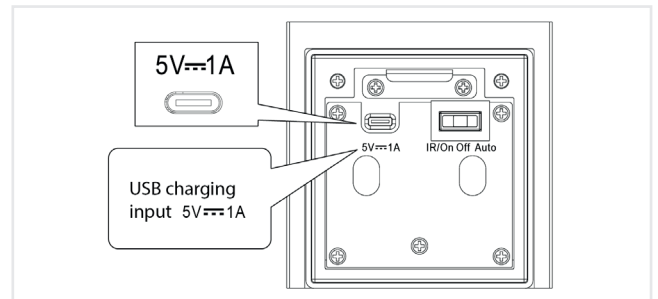
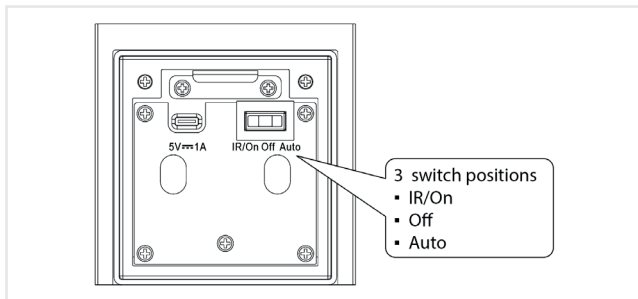

- Brytare till vänster = IR/ON
Lampan lyser permanent eller kan slås ON/OFF och dimmas (+/-) med medföljande fjärrkontroll. Fjärrkontrollens räckvidd < 3 m. Batteri till fjärrkontrollen medföljer. Ett CR2025 3V litiumbatteri måste användas.
- Brytaren i mitten = OFF
Lampan är permanent släckt
- Brytare till höger = Auto
Rörelsesensorn är aktiverad. Rörelsesensorn registrerar rörelser inom en radie på < 2 m och en höjd på 1,7 m i mörker och tänder lampan. Efter 30 sekunder släcks lampan automatiskt.

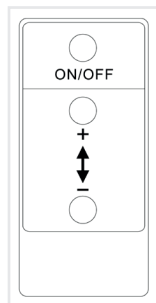

- Laddningsanslutning: typ A, 5 V DC.
Laddare ingår inte i leveransen. Laddning pågår: Röd lampa lyser
Laddning slutförd: Grön lampa lyser
Laddningstid: ca 9 h
Lystid: ca 6 h
- Den laddare som används måste uppfylla kraven i EN IEC 60598-1 för säkerhetsklenspanning (SELV).
- Inställbar ljusvinkel
De övre och nedre klaffarna kan flyttas så att ljusvinkeln ändras.

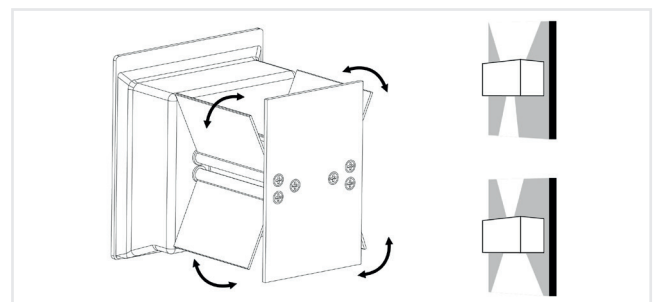
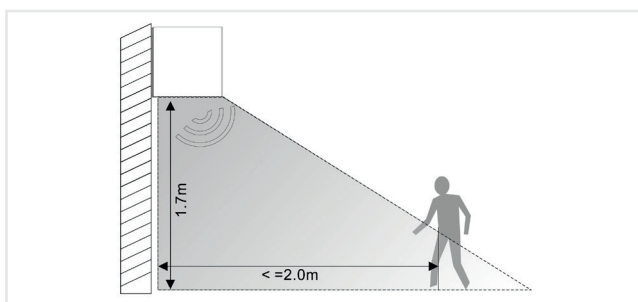

6 Installation fästpunkt

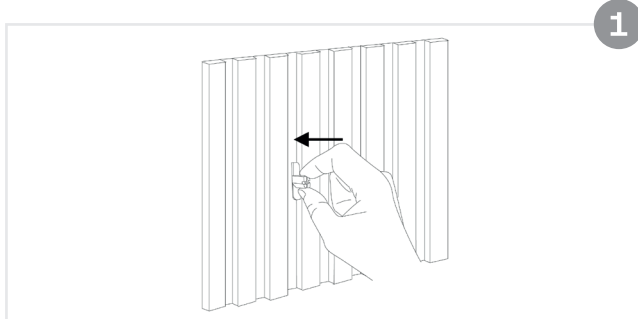

- 1) Placera de båda fästpunkterna på önskad position. Tryck fästpunkterna i akustikpanelens filt.

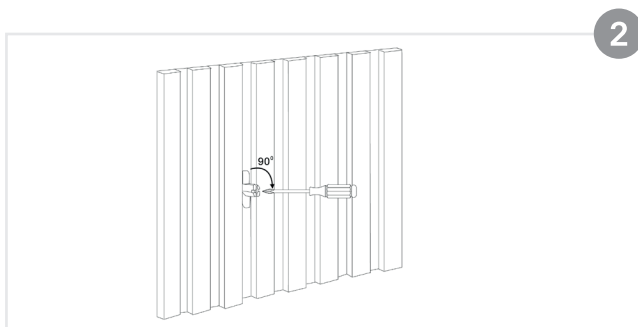

- 2) Vrid fästpunkterna 90 grader medurs med en skruvmejsel.

7 Installation vägglampa

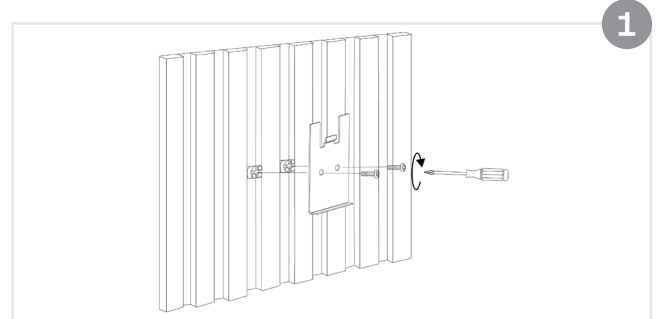

- 1) Skruva fast vägghållaren på fästpunkterna.

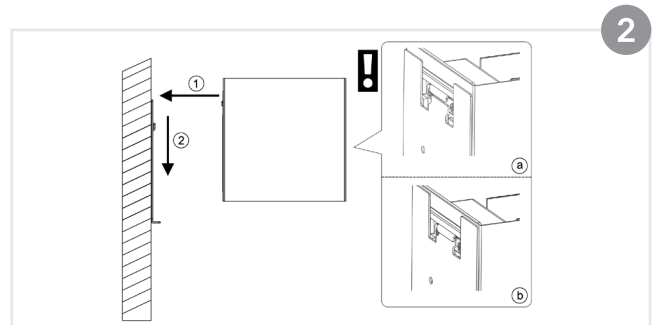

- 2) Placera Cube-lampan (utan ytterhölje) en bit ovanför monteringsplattan och tryck sedan ned den så att fliken på lampan hakar fast i monteringsplattan.

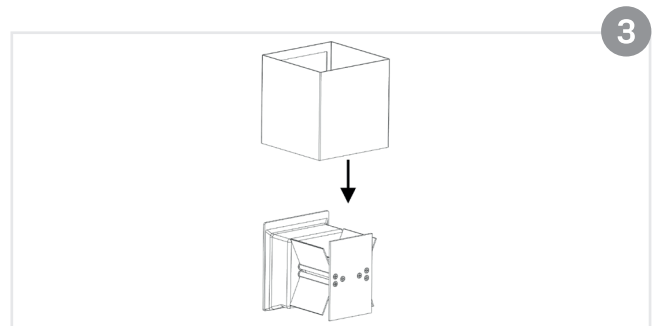

- 3) Skjut sedan ytterhöljet rakt uppifrån på lampan.