

DuschMaster Rain II

Garantie-Pass

(bitte zusammen mit dem Kaufbeleg unbedingt aufbewahren und abheften)

Verehrter Kunde,

vielen Dank, dass Sie dieses Produkt erworben haben. Damit Sie lange Zeit Freude mit diesem Artikel haben, bitten wir Sie, die nachstehenden Hinweise und Tipps zu beachten.

Kontrolle des Produktes:

Prüfen Sie Ihre Duschbrause vor dem Einbau auf evtl. eingetretene Transport- oder sonstige Beschädigungen. Nach erfolgtem Einbau eines Produktes kann keine Garantie für Schäden übernommen werden. Chromoberflächen weisen aufgrund ihres Herstellungsverfahrens charakteristische Merkmale auf. Es können sogenannte Haarkratzer oder Unregelmäßigkeiten auftreten. Sollten Sie dennoch Grund zur Beanstandung sehen, so gilt ein Betrachtungsabstand von 1,5 m bei normalen Beleuchtungsverhältnissen. Der Gesamteindruck ist entscheidend.

Montage:

Bevor Sie mit der Montage beginnen, reinigen Sie Zuleitung und Wandanschlussgewinde sorgfältig (Dichtungsreste entfernen und ca. 3 Min. spülen), da sonst Schmutzpartikel die Funktion der Duschbrause beeinträchtigen. Um eine einwandfreie Funktion des Produktes zu garantieren ist es unbedingt erforderlich, die Montage entsprechend der nachfolgenden Anleitung durchzuführen. Sollten Sie trotz sorgfältiger Montage entsprechend der Anleitung Grund zur Beanstandung haben oder einen technischen Rat benötigen, so steht Ihnen unsere Hotline zur Verfügung.

Garantieumfang / Ersatzteile:

Die Garantie deckt Fabrikations- und Materialfehler. Davon ausgenommen sind: Transportschäden, Bestellfehler, Schäden durch Montage, Bedienungs- und Pflegefehler, Schäden durch Verwendung von Kosmetika, färbenden Flüssigkeiten und Lebensmitteln, Farbabweichungen, herstellungsbedingte Oberflächenbeeinträchtigungen, Verschleißteile. Der Hersteller behält sich Reparatur oder Ersatzteillieferung vor. Die beim Transport oder Einbau beschädigten Produktteile oder Verschleißteile können über unsere Dusch-Service-Stelle bestellt werden.

Reinigung/Pflege:

Die Lebensdauer der Brausen kann durch regelmäßiges Entkalken deutlich verlängert werden. Hierzu die Komponenten ausbauen und einen Tag in Essigwasser legen. Mit weicher Bürste unter fließendem Wasser den Kalk abspülen.

Ihr Ansprechpartner:

Anschrift: Duschservice · Zum Hohlen Morgen 22 · 59939 Olsberg · Germany

Telefax: 0049 29 62 / 9 72 42 60

E-mail: ersatzteile@duschservice.de

Für Ihr Vertrauen bedanken wir uns sehr herzlich und hoffen, Sie sind mit unserem Produkt zufrieden. Sollten Sie Verbesserungsvorschläge oder Anregungen haben, bitte schreiben Sie uns.

Ihr DuschMaster-Team

Made in Germany

DuschMaster Rain II

D9638

Warranty Pass

(please retain and file together with the purchase receipt)

Dear customer,

Thank you for purchasing this product. We would like to ask you to observe the following notes and tips so that you can enjoy this product for a long time.

Checking the product:

Check your Shower-Set prior to installation for transport damage or other damage that may have occurred. Following the installation of a product no warranty for damage can be accepted.

Chrome surfaces have certain manufacturing characteristics. These may be hairline scratches or irregularities in the metal. There should be no cause for concern if you cannot see any such imperfections when standing at a distance of 1,5 meters from the object and under normal lighting conditions. The overall impression is conclusive.

Assembly:

Before assembling, carefully clean feed pipe and threaded wall connection (remove remains of joint packing and rinse for about 3 min.), otherwise dirt particles might affect the function of the Shower-Set. In order to guarantee that the product functions correctly, it is essential to assemble it in accordance with the following instructions. If, in spite of the greatest care in assembly in accordance with the instructions, you should have reason for complaint or need technical advice, our hotline is available. Care should be taken that no hoses are kinked or crushed.

Warranty / Spare parts:

The warranty covers fabrication defects and material defects, except for damages occurred during transportation, faulty orders, damages caused during installation, inappropriate handling and cleaning, damages caused by the use of cosmetics, colouring liquids and food, colour deviation, impairment of surface due to fabrication, wear and tear parts. The manufacturer reserves the right to repair or replace. The product components or wearing parts damaged during transport or installation can be ordered via our Shower Service department.

Cleaning / care:

The life of the showerheads can be significantly prolonged by regular descaling. To do this, remove the components and leave them to soak for one day in water containing vinegar. Clean off the scale with a soft brush under running water.

Contact:

Spare parts: Fax 0049 29 62 / 9 72 42 60

E-mail: ersatzteile@duschservice.de

We cordially thank you for your trust and hope that you are satisfied with our product. If you have improvement suggestions or other suggestions, please write to us.

Your DuschMaster Team

Made in Germany

Passeport garantie

(à conserver et à accrocher impérativement avec le justificatif d'achat)

Cher client,

Nous vous remercions d'avoir acheté ce produit. Afin que vous puissiez vous réjouir de l'achat de cet article, nous vous demandons de tenir compte des instructions données ci-dessous.

Contrôle du produit:

Avant le montage, vérifiez si votre Ensemble de douche n'a pas subi d'éventuels dommages lors du transport ou d'autres dommages. Après le montage du produit, on ne peut pas assumer de garantie pour d'autres dommages.

La surface de chrome présente des caractéristiques du fait de son procédé de fabrication. Il peut apparaître des rayures comme des cheveux ou des irrégularités. Cependant, si vous aviez une raison de faire une réclamation, on appliquera une distance d'observation de 1,5 m dans des conditions d'éclairage normal. L'impression d'ensemble est déterminante.

Montage:

Avant de commencer le montage, nettoyez soigneusement la conduite d'alimentation et le filet de raccordement mural (enlever les restes de joints et rincer pendant environ 3 minutes), sans quoi des particules de saletés risquent d'affecter le fonctionnement du ensemble de douche. Afin de garantir un fonctionnement parfait du produit, il est impératif de réaliser le montage conformément au mode d'emploi suivant. Si, malgré un montage soigneux conforme au mode d'emploi, vous avez un motif de réclamation ou avez besoin d'un conseil technique, notre assistance téléphonique se tient à votre disposition. Veiller à ce qu'aucun tuyau ne soit plié ou écrasé.

Etendue de garantie / Pièces détachées:

Les parties de produit endommagées lors du montage ou du montage ou les pièces d'usure peuvent être commandées par l'intermédiaire de notre S.A.V. douches.

La garantie couvre des défauts de fabrication et de matériel. Exclus sont: dégâts causés par transport; erreur de commande; dommage causé lors du montage, manipulation ou entretien; dégâts causés par l'utilisation de nettoyeurs inappropriés, de produits de beauté, liquides ou aliments colorants: différence de couleur; imperfection de la surface résultant du processus de production; pièces d'usure. Le fabricant se réserve le droit de réparation ou remplacement.

Nettoyage/entretien:

La durée de vie des douches peut être nettement prolongée grâce à un détartrage régulier. Pour cela, démonter les composants et les laisser reposer pendant un jour dans de l'eau additionnée de vinaigre. Faire partir le calcaire à l'aide d'une brosse souple sous l'eau courante.

Contact:

Duschservice · Zum Hohlen Morgen 22 · 59939 Olsberg · Allemagne

Téléfax: 0049 29 62 / 9 72 42 60

E-mail: ersatzteile@duschservice.de

Nous vous remercions sincèrement de votre confiance et espérons que vous êtes satisfait de notre produit. Si vous avez des propositions d'amélioration ou des suggestions à faire, vous voudrez bien nous écrire.

Votre équipe spécialisée dans la DuschMaster

Made in Germany

Garantiepas

(Samen met aankoopfactuur in ieder geval bewaren)

Geachte klant,

Hartelijk dank dat u dit product hebt gekocht. Opdat u lang plezier aan dit artikel zult hebben, verzoeken wij u de volgende richtlijnen en tips na te leven.

Controle van het product:

Controleer uw Shower-Set voor de montage op eventuele transport- of andere schade. Na de montage van een product kan geen garantie voor beschadiging worden verleend.

Chroomafwerking heeft productieafhankelijke kenmerken. Er kunnen z.g. haarkrasjes en oneffenheden zichtbaar zijn. Indien U toch reden voor reclamatie heeft dan geldt een zichafstand van 1,5 m bij normale lichtomstandigheden. De totaalindruk is maatgevend.

Montage:

Maak voordat u met de montage begint de toevoerleiding en de schroefdraadaansluiting zorgvuldig schoon (verwijder de afdichtingrestanten en spoel alles ca. 3 min. met stromend water door), omdat anders vuildeeltjes de goede werking van de Shower-Set kunnen beïnvloeden. Om een correcte werking van het product te garanderen, is het beslist noodzakelijk dat de montage volgens de onderstaande handleiding geschiedt. Wanneer u ondanks zorgvuldige montage conform de handleiding niet tevreden bent of technisch advies wenst, neem dan contact op met onze hotline. Let erop dat de slangen nergens geknikt zijn en vrije doorstroming hebben.

Reserveonderdelen:

De bij het transport of de montage beschadigde onderdelen of slijtage-onderdelen kunnen via onze douche-service worden vervangen. De garantie dekt fabricatie- en materiaalfouten. Hiervan zijn uitgesloten: transportschade, bestelfouten, schade door montage, gebruiks- en onderhoudsfouten, schade door het gebruik van cosmetica, gekleurde vloeistoffen en levensmiddelen, kleurafwijkingen, fabricageafhankelijke oppervlaktebeïnvloeding, slijtagedelen. De fabrikant behoudt het recht tot bepaling voor reparatie of vervanging.

Schoonmaken/onderhoud:

De levensduur van de douches kan door regelmatig ontkalken duidelijk verlengd worden. Haal daarvoor de componenten eraf en leg ze een dag in azijnwater. Spoel dan de kalk er onder stromend water met een zachte borstel af.

Uw contactdetails:

Duschservice · Zum Hohlen Morgen 22 · 59939 Olsberg · Duitsland

Telefax: 0049 29 62 / 9 72-42 60

E-mail: ersatzteile@duschservice.de

Wij danken u voor het vertrouwen en hopen dat u met ons product tevreden bent. Indien u voorstellen in verband met verbeteringen of andere tips heeft, verzoeken wij u deze aan ons te schrijven.

Uw DoucheMaster-team.

Made in Germany

Montageanleitung

D9638

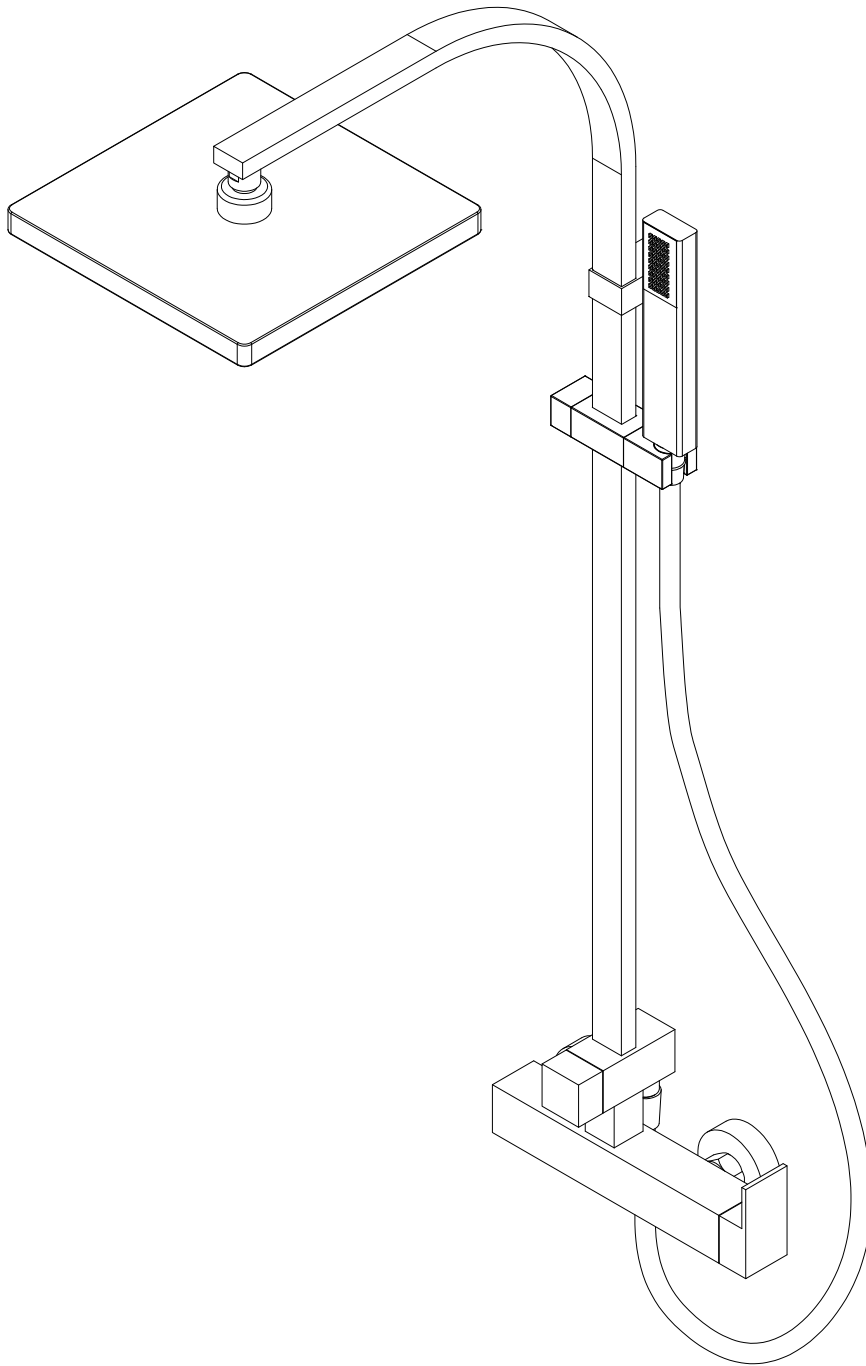

-
- Assembly instructions -
 - Notice de montage -
 - Montagehandleiding -

Bautechnische Voraussetzungen

- Empfohlene Mindestraumhöhe:**
Höhe Anschluss + 1150 mm
- Montage auf gefliesten Wänden**
- Druck:** (Kalt- und Warmwasser möglichst gleich)
min. Fließdruck = 2 bar
max. Fließdruck = 5 bar
Fließdruck größer 5 bar = Druckminderer erforderlich
Hinweis:
Definition „Fließdruck“: Druck des Wassers, das aus der Leitung austritt.
- Anschlüsse:**
Kalt- und Warmwasseranschluss G1/2
- Stichmaß:** 150 mm
(Mittenmaß, Zuleitung Kalt-Warmwasser)
- Warmwasserversorgung:**
 - zentrale Warmwasserversorgung
 - elektronisch geregelt** Durchlauferhitzer (24 KW)
 - Wasserspeicher (Mindestkapazität 120 Liter = Duschdauer ca. 15-20 Min.)
Heißwasser max.: 85°C
min.: 20°C mehr als die gewünschte
Mischwassertemperatur.
optimal: 65°

Technische Daten:

- Maße:**
Höhe: 1100 mm
Breite: 260 mm
Tiefe: 449 mm
- Ausstattung:**
 - verchromtes Messinggrundgestell
 - Tellerkopfbrause
 - Handbrause
 - Einhebelmischer mit Umsteller zwischen Hand- und Kopfbrause
- Verbrauch bei 3 bar anliegenden Fließdruck**
Kopfbrause: 9 l/min
Handbrause: 8 l/min
Hinweis: Die Intensität der einzelnen Verbraucher hängt vom Fließdruck ab.

Technische Angaben ohne Gewähr. Änderungen vorbehalten!

Exigences techniques

- Hauteur de pièce minimale conseillée:**
Hauteur raccord + 1150 mm
- Montage sur murs carrelés**
- Pression:** (si possible égale pour eau froide et chaude)
Pression d'écoulement min.=2 bar
Pression d'écoulement max.=5 bar
Pression d'écoulement supérieure à 5 bar=détendeur de pression nécessaire
Remarque:
Définition "pression d'écoulement": pression de l'eau à la sortie de la conduite.
- Raccordements: G1/2**
- Calibre:** 150 mm
(Calibre = distance entre le milieu du raccordement jusqu'au milieu du raccordement de l'alimentation d'eau chaude et d'eau froide)
- Alimentation en eau chaude:**
 - une alimentation centrale en eau chaude
 - un chauffe-eau instantané à **régulation électronique** (24 KW)
 - une réserve d'eau (capacité d'eau d'au moins 120 litres = durée de douche d'env. 15-20 min.)
eau chaude max.: 85°C
min.: 20°C de plus que la température de l'eau mélangée
idéal: 65°

Caractéristiques techniques

- Dimensions:**
Hauteur: 1100 mm
Largeur: 260 mm
Profondeur: 449 mm
- Équipement:**
 - châssis de base en laiton chromé
 - pomme de douche plate
 - douchette à main
 - mitigeur à levier à une main avec convertisseur
- Consommation à pression d'écoulement voisine de 3 bar**
Pomme de douche: 9 l/min
Douchette: 8 l/min
Remarque: la consommation des différents utilisateurs dépend de la pression d'écoulement

Indications techniques non contractuelles. Sous réserve de modifications.

Technical Construction Requirements

- Recommended minimum ceiling height:**
connection height + 1150 mm
- Installation on tiled walls**
- Pressure:(cold and hot water as equal as possible)**
min. flow pressure = 2 bar
max. flow pressure = 5 bar
Flow pressure greater than 5 bar = pressure reducer required
NB:
Definition "flow pressure": pressure of the water coming out of the pipes.
- Connections: G1/2**
- Key dimension: 150 mm**
(key dimension = distance between connection point centre and the centres of the hot and cold supply points)
- Hot water supply:**
 - a central hot water supply
 - an **electronically controlled** throughflow heater (24 KW)
 - a hot water storage tank (minimum capacity, 120 litres; use of shower for 15-20 min.)
Water supply temperature:
hot water max. temp.: 85°C
min. temp.: 20°C higher than the desired
blended water temperature
optimum temp.: 65°C

Technical data

- Measurements:**
Height: 1100 mm
Width: 260 mm
Depth: 449 mm
- Equipment:**
 - Chrome-plated brass basic frame
 - Large shower head
 - Handset
 - single lever basin mixer
- Use at 3 bar flow pressure**
Shower head: 9 l/min
Handset: 8 l/min
NB: the intensity for the individual user depends on the flow pressure.

Technical data not guaranteed. We reserve the right to make changes.

Bouwtechnische vereisten

- Minimumhoogte:**
hoogte aansluiting + 1100 mm
- Montage op tegels**
- Waterdruk:**
min. stromingdruk = 2 bar
max. stromingdruk= 5 bar
(Stromingdruk = druk van het water dat uit de leiding stroomt.)
- Aansluitingen: G1/2**
- Steekmaat:** 150 mm
(Steekmaat = afstand tussen het midden van de aansluiting tot aan het midden van de aansluiting van de warm- en koudwatertoevoer.)
- Warmwatertoevoer:**
 - centrale warmwatertoevoer
 - elektronisch geregelde** geiser (24 KW)
 - waterreservoir (minimumcapaciteit 120 liter ≈ douchetijd ca. 15-20 min.)
Wateraanvoertemperatuur:
heetwater max.: 85°C
min.: 20°C meer dan de gewenste
mengwatertemperatuur.
optimaal: 65°

Technische gegevens

- Maten:**
Hoogte: 1100 mm
Breedte: 260 mm
Diepte: 449 mm
- Uitrusting:**
 - structure chrome on brass
 - regendouchekop
 - handdouché
 - Eenhand-hefboomemmer met omsteller
- Verbruik bij 3 bar aanvoerdruck**
hoofddouche: 9 l/min
handdouché: 8 l/min
let wel: de werkdruk van de aparte douchekoppen is afhankelijk van de aanvoerdruck

Technische gegevens onder voorbehoud. Wijzigingen voorbehouden!

Anschlussmaße
Connection dimensions
Dimensions de raccordement
Aansluitmaten

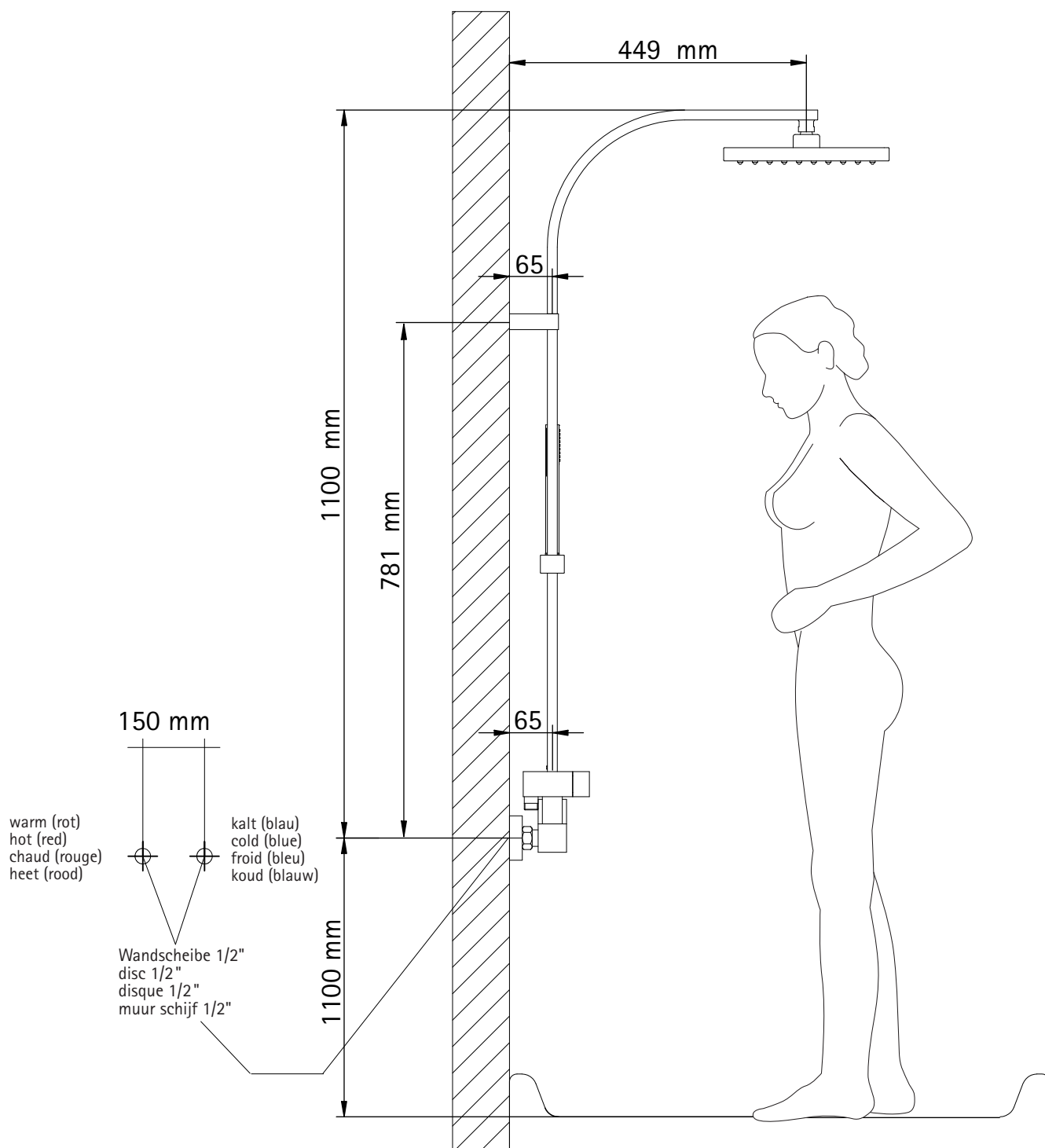

Produktübersicht/Ersatzteilbestellung
Product overview/Ordering spare parts
Vue d'ensemble du produit/Achat de pièces détachées
Productoverzicht/Bestelling van reserveonderdelen

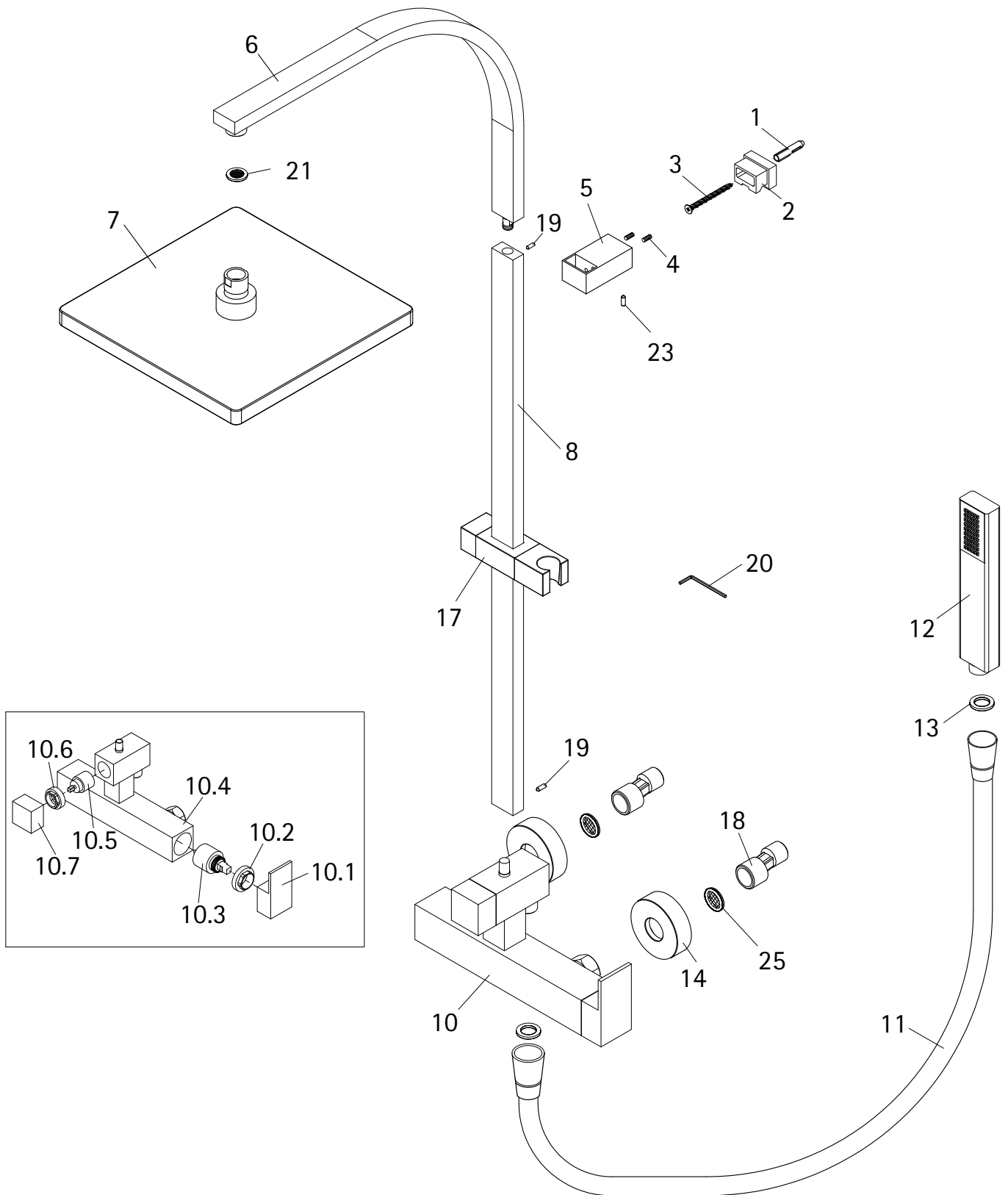

Produktübersicht/Product overview

Vue d'ensemble du produit/Productoverzicht

D	Pos.	Bezeichnung	Pos.	Bezeichnung
	1*	1 x Dübel S6	11	1 x Brauseschlauch
	2*	1 x Wandhalterung	12	1 x Handbrause
	3*	1 x Senkkopfschraube 4,2 x 45 mm	13	1 x Dichtung
	4	2 x Senkkopfschraube M5 x 8 mm	14	2 x Blende Verteiler
	5	1 x Wandanbindung	17	1 x Gleiter
	6	1 x Rohr Kopfbrause	18	2 x S-Anschlüsse
	7	1 x Kopfbrause	19	2 x Gewindestift M5 x 4 mm
	8	1 x Rohr Verteiler	20	1 x Innenseckkantschlüssel SW 2,5
	10	1 x Einhebelmischer	21	1 x Dichtung mit Sieb
	10.1	1 x Griff Einhebelmischer	23	1 x Gewindestift M5 x 8 mm
	10.2	1 x Mutter Einhebelmischerkartusche	25	2 x Dichtung groß mit Sieb
	10.3	1 x Einhebelmischerkartusche		
	10.4	1 x Grundkörper		# optional
	10.5	1 x Umstellerkartusche		
	10.6	1 x Mutter Umstellerkartusche		
	10.7	1 x Griff Umstellerkartusche		
GB	1*	1 x dowel	11	1 x shower hose
	2*	1 x brass disc	12	1x handshower
	3*	1 x countersunk head screw 4,2 x 45 mm	13	1 x sealing
	4	2 x screw M5 x 8 mm	14	2 x thermostat blend
	5	1 x turnable tube for prop up	17	1 x slider
	6	1 x pipe high	18	2 x S-connections
	7	1 x shower head	19	2 x stud M5 x 4 mm
	8	1 x pipe manifold	20	1 x hexagonal wrench 2,5 sealing
	10	1 x single lever basin mixer	21	1 x sealing
	10.1	1 x mixer-handle	23	1 x stud M5 x 8 mm
	10.2	1 x hexagonal nut	25	2 x sealing
	10.3	1 x cartridge		
	10.4	1 x casing		# optional
	10.5	1 x cartridge		
	10.6	1 x hexagonal nut		
	10.7	1 x handle		
F	1*	1 x cheville	11	1 x flexible de douche
	2*	1 x disque de laiton	12	1x douche à main
	3*	1 x vis à tête fraisée 4,2 x 45 mm	13	1 x joint petit
	4	1 x vis M5 x 8 mm	14	2 x cache thermostat
	5	1 x support mural	17	1 x coulissant
	6	1 x tube haute	18	2 x S-raccordements
	7	1 x pommeau haut	19	2 x boulon fileté M5 x 4 mm
	8	1 x tube distributeur	20	1 x clé mâle coudée pour vis à six pans creux 2,5
	10	1 x mitigeur	21	1 x joint
	10.1	1 x poignée du mitigeur	23	1 x boulon fileté M5 x 8 mm
	10.2	1 x écrou hexagonal	25	2 x joint
	10.3	1 x cartouche		
	10.4	1 x corps		# en option
	10.5	1 x cartouche		
	10.6	1 x écrou hexagonal		
	10.7	1 x poignée		
NL	1*	1 x plug	11	1 x doucheslang
	2*	1 x muur schijf	12	1x handdouche
	3*	1 x schroef met verzonken 4,2 x 45 mm	13	1 x pakking
	4	1 x schroef M5 x 8 mm	14	2 x afdekkap
	5	1 x huls draaideel voor stabilisatie	17	1 x glijder
	6	1 x buis hoog	18	2 x S-aansluitingen
	7	1 x hoofddouche Modern 20 mm	19	2 x stiltschroef M5 x 4 mm
	8	1 x buis verdeler	20	1 x zeskantsleutel 2,5
	10	1 x eenhendel wastafelmengkraan	21	1 x pakking
	10.1	1 x kraangreep	23	1 x stiltschroef M5 x 8 mm
	10.2	1 x zeskantmoer	25	2 x pakking
	10.3	1 x kartouche		
	10.4	1 x basis element		# optioneel
	10.5	1 x kartouche		
	10.6	1 x zeskantmoer		
	10.7	1 x greep		

**Benötigtes Werkzeug,
Tools needed
Outils nécessaires,
Benodigd gereedschap**

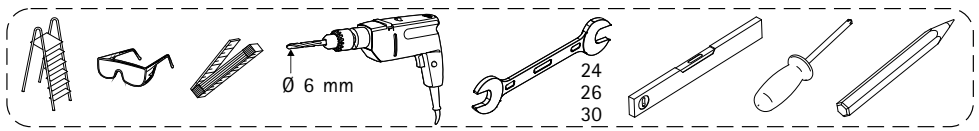

1

Achtung!

Vor der Montage Zuleitung und Wandanschlussgewinde gewissenhaft reinigen (Dichtungsreste entfernen) und spülen (bei geöffnetem Haupthahn ca. 3 Min. Wasser laufen lassen) da sonst Schmutzpartikel die Funktion des Duschmaster Rain II beeinträchtigen!

Note!

Before assembly, clean the feed pipe and wall connection carefully (remove remains of joint packing) and rinse them out (allow the water to run with the main stopcock open for about 3 min.), otherwise dirt particles might affect the function of the Duschmaster Rain II!

Attention!

Avant le montage, nettoyer minutieusement la conduite d'alimentation et le filet de raccordement mural (enlever les restes de joints) et rincer, (laisser couler de l'eau pendant environ 3 minutes avec le robinet principal ouvert) sans quoi des particules de saleté risquent d'affecter le fonctionnement du Ensemble de douche!

Let op!

Maak vóór de montage toevoer en wandschroefdraadverbinding zorgvuldig schoon (verwijder de afdichtingrestanten) en laat er water doorlopen (ca. 3 min. bij open hoofdkraan), omdat anders vuildeeltjes de werking van de Duschmaster Rain II!

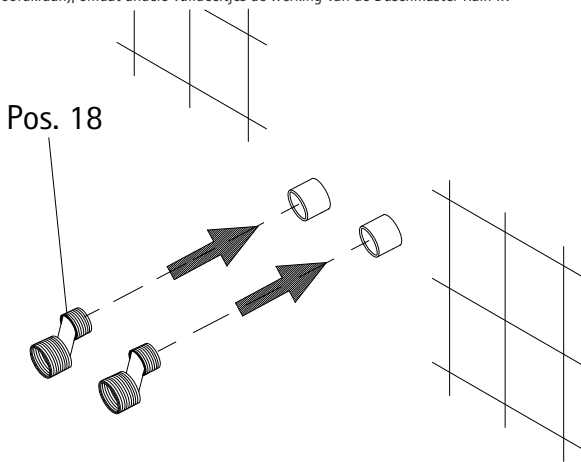

- Mit Hanf oder Dichtband vor dem Einschrauben eindichten!
- PTFE tape or hemp and boss white!
- Bande en téflon ou filasse et pâte d'étanchéité!
- Teflonband of hennep en afdichtingspasta!

2

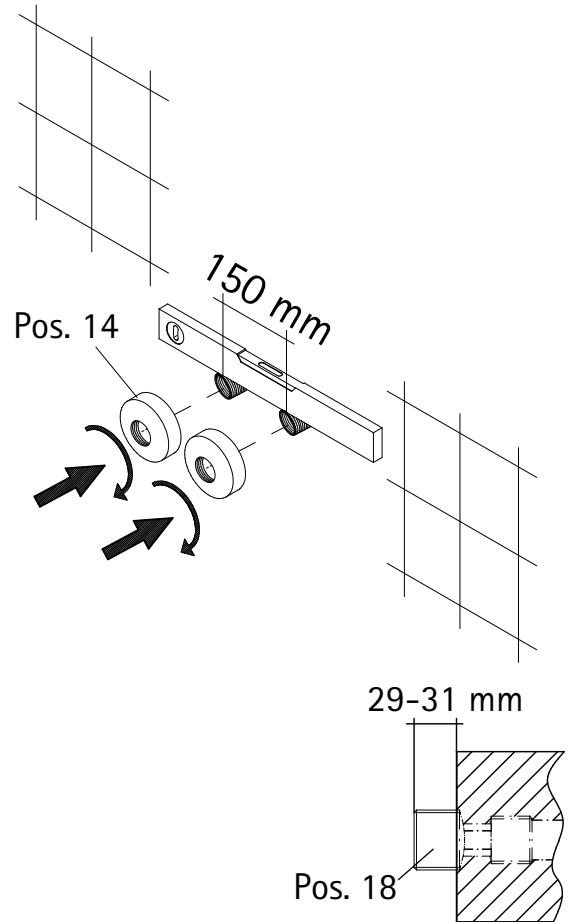

3

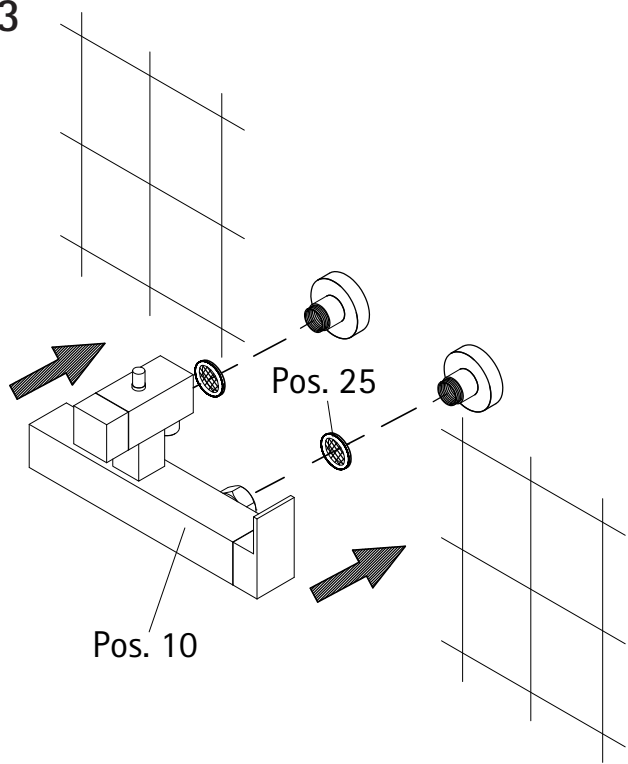

4

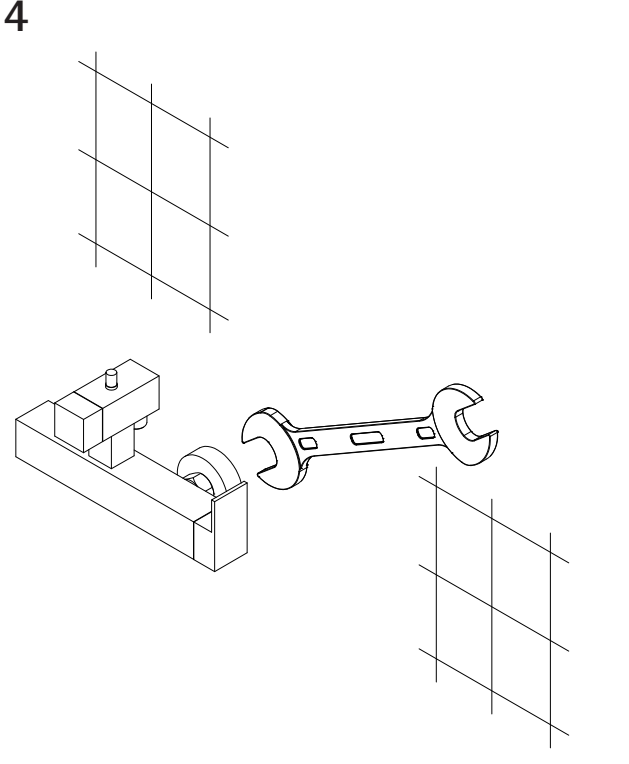

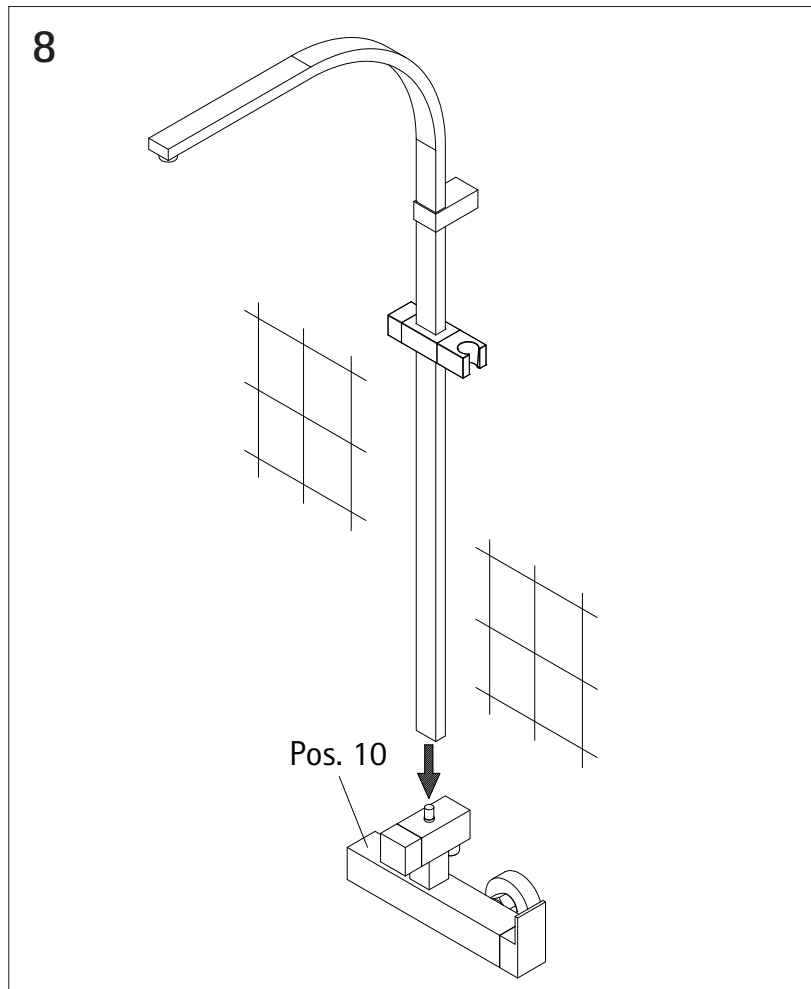
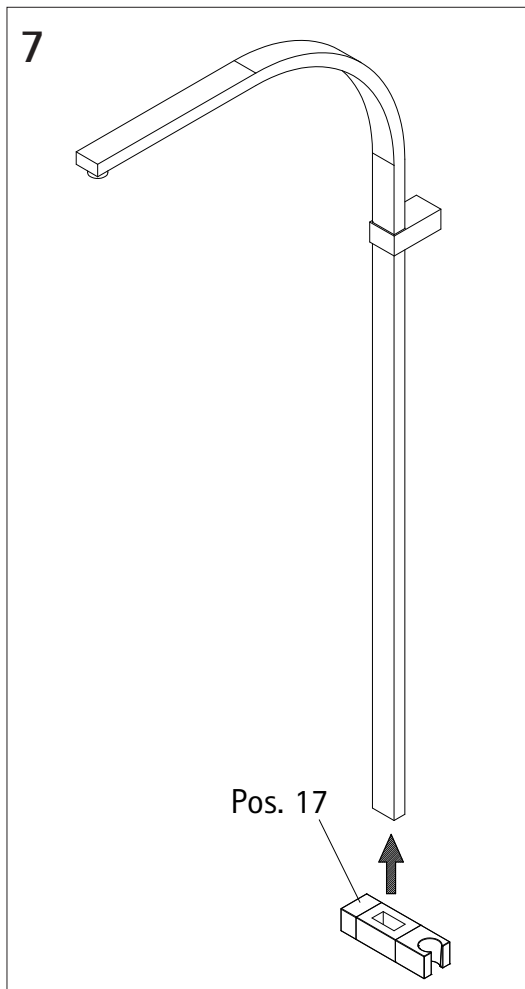
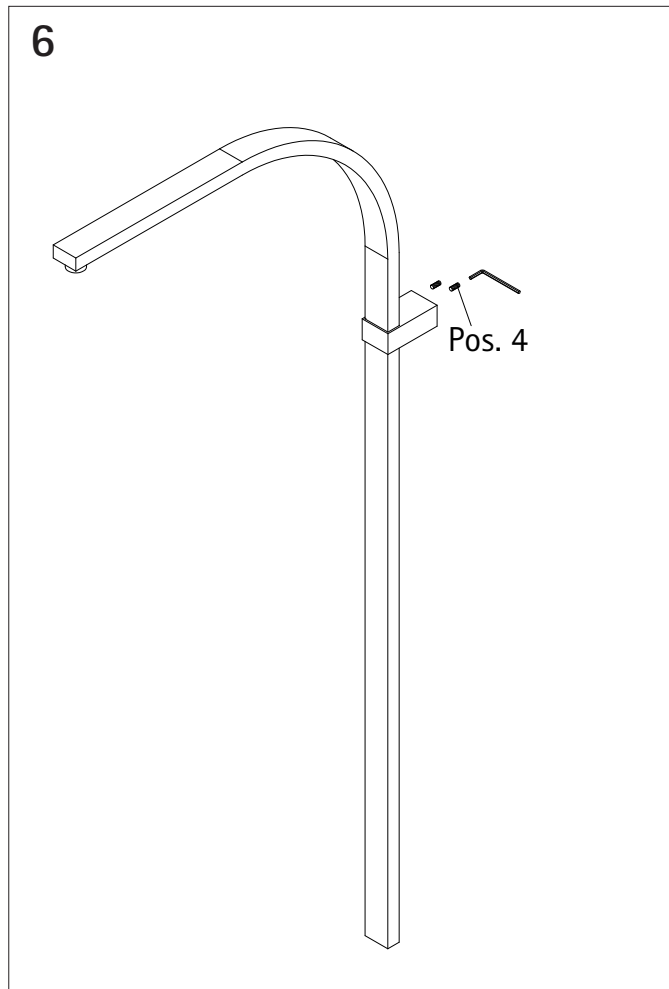
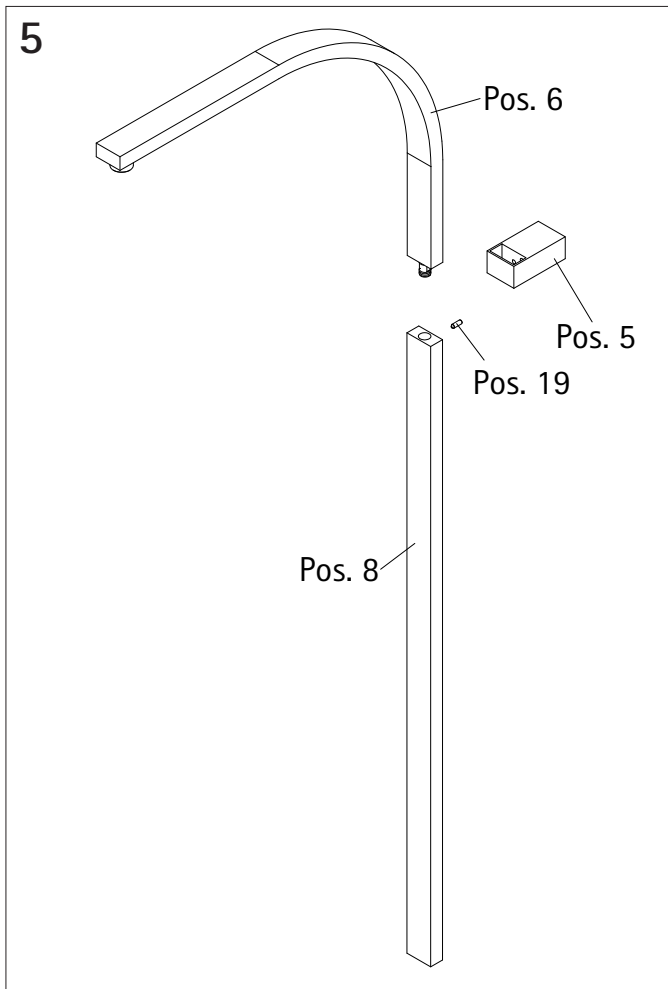

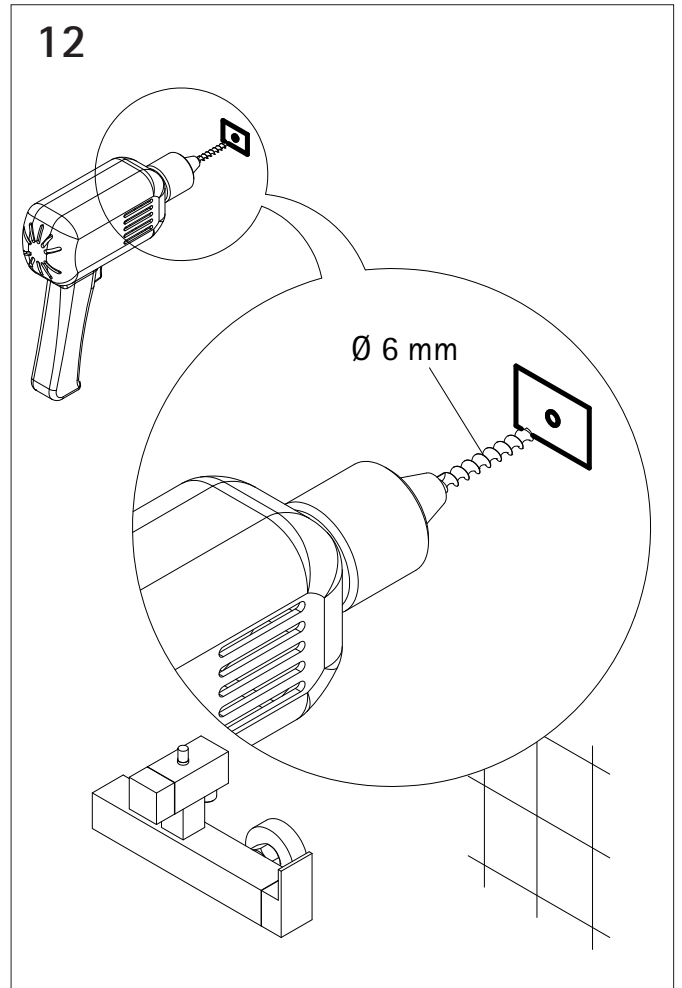
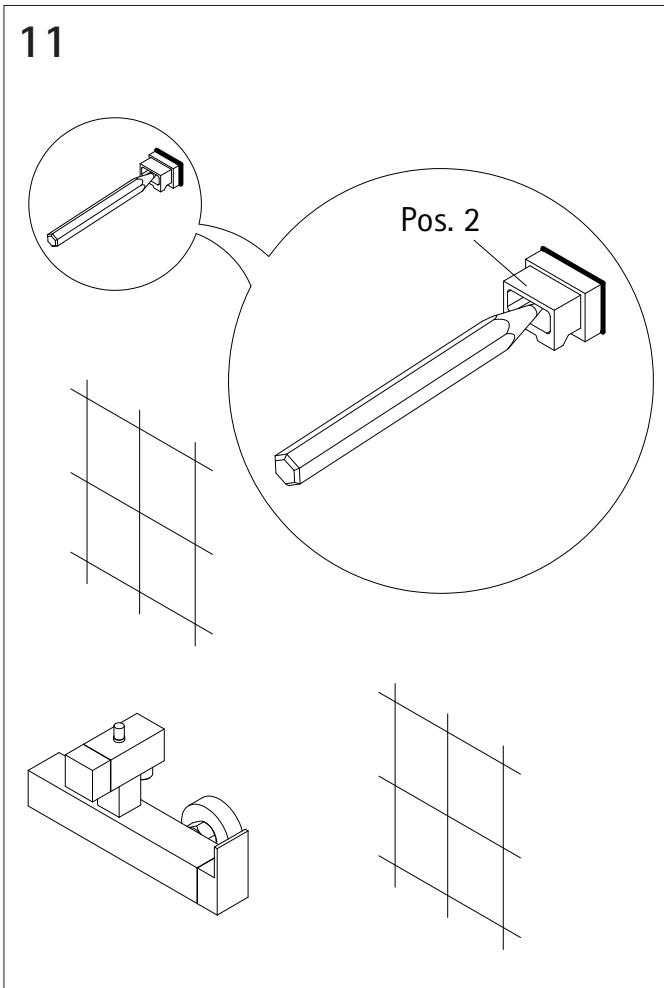
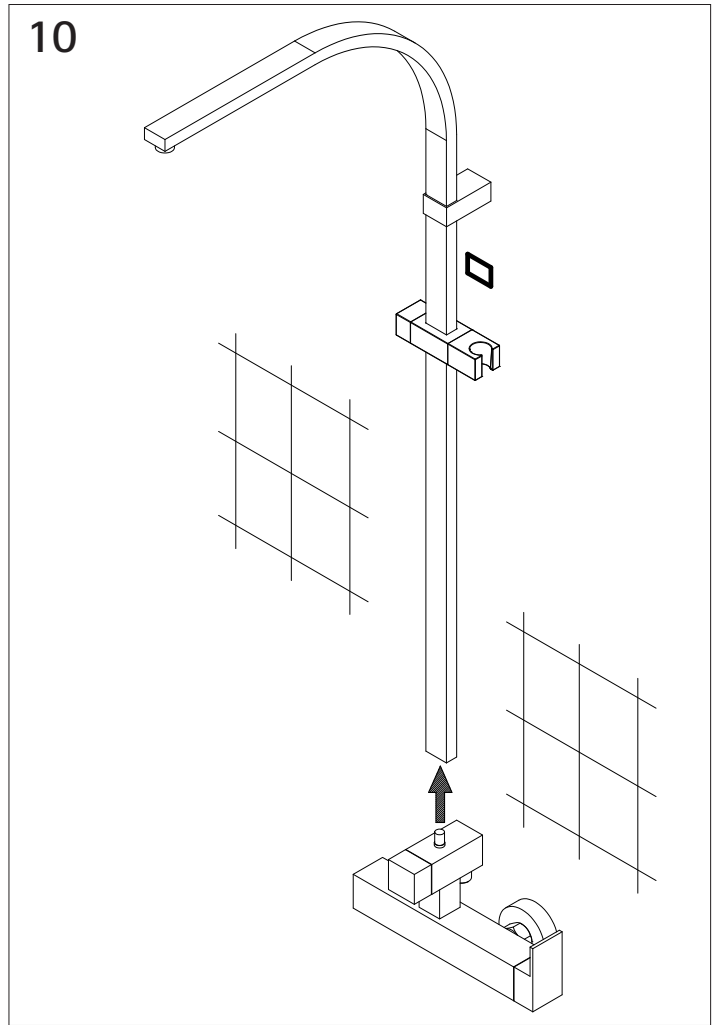
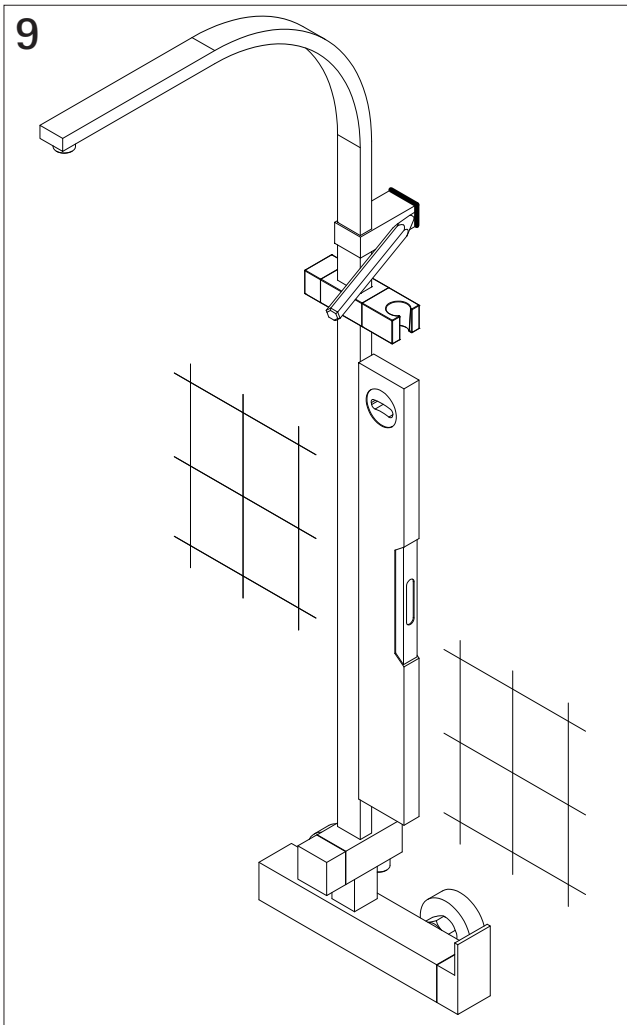

13

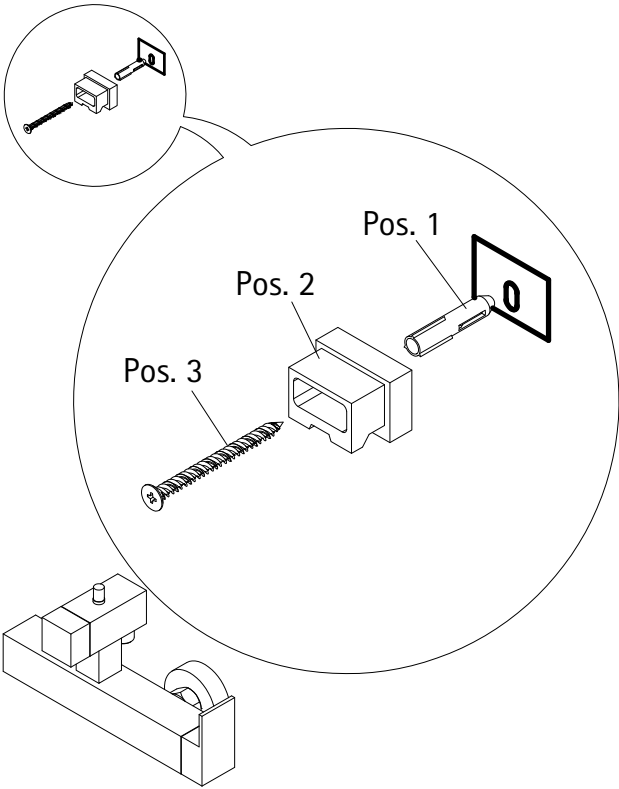

14

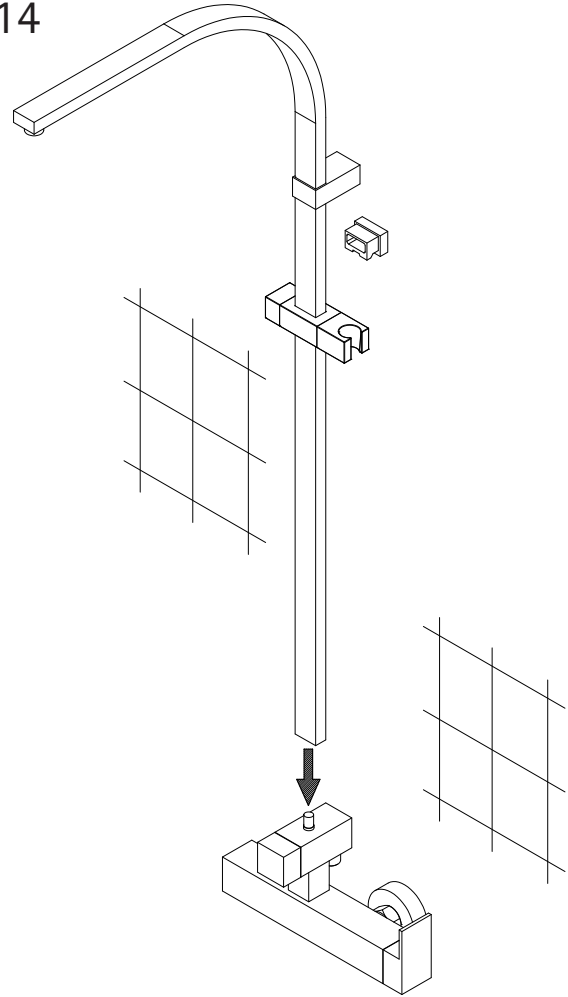

15

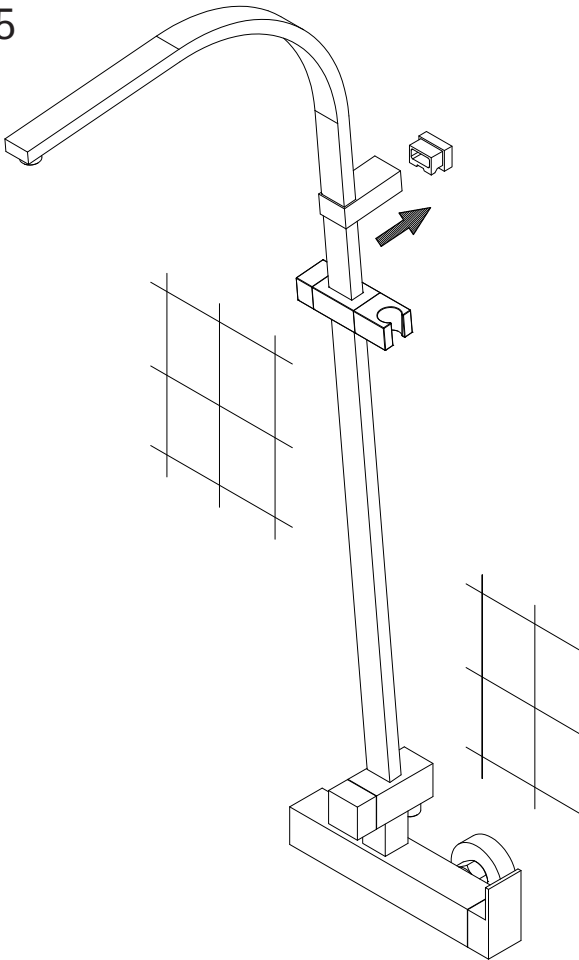

16

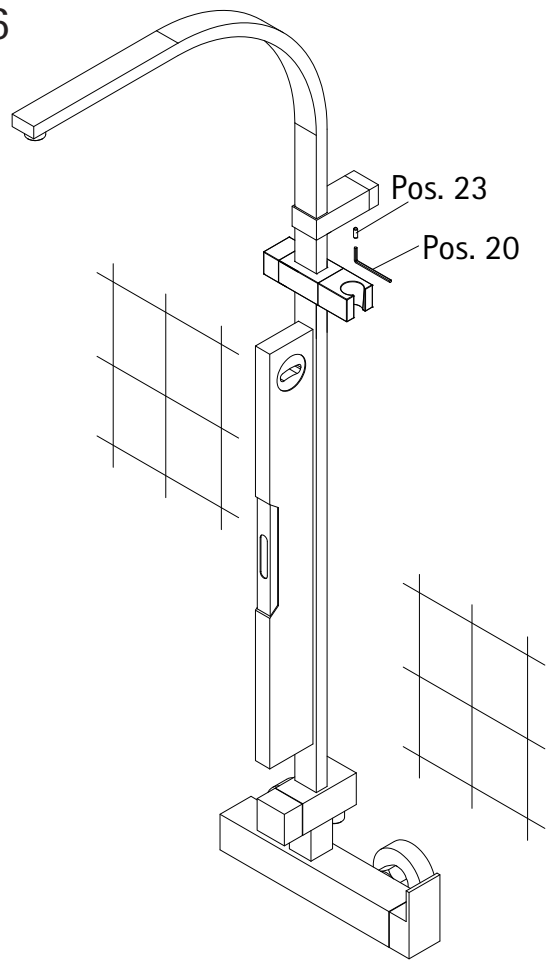

17

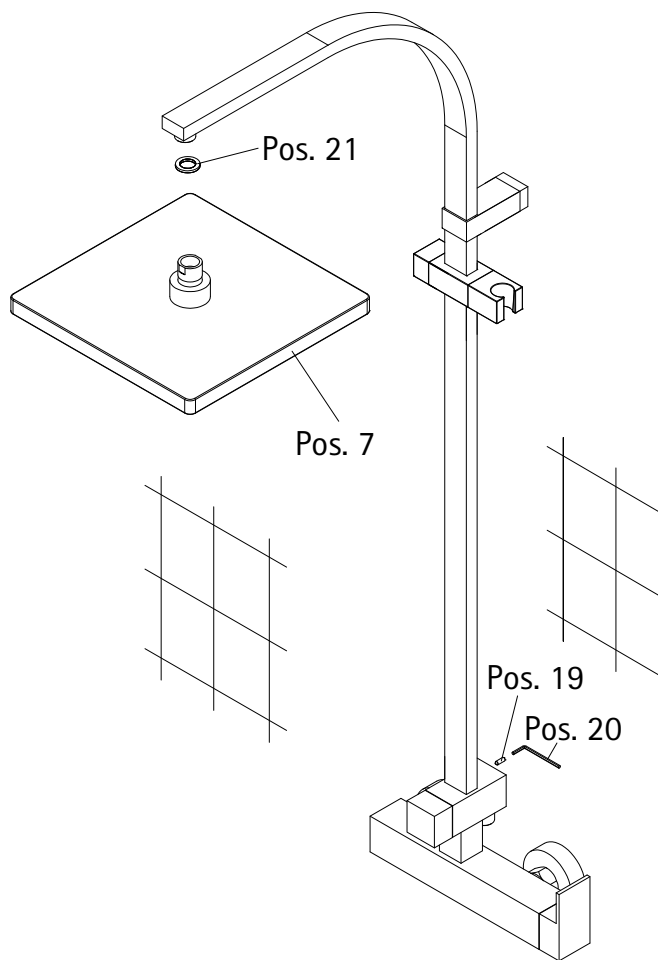

18

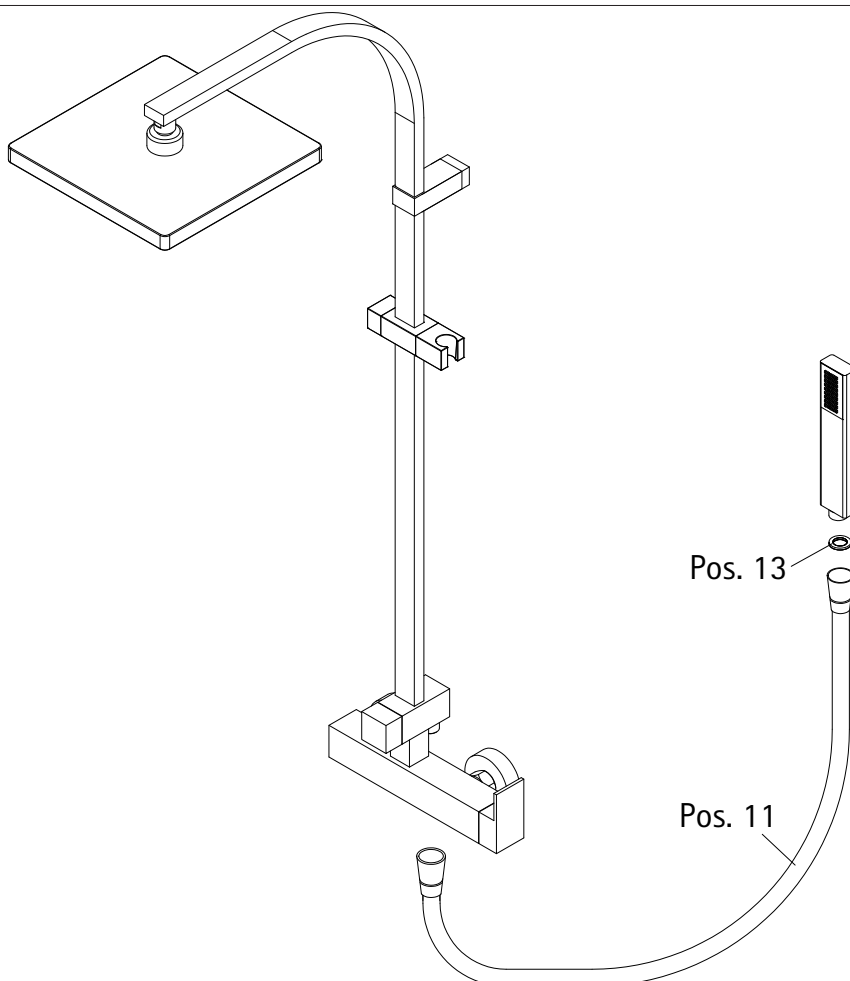

Pflege: Einhebelmischer

Pflegehinweis:

Die Lebensdauer der Kartusche kann durch regelmäßiges Entkalken deutlich verlängert werden. Hierzu die entsprechenden Einzelteile ausbauen und einen Tag in Essigwasser legen. Mit einer weichen Bürste unter fließendem Wasser den Kalk abspülen. Vor der Montage alle Dichtungen mit Hahnfett (Silikonfett) einschmieren.

Demontage Einhebelmischer / Umsteller

- 1) Hauptwasserhahn abstellen.
- 2) Griff abziehen.
- 3) Kartusche mit Schlüssel SW 26, 24 herausdrehen.

Montage Einhebelmischer / Umsteller

- 1) Spülen (mit geöffnetem Hauptwasserhahn ca. 3 Minuten Wasser laufen lassen)
- 2) Kartusche mit Schlüssel SW 26, 24 eindrehen.
- 3) Hauptwasserhahn aufdrehen
- 4) Einhebelmischer- Umstellergriff aufstecken

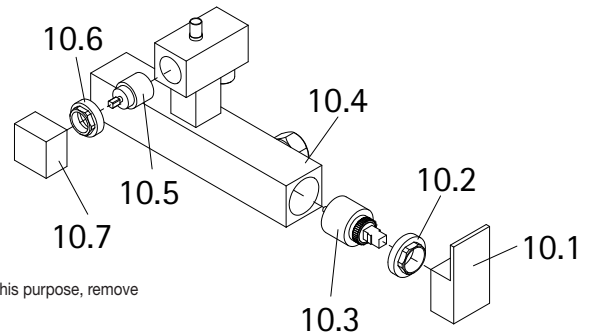

Maintenance: Thermostat

Maintenance instructions

Service life of the cartridge, sprinkler heads can be distinctly increased with the help of regular decalcification. For this purpose, remove corresponding individual components and keep them in acetate-water for one day. Rinse the lime deposit under flowing water by using a soft brush. Lubricate all sealing rings with tap grease (silicone grease) before assembling.

Dismantling the thermostat

- 1) Close the main water cock
- 2) Remove the thermostat knob
- 3) Unscrew the cartridge with the wrench 26, 24

Assembling the thermostat

- 1) Rinse (with opened main water cock for approx. 3 minutes)
- 2) Screw in the cartridge with the wrench 26, 24
- 3) Turn on the main water cock
- 4) Replace the thermostat knob

Entretien: Mitigeur

Remarque d'entretien:

La durée de vie des cartouches, des douchettes et des buses de massage peut être prolongée de manière significative par un détartrage régulier. Pour ce faire, démonter les pièces correspondantes et les déposer dans un bain d'eau vinaigrée pendant une journée. Enlever le calcaire à l'aide d'une brosse souple sous l'eau courante. Avant le montage, lubrifier tous les joints avec de la graisse à robinets (graisse de silicone).

Démontage Thermostat

- 1) Fermer le robinet principal
- 2) Retirer la poignée thermostat
- 3) Dévisser la cartouche avec la clé 26, 24

Montage Thermostat

- 1) Rincer (avec le robinet principal ouvert, laisser couler l'eau pendant environ trois minutes)
- 2) Visser la cartouche avec la clé 26, 24
- 3) Ouvrir le robinet principal
- 4) Mettre la poignée thermostat

Onderhoud: Thermostaat

Opmerking voor het onderhoud:

De levensduur van de cartouche, de douches kan door een regelmatige ontkalking aanzienlijk verlengd worden. Hiervoor moeten de delen in kwestie gedemonteerd worden en één dag in azijnwater gelegd worden. Met een zachte borstel onder stromend water de kalk afspoelen. Voor de montage alle dichtingen met kraanvet (siliconenvet) insmeren.

Demontage thermostaat

- 1) De hoofdwatorkraan sluiten
- 2) Mengerhandgreep losschroeven
- 3) De cartouche met de sleutel 26, 24 uitdraaien

Montage thermostaat

- 1) Spoelen (met geopende hoofdwatorkraan ongeveer gedurende 3 minuten water laten lopen)
- 2) De cartouche met de sleutel 26, 24 indraaien
- 3) De hoofdwatorkraan opendraaien
- 4) De thermostaatgrill opsteken

Kontrolle Rückflussverhinderer / Installation of the thermostat / Montage du mitigeur / Montage thermostaat

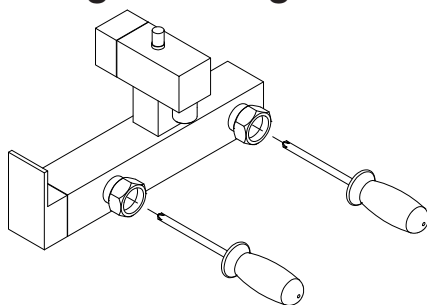

Reinigung: Rückflussverhinderer

1. Hauptwasserhahn abstellen.
2. Einhebelmischer abschrauben.
3. Mit spitzen Gegenstand den Rückflussverhinderer eindrücken. Nach Entlastung muss er selbständig dicht abschließen. Gegebenfalls Verunreinigungen beseitigen.
4. Bei defektem Rückflussverhinderer Sicherungsring mit spitzen Gegenstand raushebeln und austauschen.
5. Montage in umgekehrter Reihenfolge.

Achtung: Zuvor Spülen (mit geöffnetem Hauptwasserhahn ca. 3 Minuten laufen lassen).

Maintenance and care: Non-return valve

1. Close the main water tap.
2. Remove single lever basin mixer from the wall.
3. Press in non-return valve with a sharp tool. After release it should automatically and tightly close. Remove dirt if necessary.
4. In case that the non-return valve is damaged, lift the security ring with a sharp tool and exchange it.
5. Assembly in reverse order

Attention: Rinse (with opened main tap for approx. 3 minutes).

Reinigung: Terugslagklep

1. De hoofdwatorkraan sluiten.
2. Neem het eenhendel wastafelmengkraan van de wand.
3. Me spits voorwerp de terugslagklep indrukken. Na losmaken moet deze vanzelf dicht afsluiten. Indien niet, dan het vuil verwijderen.
4. Bij defecte terugslagklep de veerring met spits voorwerp eruit lichten en vervangen.
5. Montage in omgekeerde volgorde.

Attentie: Spoelen (met geopende hoofdwatorkraan ongeveer gedurende 3 minuten water laten lopen).

Entretien: Système anti-retour

1. Fermer le robinet principal.
2. Décrochez la mitigeur du mur.
3. Enfoncez le système anti-retour avec un objet pointu. Après décharge il devra automatiquement se fermer hermétiquement. Enlevez des salissures si nécessaire.
4. Si le système anti-retour est endommagé, soulevez la bague de sécurité avec un outil pointu et échangez-la.
5. Montage par ordre inverse.

Attention: Rincer (avec le robinet principal ouvert, laisser couler l'eau pendant environ trois minutes).

D

Störung	Ursache	Abhilfe
wenig Wasserdruck	Rückflussverhinderer verdeckt	Rückflussverhinderer säubern (s. Pflege Rückflussverhinderer)
Nur Heiß- und Kaltwasser-einstellung möglich	Kalt- und Warmwasseranschluss vertauscht	Anschluss korrigieren
diverse Störungen anderer Armaturen nach Neuinstallation	Warmwasser wird in Kaltwasserleitung oder umgekehrt gedrückt (Querfluss), weil Rückflussverhinderer aufgrund Verschmutzung blockiert	Rückflussverhinderer säubern
Nachtropfen	Tropfen stoppt nach einiger Zeit und ergibt weniger als 2 Liter- Brausen laufen leer (zum Auslitem Eimer unterstellen)	völlig normal- um das Leerlaufen zu beschleunigen, bitte Brause schräg stellen
	Nachtropfen stoppt auch nach langer Zeit nicht und ergibt mehr als 2 Liter Wasser: Schmutz oder Kalk auf Dichtungen und Dichtscheiben von Umstell- oder Absperrventilen	Reinigung von 2-Wege-Umsteller – sonst: Austausch
Pfeiffgeräusche	Verlegung der Zuleitung nicht normgerecht – es bildet sich ein Resonanzkörper	Drehung der Thermostatkartusche um bis zu 180° bis ggf. die Geräusche minimiert sind
	Verschmutzung Ablagerungen in der Armatur	Reinigung und Entkalkung (s. Pflege) – sonst: Austausch
Griff locker	Griff (Pos. 1 und 9) ist nicht vollständig aufgedrückt, Madenschraube locker	Griff kräftig aufdrücken, Madenschraube anziehen

GB

Fault	Cause	Remedy
Water pressure too low	Non-return valve is dirty	Clean the non-return valve (see maintenance of the non-return valve)
Only hot and cold water setting possible	Cold and hot water connections reversed	Correct connection
Diverse malfunctioning of other taps after a new installation	Hot water is being fed into the cold water pipe or vice versa (crossflow) because the non-return valve is blocked by dirt	Clean the non-return valve (see maintenance of the non-return valve)
Dripping after turn-off	Dripping stops after some time and quantity is less than 2 litres – shower head runs empty (measure with bucket placed underneath to catch drops)	Completely normal – Please tilt shower head to shorten the emptying time
	Dripping does not stop even after a long time and the quantity is more than 2 litres: dirt or scale on the seals and sealing rings of the diverter valves or shut-off valves	1. Clean 2-way diverter and/or shut-off valve (see maintenance of the 2-way diverter) – or replace if necessary
Whistling noises	Routing of the supply pipe does not conform to installation standard - resulting in a resonating configuration	1. Turn the thermostat cartridge by up to 180° to minimise the noises
	Dirt deposits in the mixer valve	Clean and descale (see maintenance of the thermostat cartridge and maintenance of the 2-way diverter)
Loose handle	Grip is not completely pressed in	Press in the handle firmly
	Attachment damaged	Exchange attachment

F

Problème	Cause	Solution
La pression d'eau est faible.	Le clapet de retenue est sale.	Nettoyer le clapet de retenue (voir Entretien du clapet de retenue).
Il est seulement possible de régler l'eau chaude et froide.	Les positions d'eau chaude et d'eau froide sont inversées.	Corriger le branchement.
Il y a des problèmes sur d'autres robinets depuis l'installation	L'eau chaude est pressée dans la conduite d'eau froide ou inversement (flux croisé), car le clapet de retenue est bloqué par de la saleté	Nettoyer le clapet de retenue (voir Entretien du clapet de retenue).
Cela goutte.	Cela ne goutte plus après un certain temps et moins de 2 litres ont coulés, les pommeaux tournent à vide (placer un seau en dessous pour purger).	Tout à fait normal. Pour accélérer les temps vides, incliner les pommeaux.
	Cela goutte toujours après une longue durée et plus de 2 litres ont coulés : saleté ou calcaire sur les joints en provenance des vannes de l'inverseur ou de fermeture.	1. nettoyage de l'inverseur à 2 voies ou de la vanne de fermeture (voir Entretien de l'inverseur à 2 voies) - ou bien échange.
Il y a des sifflements.	La position de l'arrivée d'eau n'est pas aux normes, un corps de résonance se forme.	1. Tourner la cartouche du mitigeur jusqu'à 180° jusqu'à ce que les bruits soient réduits.
	Il y a des dépôts et des salissures sur le robinet.	Nettoyage et élimination du calcaire (voir Entretien de la cartouche du mitigeur et Entretien de l'inverseur à 2 voies).
Poignée desserrée	La poignée n'a pas été entièrement enfoncée	Appuyer fortement sur la poignée
	Entraîneur endommagé	Changer l'entraîneur

NL

Storing	Oorzaak	Oplossing
Weinig waterdruk	Terugslagklep vervuild	Terugslagkleppen reinigen (zie onderhoud terugslagkleppen)
Alleen warm- en koudwaterinstelling mogelijk	Koud en warmwateraansluiting verwisseld	Aansluiting corrigeren
Diverse storingen van andere armaturen na nieuwe installatie	Warmwater wordt in de koudwaterleiding of omgekeerd gedrukt (dwarsstroom) omdat de terugslagklep door vervuiling blijft hangen.	Terugslagklep reinigen (zie onderhoud terugslagkleppen)
Nadruppelen	Nadruppelen stopt na enige tijd en geeft minder dan 2 liter water - douchemoppen lopen leeg. (voor het opvangen eventueel een emmer eronder plaatsen)	Dit is normaal. Om het leeglopen te versnellen kunt U de douchemop iets schuin plaatsen.
	Nadruppelen stopt ook na langere tijd niet en geeft nog meer als 2 liter water: Vuil of kalk op afdichtingen of dichtringen van de omstel of stopkraan.	1. Reiniging van 2-weg-omstelling resp. stopkraan (zie onderhoud 2-weg-omstelling) - anders omruilen
Fluitend geluid	Toevoerleiding niet volgens de norm gelegd - er ontstaat een leidingruis	1. Draaien van de thermostaatkartouche van / tot 180° tot ev. het geruis vrijwel weg is.
	Vervuiling restanten in de armatuur	Reiniging en ontkalken (zie onderhoud thermostaatkartouche en onderhoud 2-weg-omstelling)
Greep losjes	Greep en is niet volledig erop gedrukt	Greep krachtig aandrukken

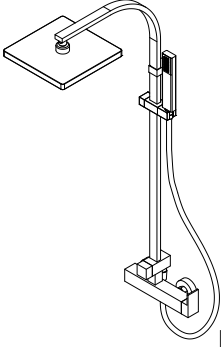

**Kontrollbeleg
Control Receipt
Justificatif de contrôle
Controle-attest**

Dieses Produkt wurde auf Vollständigkeit kontrolliert
und qualitätsgeprüft durch unsere Prüfstelle.

This product has been inspected for completeness and has had
a quality check carried out by our inspection department.

Ce produit a été contrôlé au niveau de son intégrité
et de sa qualité par notre centre d'essais.

Dit product werd op volledigheid en kwaliteit door onze
controledienst getest.

Prüfnummer / Inspection number / Numéro d'essai / Controlnummer

Sollte trotz unserer Kontrollen ein berechtigter Anlass zur Reklamation bestehen (vgl. Hinweise im Garantie-Pass),
senden Sie bitte den Kontrollbeleg mit Ersatzteilbestellung und Kaufbeleg mit ausgefüllter Bestellung an:

If a justified reason for a complaint exists despite our checks (cf. notes in warranty pass)
please forward the control receipt together with the completed order to:

Si vous avez un motif justifié de réclamation malgré nos contrôles (voir indications figurant dans le passeport de
garantie), vous voudrez bien remettre le justificatif de contrôle avec la commande remplie à l'adresse suivante:

Indien ondanks onze controles een gerechtvaardigde aanleiding tot reclamatie bestaat (conf. de richtlijnen
in de garantiepas) dient u het controle-attest met een ingevuld bestelformulier te sturen naar:

**Duschservice
Zum Hohlen Morgen 22
59939 Olsberg
Deutschland / Germany / Allemagne / Duitsland**

Ersatzteilbestellung/	Telefax 029 62 / 9 72 - 42 60
Allgemeine technische Probleme:	Telefon 029 62 / 9 72 - 40
E-mail:	ersatzteile@duschservice.de

Ersatzteile:

Eventuell beim Transport beschädigte Produktteile oder Verschleißteile können über unsere Duschservice-Abteilung
bestellt werden. **Wichtig:** Bitte bestellen Sie den Auftrag **schriftlich** mittels der beigefügten **Ersatzteilbestellung** sowie
der **Prüfnummer des Kontrollbelegs** und dem **Kaufbeleg**.

Die bestellten Teile werden Ihnen direkt zugesandt und die Verschleißteile (im Rahmen der 10-jährigen **Nachkaufgarantie**)
per Nachnahme berechnet. Mit Ihrer Unterschrift/Bestellung bestätigen Sie Ihr Einverständnis. Bitte beachten Sie, dass die
Kosten für die Teile einen gesamten Abwicklungsprozess sowie zum Teil sperrige Verpackung und die Mehrwertsteuer enthalten.