

PARE-BAIGNOIRE

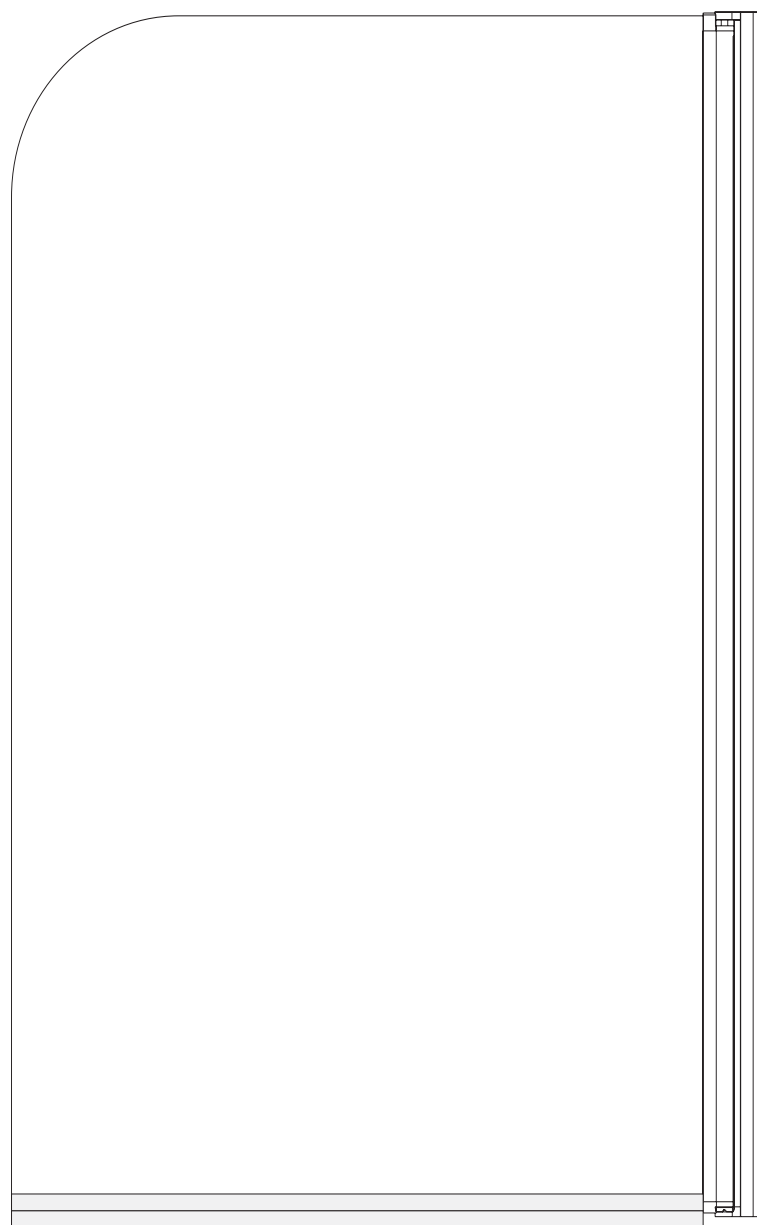

OUTILS REQUIS (NON FOURNIS)

-Avant de procéder à l'assemblage, assurez-vous d'avoir les outils suivants à portée de main, suffisamment d'espace et un espace de travail propre et sec.

L'assemblage requiert deux personnes.

Veillez noter que bien que ces instructions soient exhaustives, nous

recommandons toutefois que l'installation soit réalisée par un technicien compétent.



Niveau à bulle

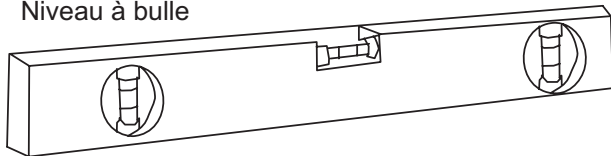

Crayon



Règle



Mètre

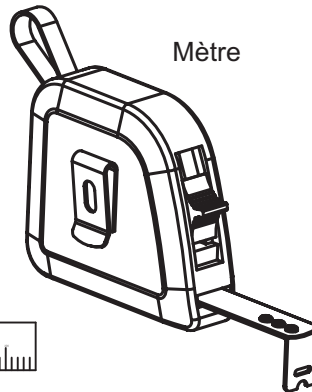

Mèche de 3mm de diamètre



Mèche de 6mm de diamètre



Mèche cruciforme



Perceuse électrique

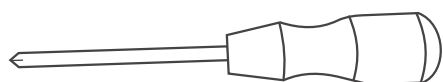
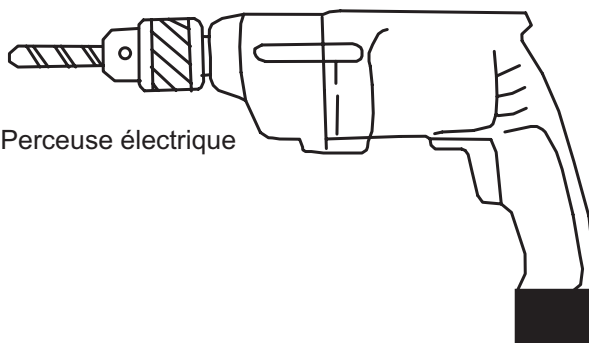

Tournevis cruciforme magnétique

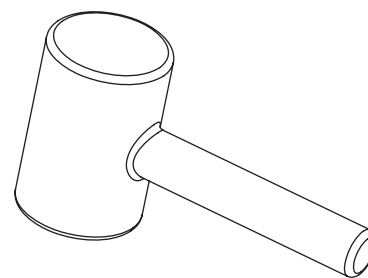

Marteau en caoutchouc

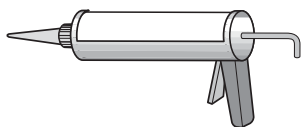

Silicone d'étanchéité

CONSIGNES DE SECURITE IMPORTANTES AVANT L'INSTALLATION







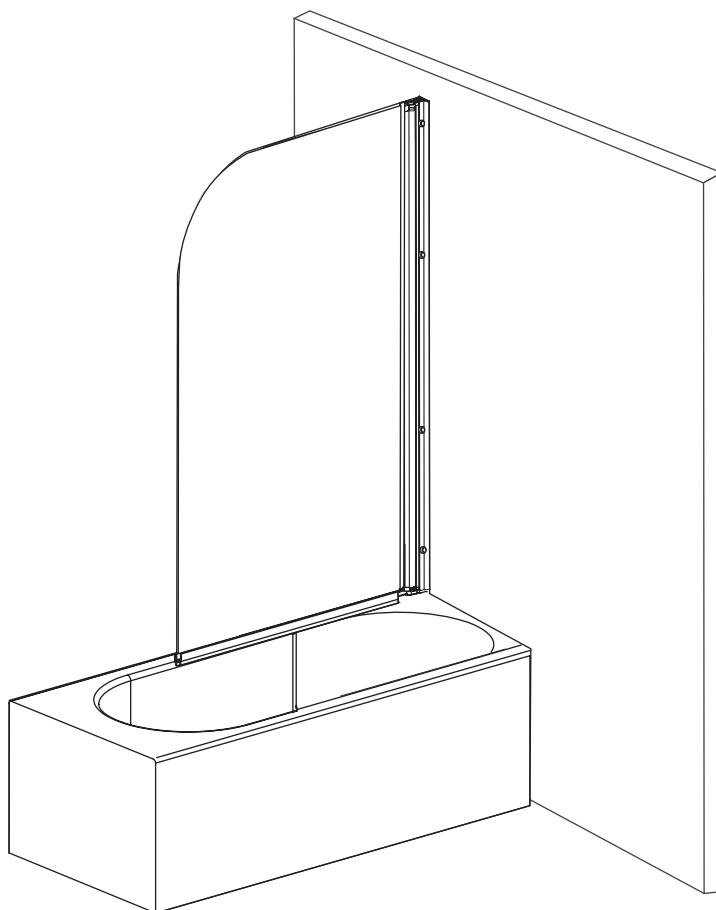

- L'unité de mesure de toutes les dimensions est le millimètre, sauf lorsqu'une autre unité est précisée.
- Lorsque vous travaillez à proximité d'un receveur ou d'une baignoire, insérez le bouchon afin d'éviter toute perte de pièces de petite taille.
- Assurez-vous que la cabine de douche soit installée sur un sol nivelé et une surface murale verticale.
Remarque : les fixations murales livrées avec ce produit sont conçues pour les murs solides exclusivement. Les plaques en plâtres ou les murs à montants peuvent nécessiter des fixations spécifiques (non fournies).
- Veuillez manipuler toutes les parois vitrées avec précaution. Evitez que les bords et les côtés des parois vitrées reçoivent des coups ou des chocs.
Les vitres de sécurité ne sont pas réparables.
- Assurez-vous d'éviter tout tuyau ou câble électrique caché au cours du perçage des trous dans les murs.

INSTRUCTIONS D'ENTRETIEN

- Faites attention à la connexion du système de pivotement. Assurez-vous qu'aucun élément pouvant obstruer le mouvement du pare-baignoire ne s'y trouve.
- Pour un nettoyage adéquat des vitres, utilisez du savon et de l'eau. Si nécessaire, vous pouvez utiliser un produit pour vitres.
- Du calcaire peut se déposer sur les vitres dans les régions où l'eau est dure.
Si vous laissez ces dépôts s'accumuler, ils seront de plus en plus difficiles à retirer et vos vitres paraîtront sales.
Pour réduire ces dépôts, nettoyez les vitres régulièrement.

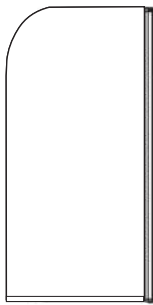

PART LIST

Réf	Description	Illustration	Qté
A1	ST4X25mm		5
A2	Cheville		5
B	ST4X12mm		4
C	Couvre-vis	 C1	4
		 C2	4
D1	Profilé mural		1
D2	Paroi de baignoire pivotante		1
E1	Bande en plastique		1

INSTALLATION

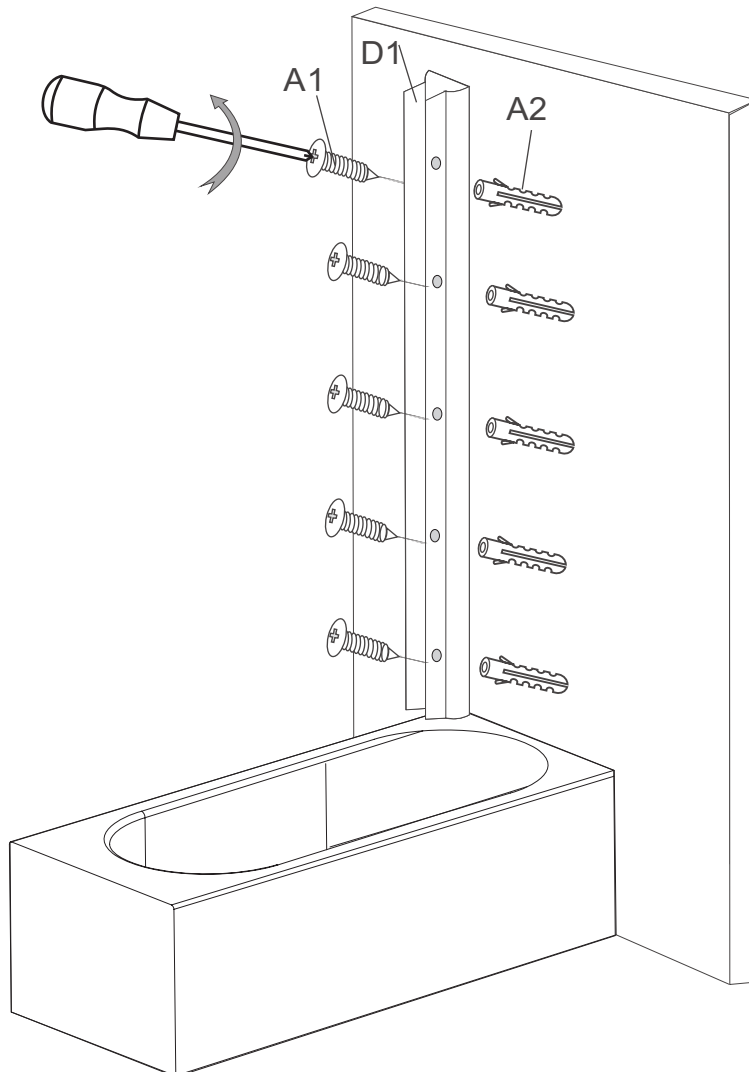
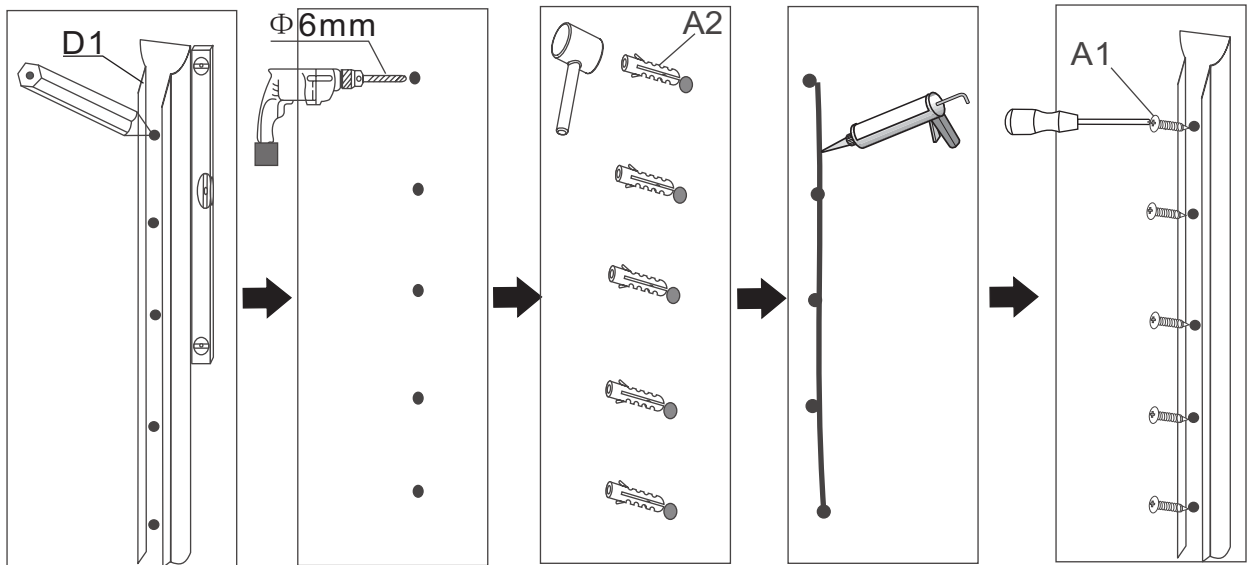

INSTALLATION

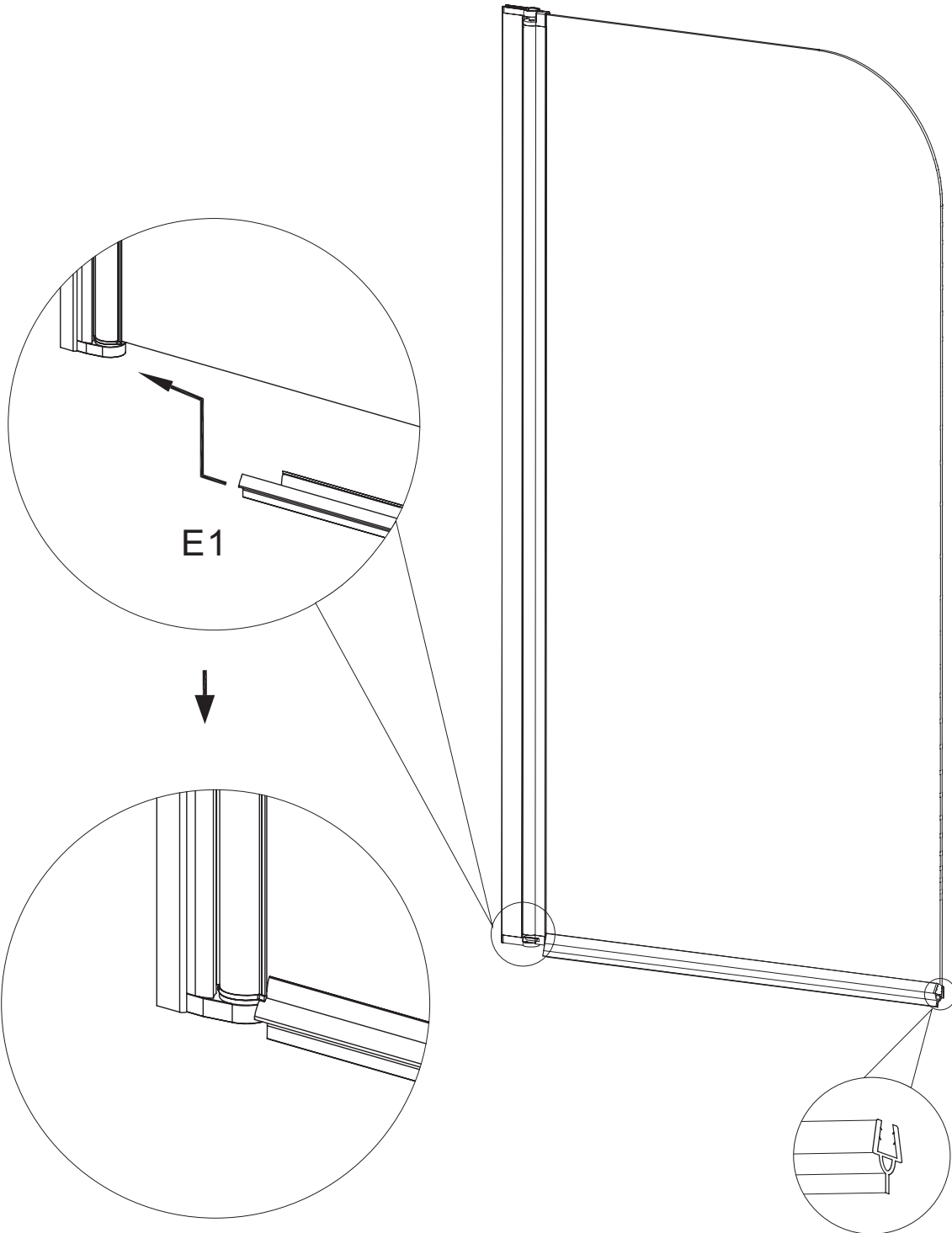

INSTALLATION

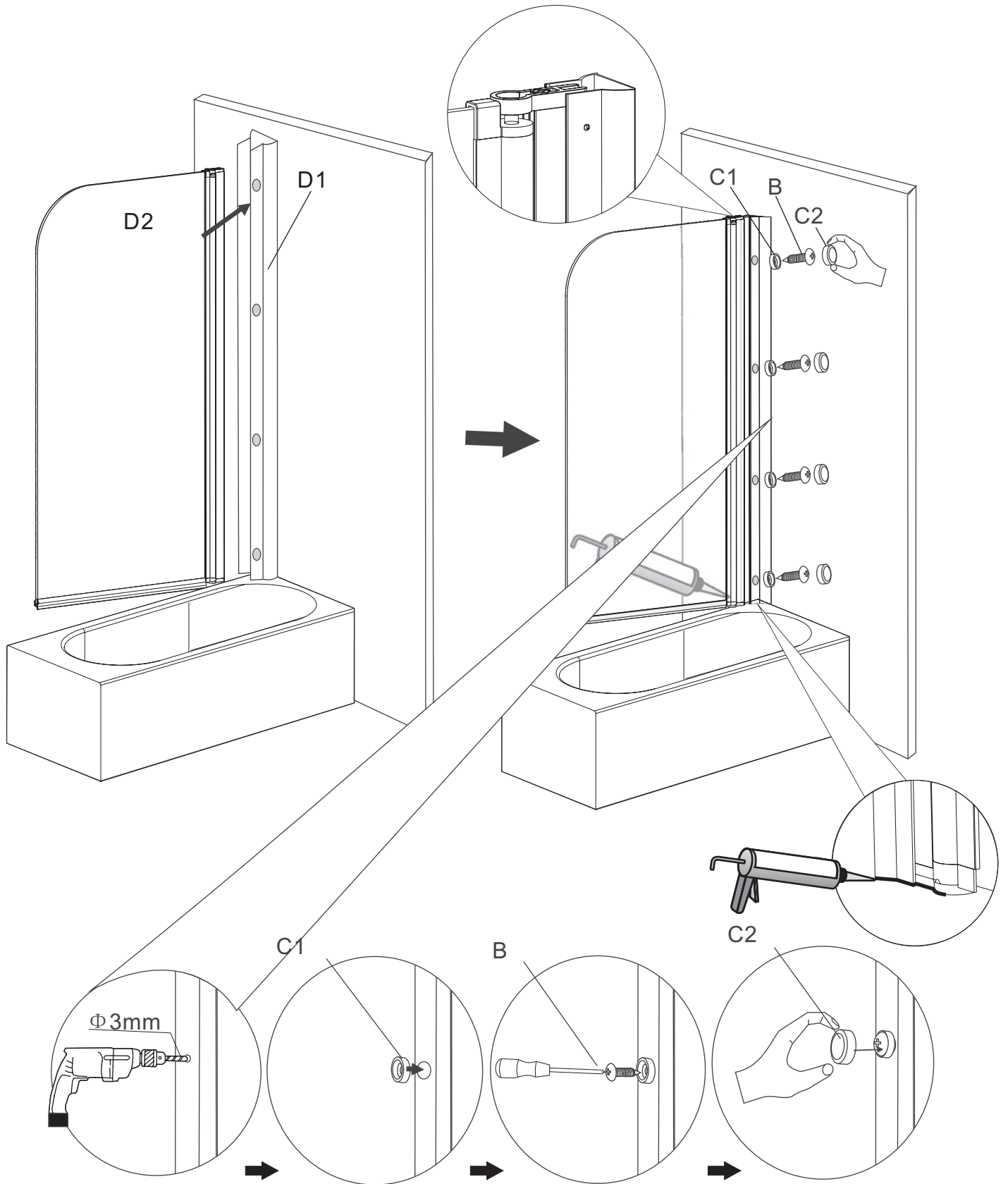

INSTALLATION

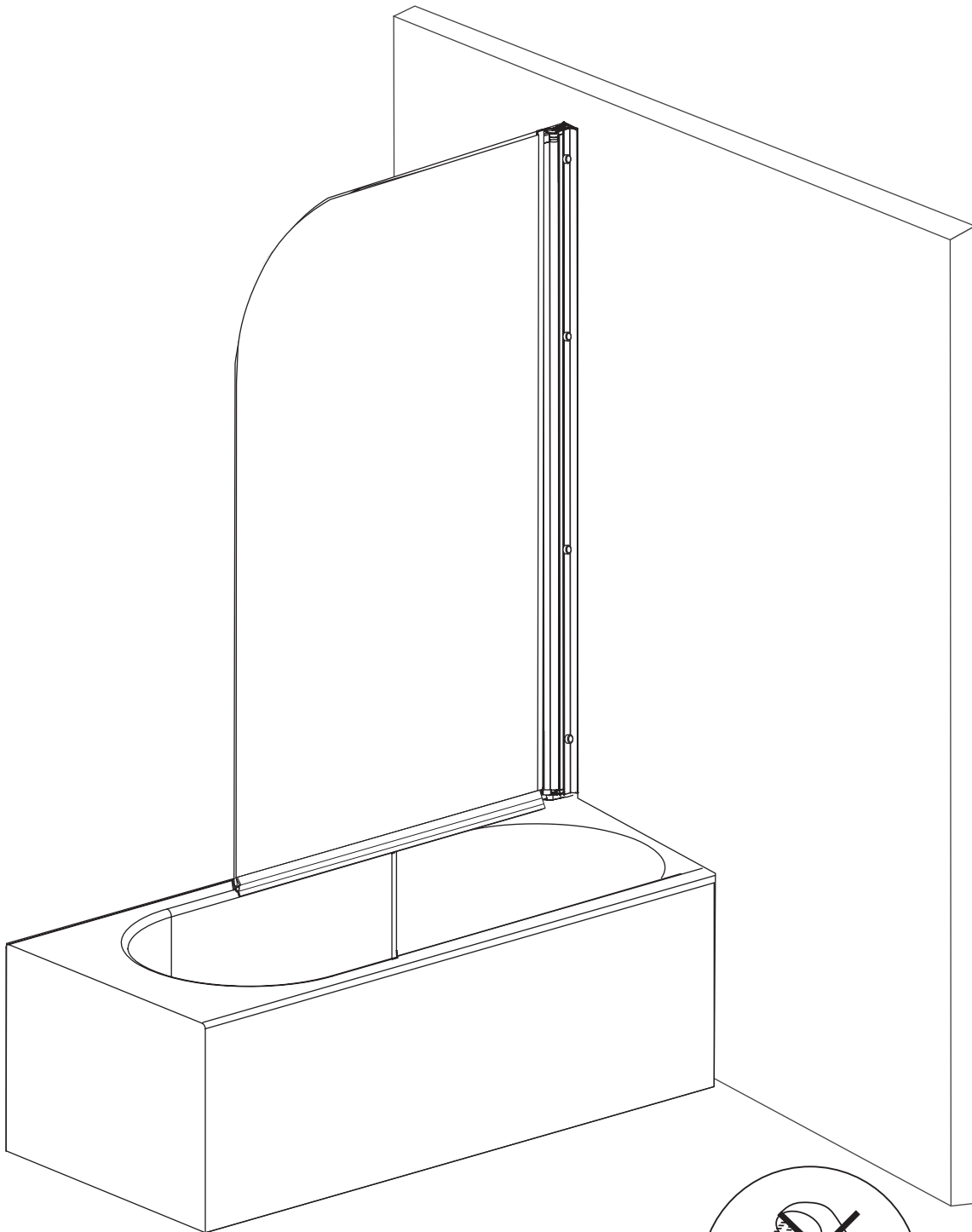

Remarque : attendez au moins 24 heures avant d'utiliser la cabine de douche afin de permettre à le silicone de sécher complètement

