

A0050501

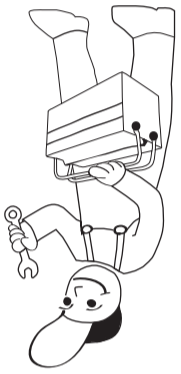

1x	6x	5x	4x	1x	1x	1x
7	6	5	4	3	2	1



SICHERHEIT & KOMFORT IM BAD
Ridder

RIDDER GmbH
Ridder Straße 1, D-56379 Singhofen
Tel.: +49 (2604) 9541-0, Fax +49 (2604) 9541-50
Mail: info@ridder-online.de, www.ridder-online.de

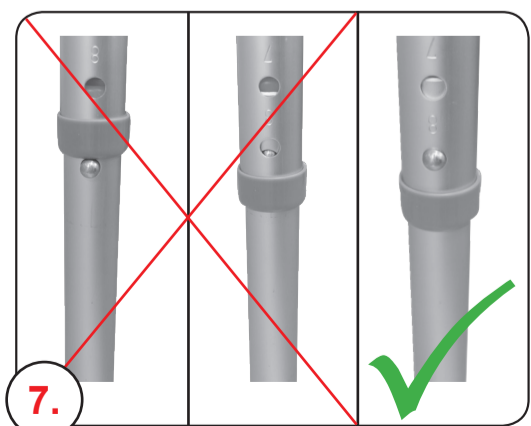
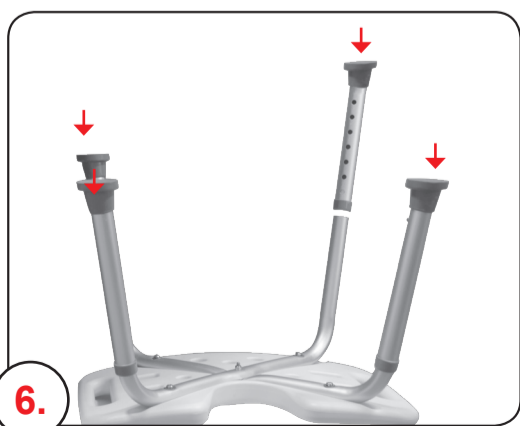
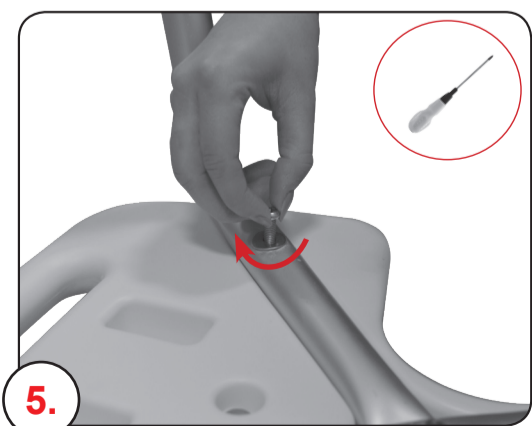
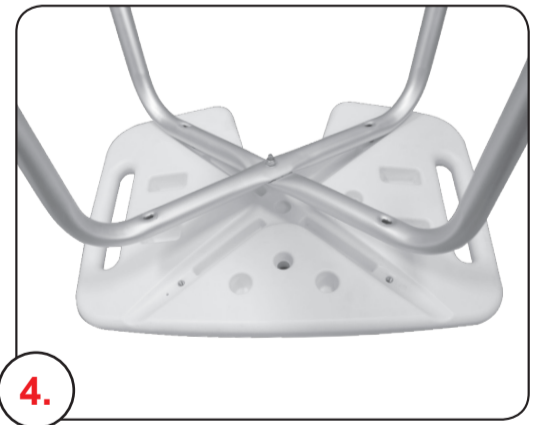
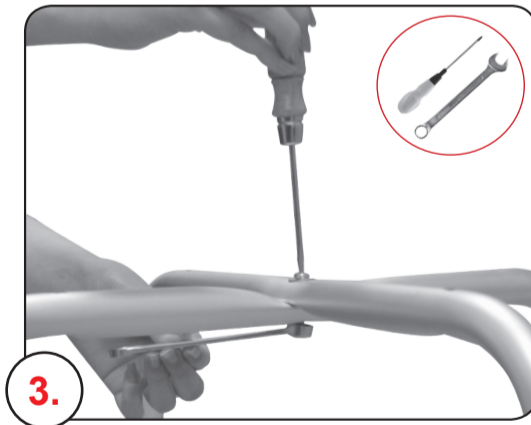
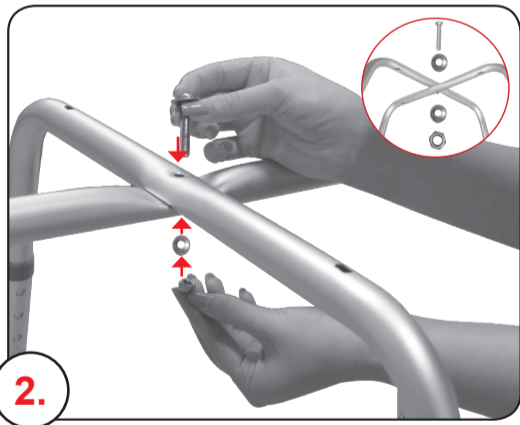
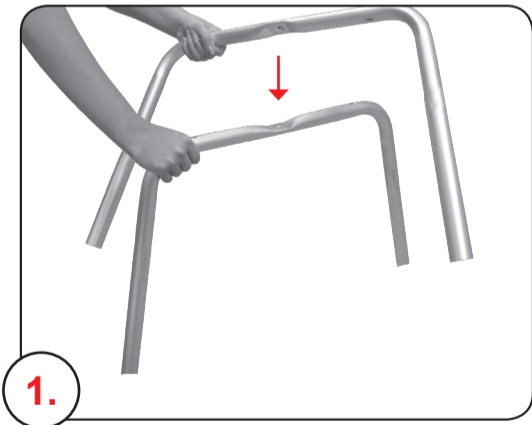

EE Olulised kasutusjuhised!

Enne igakordset kasutamist tuleb kontrollida istme seatud kõrgust. Kõik neli jalga peavad toetuma pinnale. Pöördmehhanismi tõkesti peab olema algasendis. Testitud ohutus kuni 100 kg. Mitte kasutada kui on katki!

Puhastus- ja hooldusjuhised:

1. Hooldamiseks kasutage üksnes standardseid, sellele tootele sobivaid pesuvahendeid.
2. Ärge kasutage abrasiivseid, agressiivseid või lahustit sisaldavaid pesuvahendeid.

CZ Důležitá upozornění!

Před každým použitím bezpodmínečně zkontrolujte stejnoměrné nastavení výšky. Nožky musí doléhat ve všech 4 opěrných bodech. Vždy překontrolujte správné zaskočení aretace sedací plochy. Testovaná bezpečnost do 100 kg. Nepoužívejte v případě poškození.

Pokyny k čištění a ošetřování:

1. K ošetřování používejte výlučně běžné příslušné čisticí prostředky.
2. Nepoužívejte abrazivní, agresivní či rozpouštědla obsahující čisticí prostředky.

D Wichtige Hinweise!

Vor jedem Gebrauch unbedingt die gleichmäßige Positionierung der Höhenverstellung überprüfen. Die Füße müssen an allen 4 Auflagepunkten aufliegen. Die Sitzarretierung immer auf richtiges Einrasten überprüfen. Geprüfte Sicherheit bis 100 kg. Bei Beschädigung nicht mehr verwenden.

Reinigungs- u. Pflegehinweise:

1. Verwenden Sie zur Pflege ausschließlich handelsübliche produktgerechte Reinigungsmittel.
2. Keine scheuernden, aggressiven oder Lösungsmittelhaltigen Reinigungsmittel verwenden.

DK Vigtigt!

Inden anvendelse skal man altid kontrollere, at højdejusteringen er positioneret ensartet. Fødderne skal hvile på alle 4 støttepunkter. Kontrollér altid, at sædelåsen låser korrekt. Sikkerhedsafprøvet op til 100 kg. Må ikke bruges i tilfælde af brækage.

Rengørings- og plejeinstruks:

1. Der må kun anvendes almindelige rengøringsmidler, der er beregnet til disse produkter.
2. Der må ikke anvendes rengøringsmidler, som er skurende, aggressive eller indeholder opløsningsmidler.

E ¡Importante!

Compruebe siempre la posición del taburete antes de usarlo. Las patas tienen que estar bien posicionadas sobre sus cuatro puntos de apoyo. Die Sitzarretierung immer auf richtiges Einrasten überprüfen. Seguridad testada hasta 100 kg. En caso de daño no utilizar más.

Indicaciones de limpieza y cuidado:

1. Para la limpieza utilice sólo productos específicos del mercado.
2. No utilice detergentes abrasivos o agresivos.

F Recommendations importantes!

Avant chaque utilisation, vérifiez que la position de réglage en hauteur est correcte. Les pieds doivent reposer sur les quatre supports en même temps. Vérifier que le système de blocage se trouve toujours en position ap-propriée. Sécurité garantie jusqu'à 100 kg. Ne pas utiliser en cas d'endommagement.

Conseils de nettoyage et d'entretien:

1. Pour l'entretien, utiliser exclusivement des produits vendus dans le commerce et adaptés à cet usage.
2. Ne pas utiliser de produit de nettoyage abrasif, agressif ou à base de solvants.

FIN Tärkeitä ohjeita!

Tarkasta ennen käyttöä, että kaikki jalat on säädetty yhtä pitkiksi. Jokaisen jalan on koskettava alustaan. Tarkasta, että istuin on lukkiutunut paikalleen. Turvallisuus testattu 100 kg asti. Älä käytä vahingoittunutta tuotetta.

Puhdistus- ja hoito-ohjeita:

1. Käytä vain tavallisia, tuotteelle sopivia puhdistusaineita.
2. Älä käytä hankaavia, aggressiivisia tai liuottimia sisältäviä puhdistusaineita.

GB Important notes!

Before each use, ensure that the height adjusters are uniformly set. The feet must rest on all 4 points of support. Always check that the seat always locks in correctly. Safety-tested up to 100 kg. Do not use in case of damage.

Cleaning and care instructions:

1. To care for the product, use only commercially available cleaning products that are suitable for the product.
2. Do not use any abrasive, corrosive or solvent-based cleaners.

GR Σημαντικές υποδείξεις!

Πριν από κάθε χρήση ελέγχετε οπωσδήποτε την ομοιόμορφη τοποθέτηση του συστήματος ρύθμισης ύψους. Τα πόδια πρέπει να ακουμπούν και στα 4 σημεία στήριξης. Ελέγχετε πάντα εάν έχει ασφαλίσει σωστά ο μηχανισμός ασφάλισης του καθίσματος. Δοκιμασμένη ασφάλεια έως 100 kg. ΜΗΝ ΤΟ ΧΡΗΣΙΜΟΠΟΙΕΙΤΕ ΣΕ ΠΕΡΙΠΤΩΣΗ ΒΛΑΒΗΣ.

Υποδείξεις καθαρισμού και φροντίδας:

1. Για τον καθαρισμό χρησιμοποιείτε αποκλειστικά συνηθισμένα καθαριστικά εμπορίου κατάλληλα για το προϊόν.
2. Μη χρησιμοποιείτε λειαντικά και επιθετικά καθαριστικά ή καθαριστικά που περιέχουν διαλύτες.

H Fontos figyelmeztetés!

Minden használat előtt feltétlenül ellenőrizze a magasság állítók azonos beállítását és hogy mind a 4 láb biztonságos felületen áll. Ellenőrizze a zárszerkezet bekattanását. biztonsági tanúsítvány 100 kg-ig. A termék esetleges károsodás után ne használja tovább.

Tisztítási és ápolási útmutató:

1. Ápoláshoz kizárólag csak a terméknek megfelelő kereskedelembe kapható tisztítószerkezet használjon.
2. Kerülje a súroló, agresszív vagy oldószerkezet tartalmazó szerek használatát.

HR Važne napomene!

Prije svake upotrebe obavezno provjerite jesu li sve noge postavljene na jednaku visinu. Sve 4 noge moraju sigurno nalijegati na podlogu. Uvijek provjerite je li se mehanizam za blokiranje sjedišta pravilno fiksirao. Ispitana sigurnost do 100 kg. Kod oštećenja više ne koristiti !

Upute za čišćenje i njegu:

1. Za njegu upotrebljavajte isključivo komercijalno dostupna sredstva predviđena za čišćenje ovoga proizvoda.
2. Ne upotrebljavajte nikakva abrazivna ili agresivna sredstva za čišćenje ni sredstva koja sadrže otapala.

I Attenzione!

Prima di ogni uso, è assolutamente necessario verificare che il dispositivo di regolazione verticale sia posizionato alla stessa altezza. I piedi devono poggiare sui 4 punti di appoggio. Verificare sempre che il dispositivo di fermo della seduta sia correttamente ingranato. Portata massima certificata: 100 kg. NON USARE IN CASO L'ARTICOLO SIA DANNEGGIATO.

Istruzioni per la pulizia e la manutenzione:

1. Per la pulizia, utilizzare esclusivamente detergenti specifici in commercio.
2. Non utilizzare detergenti abrasivi, aggressivi o contenenti solventi.

N Viktige merknader!

Før hver bruk må jevn posisjonering av høydejusteringen kontrolleres nøye. Føttene må ligge mot alle 4 oppleggspunktene. Setestoppinnretningen må alltid kontrolleres for riktig innhektning. Sikkerhetstestet for inntil 100 kg. Om produktet er skadet må det ikke installeres.

Rengjørings- og pleiemerknader:

1. Bruk utelukkende vanlig tilgjengelige rengjøringsmidler som egner seg for produktet.
2. Ikke bruk skurende, aggressive eller løsemiddelholdige rengjøringsmidler.

NL Let op!

Controleer vóór elk gebruik altijd of de hoogteverstelling gelijkmatig is afgesteld. De voeten moeten op alle 4 de steunpunten rusten. Controleer altijd of de zitvergrendeling goed vastklikt. Gecontroleerde zekerheid tot 100 kg. Bij beschadiging niet meer gebruiken.

Reiniging en onderhoud:

1. Gebruik uitsluitend gangbare reinigingsmiddelen die geschikt zijn voor het product.
2. Gebruik geen schurende, agressieve of oplosmiddelhoudende reinigingsmiddelen.

LT Naudojimo instrukcija!

Prieš kiekvieną naudojimą patikrinkite, ar kėdutes kojų aukštis vienodas. Visos keturios kojos turi būti tame pačiame aukštyje užfiksuotos ir vienu metu tvirtai remtis į grindų paviršių. Pasukimo mechanizmas užfiksuotas. Testuota, saugu iki 100 kg. Nenaudoti jeigu prekė pažeista!

Priežiūros instrukcija:

1. Valymui naudoti tik standartines ir tinkamas valymo priemones šiam gaminiui
2. Nenaudoti valymui šiurkščių ir skiediklio dalelių turinčių priemonių

RO Indicații importante!

Înainte de utilizare verificați neapărat poziționarea uniformă a reglării pe înălțime. Picioarele trebuie să stea pe toate cele 4 puncte de contact. Blocajul scaunului se va verifica întotdeauna dacă este bine fixat. Siguranță verificată până la 100 kg.

Instrucțiuni de curățare și întreținere:

1. Nu utilizați pentru curățare decât detergenți adecvați din comerț.
2. Nu utilizați detergenți pe bază de solvenți, agresivi sau abrazivi.

RUS Важные указания для использования!

Перед каждым использованием необходимо проверить выставленную высоту сидения. Все 4 ножки должны опираться на поверхность. Стопор вращающегося механизма должен стоять в исходном положении. Протестированная безопасность до 100 кг. В случае повреждения не использовать.

Указания по чистке и уходу:

1. Для ухода используйте только стандартные, подходящие для этого изделия моющие средства.
2. Не используйте чистящие, агрессивные или содержащие растворитель моющие средства.

S Viktig information!

Kontrollera alltid att höjdjusteringen är jämnt positionerad förevarje användningstillfälle. Fötterna måste ligga an mot underlaget vid alla 4 stödpunkterna. Kontrollera att låsningen för sitsen har hakat i ordentligt. Säkerhetstestad för upp till 100 kg. Använd ej i händelse av skada.

Rengörings- och skötselansvisningar:

1. Vid rengöring, använd endast vanliga rengöringsmedel som är lämpliga för produkten.
2. Använd inga skurmedel, aggressiva rengöringsmedel eller rengöringsmedel som innehåller lösningsmedel.

SLO Pomembni nasveti!

Pred vsako uporabo obvezno preverite, če je ogrodje nastavljeno v isti višini. Vse 4 noge morajo biti položene na stabilno in ravno površino. Zmeraj preverite, da je zaklep sedeža v pravilnem položaju. Preverjena varnost do 100 kg. Ne uporabljajte, če na izdelku opazite poškodbo!

Navodila za čiščenje in nego:

1. Za nego uporabljajte izključno samo komercialna sredstva za čiščenje.
2. Ne uporabljajte agresivnih čistilnih sredstev.

TR Önemli açıklamalar!

Her kullanım öncesinde mutlaka yükseklik ayarının düzgün olarak konumlanmasından emin olun. Ayaklar 4 destek noktasında sağlam şekilde yere basmalıdır. Her zaman oturma kilidinin doğru biçimde yerleştiğinden emin olun. 100 kg'a kadar kalitesi kanıtlanmış. Zedelendigi zaman lütfen kullanmayiniz.

Temizlik ve bakım talimatları:

1. Bakım için sadece piyasada satılan ürüne özgü temizlik maddeleri kullanınız.
2. Aşındırıcı, agresif veya çözücü madde içeren temizlik malzemesi kullanmayın.