

5

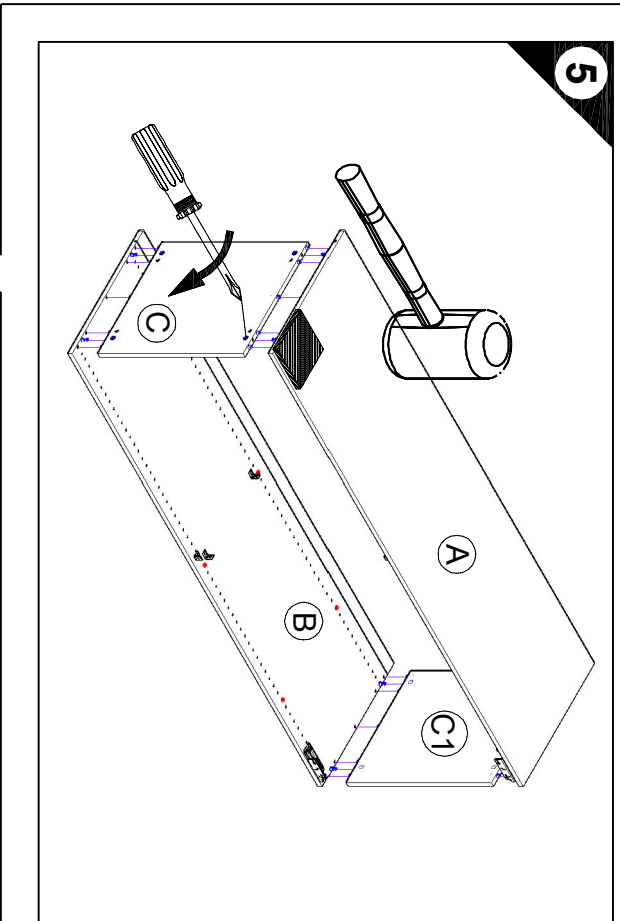

6

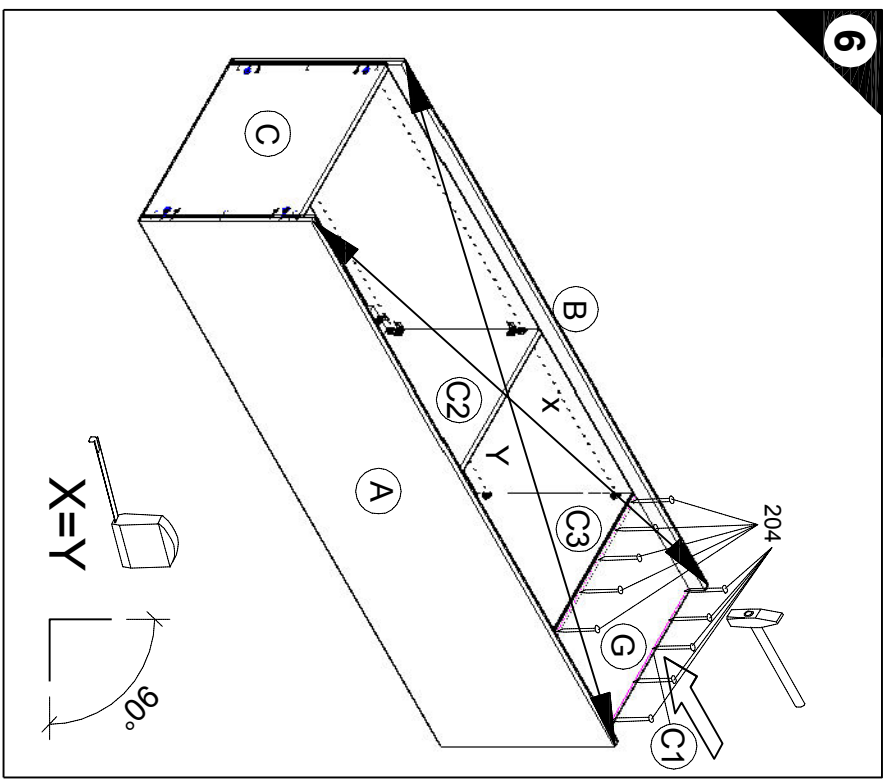

7

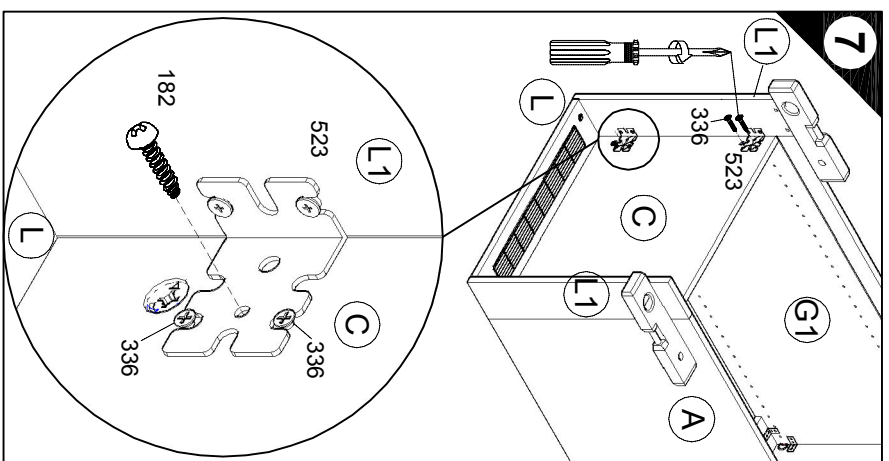

8

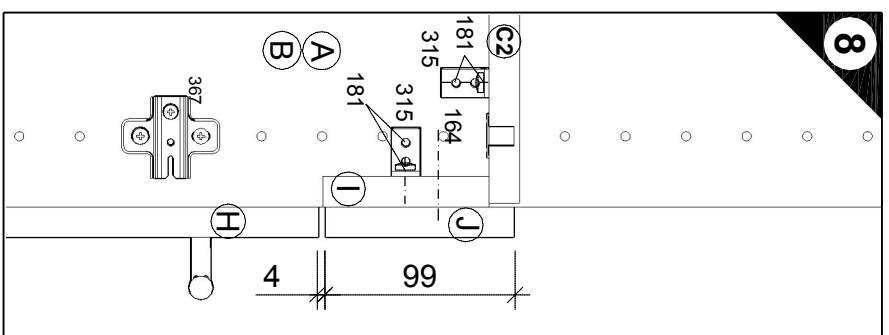

9

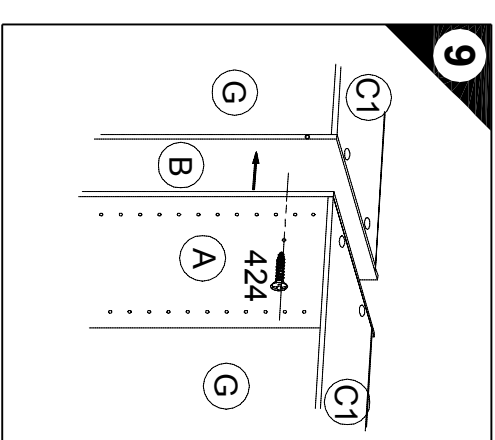

10

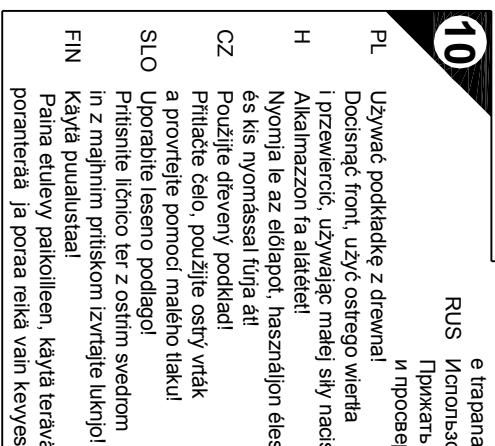

11

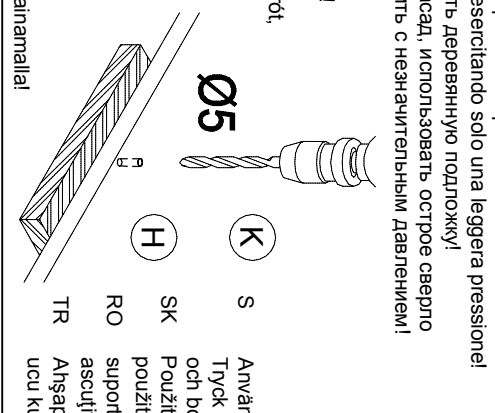

12

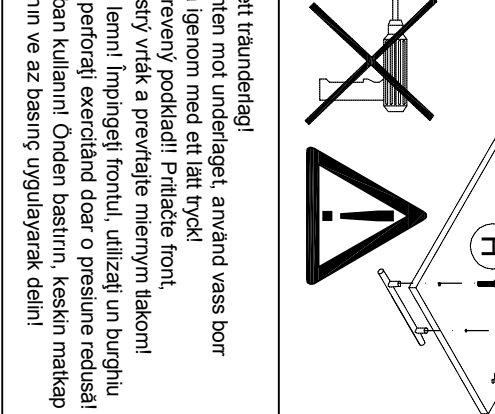

13

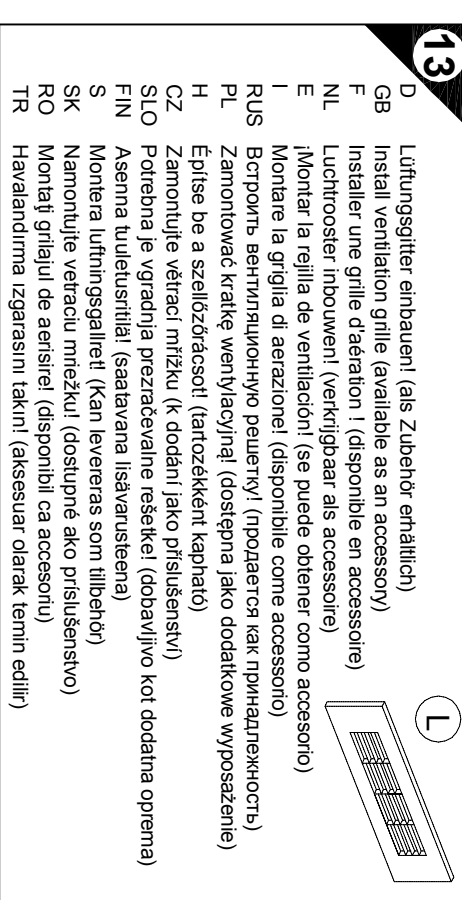

14

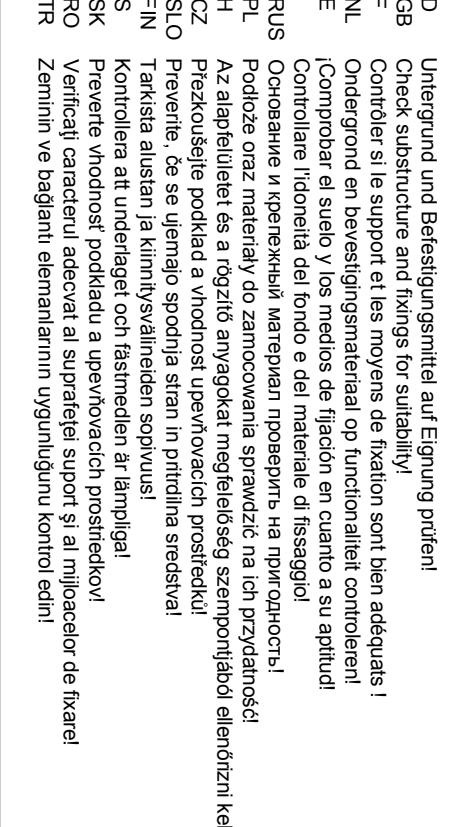
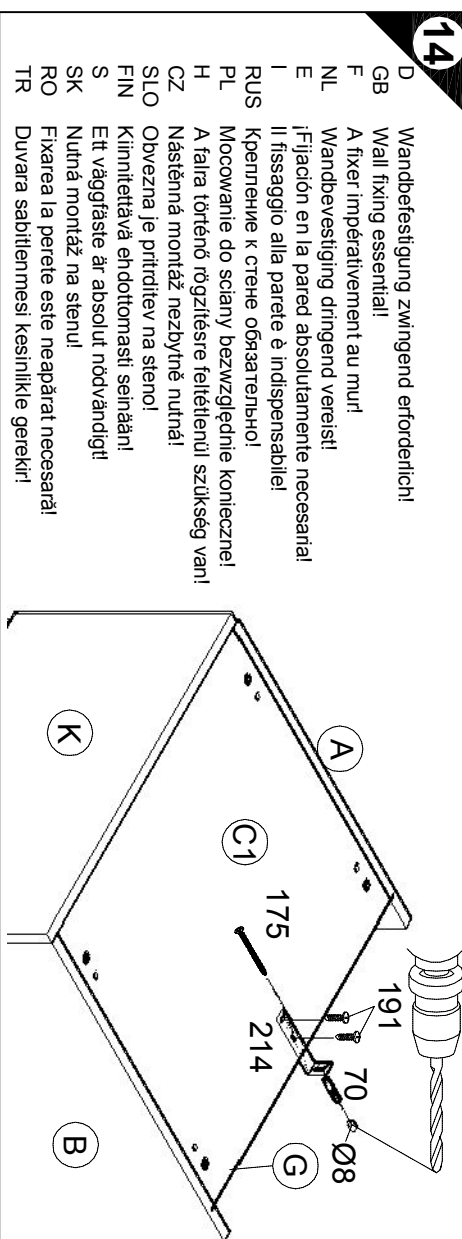

15

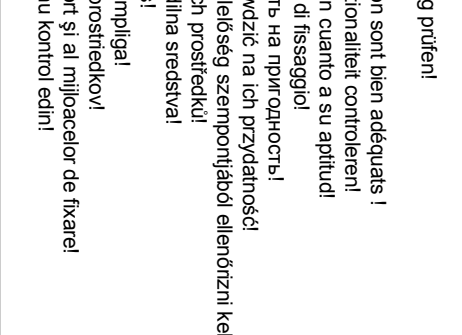

D Lüftungsgitter einbauen! (als Zubehör erhältlich)

GB Install ventilation grille (available as an accessory)

F Installer une grille d'aération ! (disponible en accessoire)

NL Luchtrooster inbouwen! (verkijsbaar als accessoire)

E Montar la rejilla de ventilación! (se puede obtener como accesorio)

I Monta la griglia di aerazione! (disponibile come accessorio)

RUS Встроитъ вентиляционную решетку! (продается как принадлежность)

PL Zamontować kratkę wentylacyjną (dostępna jako dodatkowy wypożyczenie)

H Építse be a szellőzőkrácso! (tartozékként kapható)

CZ Zamontujte větrací mřížku (k dodání jako příslušenství)

SLO Potrebna je vgradnja prezračevalne rešetke (dobavljivo kot dodatna oprema)

FIN Asema tuuletusrillat! (saatavana lisävarusteena)

S Montera luftningsgallerit! (Kan levereras som tillbehör)

SK Montujte vetraciu mriežku! (dostupné ako príslušenstvo)

RO Montați grilele și de aerisire! (disponibile ca accesorii)

TR Havalandırma izgarasını takini! (aksesuar olarak edinilir)

PL Używać podkładkę z drewna!

D Doosnaq front, użyć ostrego wiertła i przewiercić, używając małej siły nacisku!

H Nyomja le az előlapot, használjon éles fúró!

CZ Použijte dřevěný podklad! Průběžte čelo, použijte ostrý vrták a proveďte lešenou podlahu!

SLO Pritisnite ličnico ter z ostim svetlom in z majhnim pritiskom izvirajte luknjo!

FIN Käytä puualusta! Paina etulevy paikalleen, käytä terävää poranterää ja poista reikä vain kevyesti painamalla!

D Holzunterlage verwenden!

GB Front andrücken, scharfen Bohrer verwenden und mit wenig Druck durchbohren!

F Press front down, use sharp drill bit and, by applying slight pressure, drill a hole

NL Utiliser un support en bois ! Appliquez sur la façade, utilisez un foret bien affûté et percez en appliquant une faible pression !

E Houlen onderlegger gebruiken! Druk het front aan, gebruik een scherp boor en oefen bij het boren weinig druk uit!

S Utilizar una base de madera! Presionar el frente, utilizar una broca afilada y taladrar con poca presión!

I Utilizzare una base di legno! Appoggiare la facciata, utilizzare esercitando solo una leggera pressione!

RUS Использовать деревянную подложку! Прижать фасад, использовать остроое сверло и проворачивать с незначительным давлением!

S Använd ett träunderlag!

TR Tıyık fronten mot underlaget, använd vass borr och borra igenom med ett lätt tryck!

SK Použite dřevěný podklad! Průběžte front, použijte ostrý vrták a proveďte lešenou podlahu!

RO suport de lemn! Împingeți frontul, utilizați un burghiu ascuțit și perforați exercitând doar o presiune redusă!

TR Ahşap taban kullanın! Önden bastırın, keskin matkap ucu kullanın ve az basınç uygulayarak delin!

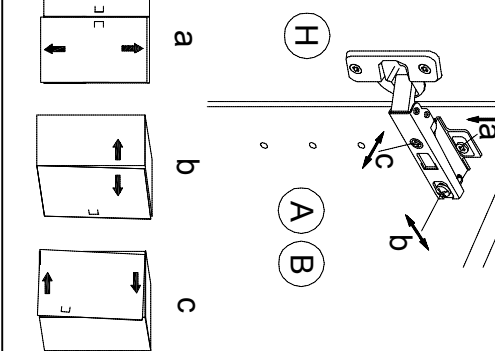
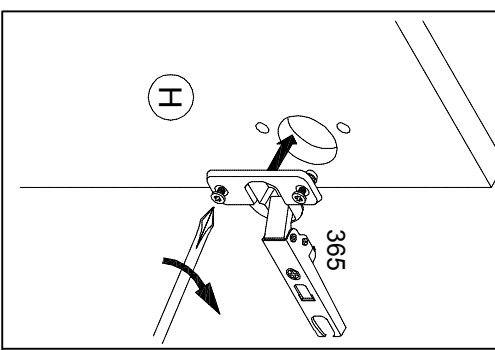
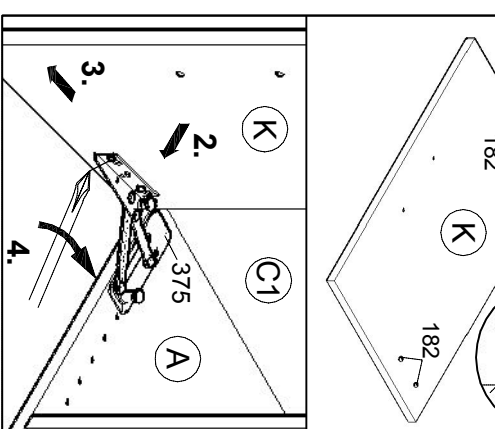

D Untergrund und Befestigungsmittel auf Eignung prüfen!

GB Check substrate and fixings for suitability!

F Contrôler si le support et les moyens de fixation sont bien adéquats !

NL Ondergrond en bevestigingsmaterialen op functionaliteit controleren!

E ¡Comprabar el suelo y los medios de fijación en cuanto a su aptitud!

I Controllare l'idoneità del fondo e del materiale di fissaggio!

RUS Основаание и крепежный материал проверить на пригодность!

PL Podłoże oraz materiały do zamocowania sprawdzić na ich przydatność!

H Az alapfelületet és a rögzítő anyagokat megfellelőség szempontjából ellenőrizni kell!

CZ Přezkoušejte podklad a vhodnost upevňovacích prostředků!

SLO Preverite, če se ujemajo spodnja stran in pritrdilna sredstva!

FIN Tarkista alustan ja kiinnitysvälineiden sopivuus!

S Kontrollera att underlaget och fästmedlen är lämpliga!

SK Preverte vhodnosť podkladu a upevňovacích prostriedkov!

RO Verificati caracterul adecvat al suprafeței suport și al mijloacelor de fixare!

TR Zeminin ve bağlanı elemanlarının uygunluğunu kontrol edin!