



**8435119**

**DE** Übersetzung der Originalbetriebsanleitung

**FR** Traduction de la notice originale

**IT** Traduzione delle istruzioni originali

**NL** Vertaling van de oorspronkelijke gebruiksaanwijzing

**SV** Översättning av originalbruksanvisning

**CZ** Překlad originálního návodu k použití

**SK** Preklad pôvodného návodu na použitie

**RO** Traducere a instrucțiunilor originale

**EN** Original Instructions

Klappbare Aluminium-Leiter

Échelle Pliante En Aluminium

Scala Pieghevole In Alluminio

Aluminium Opvouwbare Ladder

Hopfällbar Aluminiumstege

Hliníkový Skládací Žebřík

Hliníkový Skladací Rebrík

Scara Aluminiu Pliere

Foldable Aluminium Ladder



# Vielen Dank!

Wir sind überzeugt, dass diese Leiter Ihre Erwartungen übertreffen wird, und wünschen Ihnen viel Freude damit.

Bitte lesen Sie diese Bedienungsanleitung vollständig durch, und beachten Sie die Sicherheitshinweise.

## Lieferumfang

- 1x Vielzweckleiter 4x3
- 2x Quertraverse
- 2x Plattformelemente
- 1x Schraubensatz
- 2x Schraubenschlüssel 10 mm

Falls Teile fehlen oder beschädigt sind, wenden Sie sich bitte an Ihren HORNBAACH-Markt.

## Bestimmungsgemäße Verwendung

Die Leiter ist für den professionellen Einsatz konstruiert und kann als Anlege- oder Stehleiter verwendet werden, um höher liegende Stellen zu erreichen. Außerdem kann sie bei Verwendung der Plattformelemente als eine erhöhte Arbeitsbühne genutzt werden.

Jegliche anderweitige Verwendung oder Veränderung des Produkts wird als unsachgemäße Verwendung betrachtet und kann erhebliche Gefahren verursachen.

## Inhaltsverzeichnis

Lieferumfang	1
Bestimmungsgemäße Verwendung	1
Zeichenerklärung & Sicherheitshinweise	2
Produktübersicht	6
Technische Daten	6
Pflege und Wartung	8
Aufbewahrung	8
Entsorgung	8

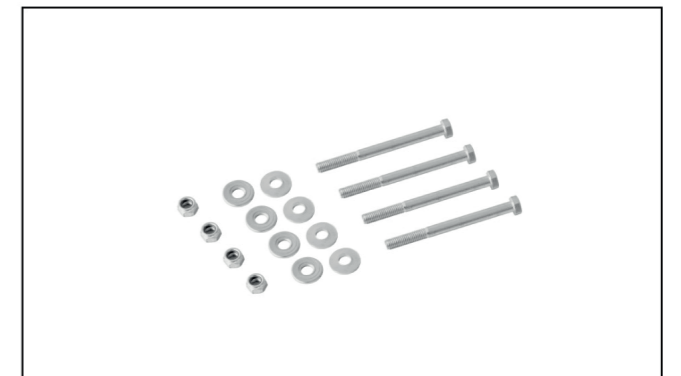
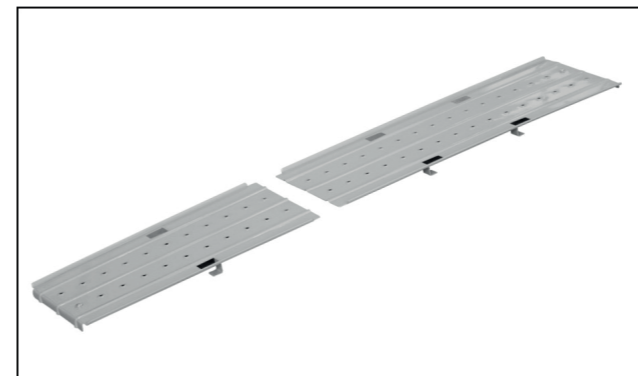
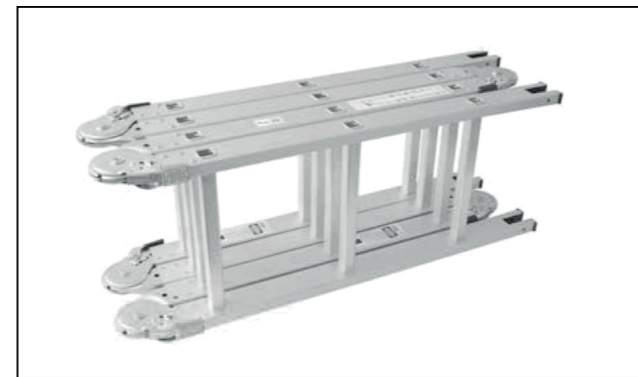

# Zeichenerklärung & Sicherheitshinweise



**WARNHINWEIS: DIE WARN- UND VORSICHTSHINWEISE SOWIE ANWEISUNGEN IN DIESER BETRIEBSANLEITUNG KÖNNEN NICHT ALLE MÖGLICHEN BEDINGUNGEN ODER SITUATIONEN ABDECKEN, WELCHE EVENTUELL AUFTRETEN!** Der Bediener muss verstehen, dass gesunder Menschenverstand und Vorsicht Faktoren sind, die nicht in das Produkt eingebaut werden können, sondern vom Bediener selbst zu leisten sind.

In den Niederlanden: Für ein professionelles und sicheres Arbeiten auf Klappleitern ist ein Sicherheitsniveau gemäß NEN2484 und niederländischem Warengesetz erforderlich.



Achtung! Unfall- und Verletzungsgefahr sowie schwere Sachschäden möglich.

## SICHERHEITSKENNZEICHNUNG UND BENUTZERHINWEISE FÜR ALLE LEITERN



Warnung: Sturzgefahr!



Anleitung beachten



Leiter nach Lieferung überprüfen. Vor jeder Nutzung Sichtprüfung der Leiter auf Beschädigung und sichere Benutzung. Keine beschädigte Leiter benutzen



höchstmögliches Gesamtgewicht



Die Leiter nicht auf einem unebenen oder losen Untergrund benutzen.



Seitliches Hinauslehnen vermeiden. Während der Ausführung von Tätigkeiten auf der Leiter ist stets mit beiden Füßen auf Sprosse, Stufe oder Plattform zu stehen.



Die Leiter nicht auf verunreinigtem Untergrund aufstellen.



höchstmögliche Anzahl der Benutzer



Die Leiter nicht mit abgewendetem Gesicht auf- oder absteigen.



Beim Aufsteigen und Absteigen an der Leiter gut festhalten. Bei Arbeiten auf der Leiter festhalten oder andere Sicherheitsmaßnahmen ergreifen, wenn dies nicht möglich ist.



Arbeiten, die eine seitliche Belastung bei Leitern bewirken, z. B. seitliches Bohren durch feste Werkstoffe, vermeiden



Bei Benutzung einer Leiter keine Ausrüstung tragen, die schwer oder unhandlich ist.



Die Leiter nicht mit ungeeigneten Schuhen besteigen.

Beim Gebrauch von Leitern nie Slipper, Schuhe mit hohen Absätzen oder Holzschuhe tragen; ebenso ist die Nutzung mit Schuhwerk mit glatten, schadhaften oder losen Sohlen verboten.



Die Leiter im Fall von körperlichen Einschränkungen nicht benutzen. Bestimmte gesundheitliche Gegebenheiten, Medikamenteneinnahme, Alkohol- oder Drogenmissbrauch können bei der Benutzung der Leiter zu einer Gefährdung der Sicherheit führen.

Nicht zu lange ohne regelmäßige Unterbrechungen auf der Leiter bleiben (Müdigkeit ist ein Risiko).

Beim Transport der Leiter Schäden verhindern, z. B. durch Festzurren, und sicherstellen, dass sie auf angemessene Weise befestigt/angebracht ist.

Sicherstellen, dass die Leiter für den jeweiligen Einsatz geeignet ist.

Eine verunreinigte Leiter, z. B. durch nasse Farbe, Schmutz, Öl oder Schnee, nicht benutzen.

Die Leiter nicht im Freien bei ungünstigen Wetterbedingungen, z. B. starkem Wind, benutzen. Ab Windstärke 6 sind im Freien keine tragbaren Leitern mehr einzusetzen, es sei denn, dass Maßnahmen unternommen wurden, welche ein Umwehen der Leiter verhindern.

Im Rahmen eines beruflichen Gebrauchs muss eine Risikobewertung unter Be-

rücksichtigung der Rechtsvorschriften im Land der Benutzung durchgeführt werden.

Wenn die Leiter in Stellung gebracht wird, ist auf das Risiko einer Kollision zu achten, z. B. mit Fußgängern, Fahrzeugen oder Türen. Türen (jedoch nicht Notausgänge) und Fenster im Arbeitsbereich verriegeln, falls möglich.

Leiter beidseitig begehbar „2“.



Müssen Stufensteitleitern/Leitern vor einer Türöffnung oder einem Durchgang oder vergleichbarem Platz aufgestellt werden, sind hinsichtlich des sicheren Gebrauchs geeignete Sicherungsmaßnahmen zu unternehmen. Türen (jedoch nicht Notausgänge) und Fenster im Arbeitsbereich verriegeln, falls möglich.



Warnung: elektrische Gefährdung



Alle durch elektrische Betriebsmittel im Arbeitsbereich gegebenen Risiken feststellen, z. B. Hochspannungs-Freileitungen oder andere freiliegende elektrische Betriebsmittel, und die Leiter nicht verwenden, wenn Risiken durch elektrischen Strom bestehen.

Leitern aus Metall dürfen nicht innerhalb eines Abstands von 2,5 m von nicht isolierten - unter Spannung stehenden - elektrischen Komponenten von Niederspannungsanlagen und -netzen aufgestellt werden. Für Tätigkeiten in der Nähe von Hochspannungsanlagen gelten andere Abstände.

Für unvermeidbare Arbeiten unter elektrischer Spannung nichtleitende Leitern benutzen.



Die Leiter nicht als Überbrückung benutzen.

Die Konstruktion der Leiter nicht verändern.

Während des Stehens auf der Leiter diese nicht bewegen.

Bei Verwendung im Freien Wind beachten.

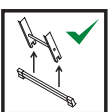

Mitgelieferte Stabilisierungstraversen vor der ersten Verwendung anbringen.



Leiter für den beruflichen und privaten Gebrauch

## SICHERHEITSKENNZEICHNUNG UND BENUTZERHINWEISE FÜR ANLEGELEITERN



Anlegeleitern mit Sprossen müssen im richtigen Winkel aufgestellt werden.



Anlegeleitern mit Stufen müssen so verwendet werden, dass die Stufen sich in horizontaler Lage befinden.



Leitern für den Zugang zu einer größeren Höhe müssen mindestens 1 m über den Anlegepunkt hinaus ausgeschoben und bei Bedarf gesichert werden.



Leiter nur in der angegebenen Aufstellrichtung benutzen (falls konstruktionsbedingt erforderlich).



Die Leiter nicht gegen ungeeignete Oberflächen lehnen.

Anlegeleitern immer gegen feste und tragfähige Fläche aufstellen und niemals gegen Fenster, runde oder kleine Säulen oder an Ecken anlehnen, es sei denn, dass geeignete Hilfsmittel verwendet werden

Die Leiter darf niemals von oben her bewegt werden.



Die obersten drei Stufen/ Sprossen einer Anlegeleiter nicht als Standfläche benutzen.

Bei Teleskopleitern darf der letzte Meter nicht benutzt werden.



## SICHERHEITSKENNZEICHNUNG UND BENUTZERHINWEISE FÜR STEHLEITERN



Nicht von der Stehleiter auf eine andere Oberfläche seitlich wegsteigen.



Die Leiter vor Benutzung vollständig öffnen.



Die Leiter nur mit eingelegter Spreizsicherung verwenden.



Stehleitern dürfen nicht als Anlegeleitern verwendet werden, es sei denn, sie sind dafür ausgelegt.



Die obersten zwei Stufen/ Sprossen einer Stehleiter ohne Plattform und Haltevorrichtung für Hand/Knie nicht als Standfläche benutzen.



## Produktübersicht

- 1 Gelenkhebel
- 2 Stufen / Sprossen
- 3 Quertraverse
- 4 Schraube
- 5 Äußere Gelenke
- 6 Leitersegment
- 7 Inneres Gelenk
- 8 Rutschsichere Fußkappe

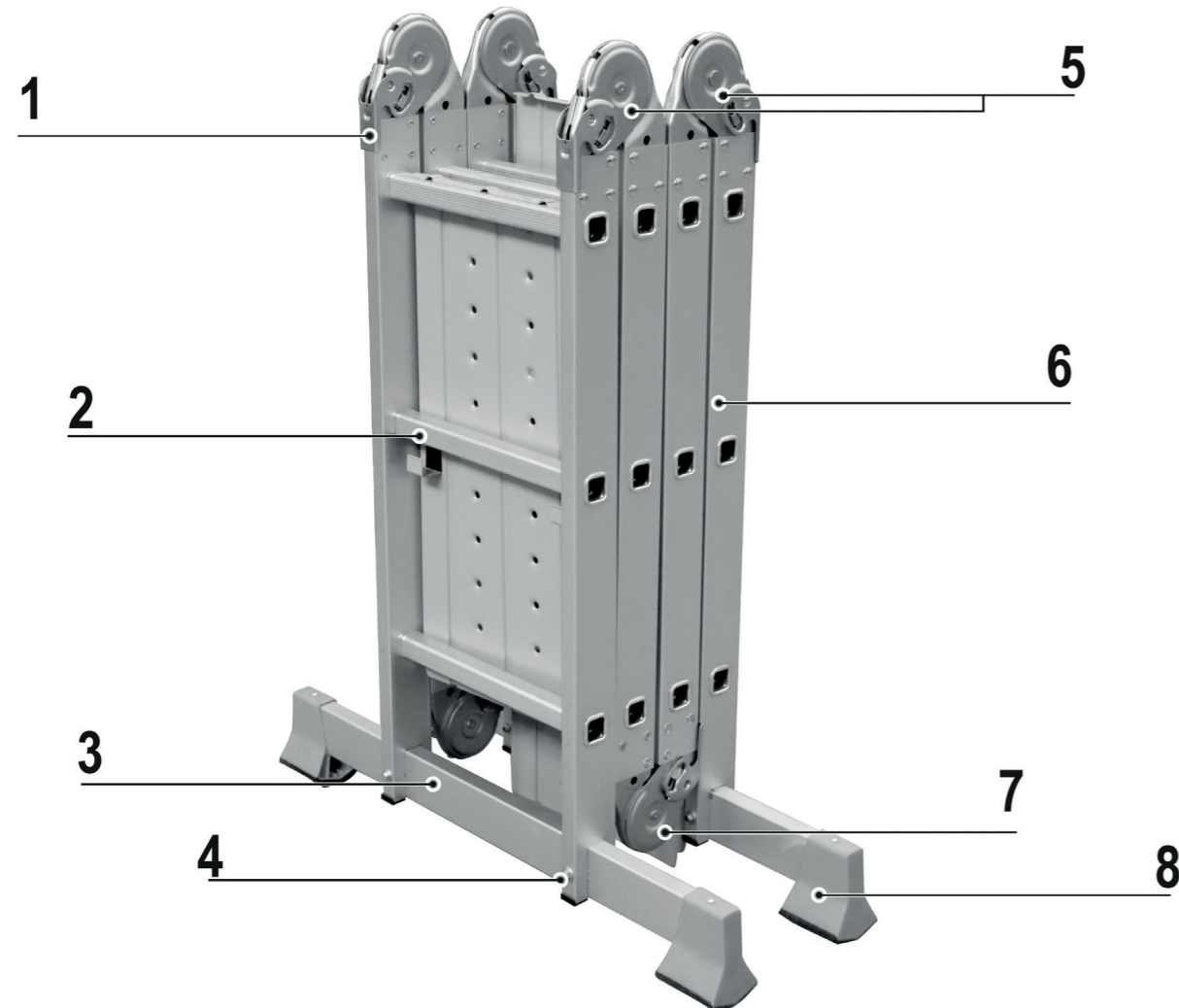

## Technische Daten

Gewicht	17,7 kg
Lagerhöhe	98 cm
Plattformhöhe	A 96 cm
Stehleiterhöhe	B 175 cm
Höhe angelehnte Anlegeleiter	C 258 cm
Anlegeleiterhöhe	D 357 cm

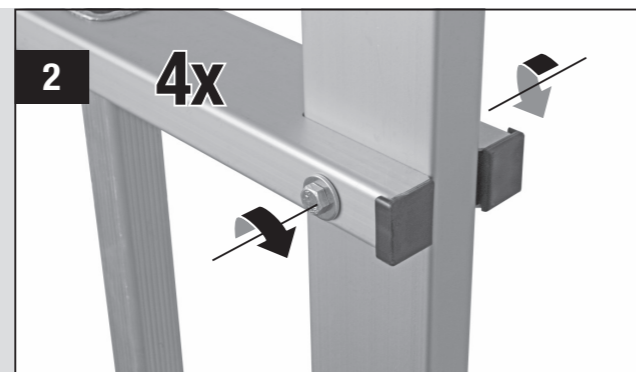
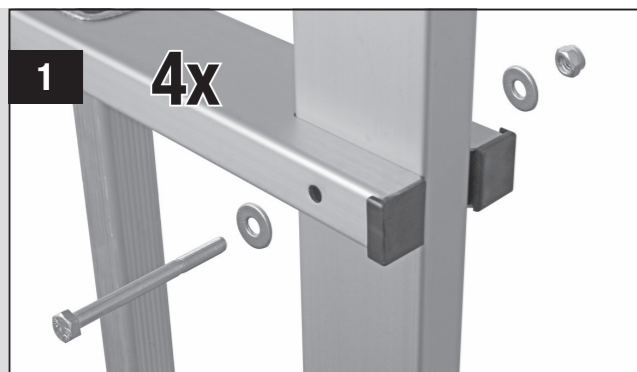



- 1 MONTAGE DER QUERTRAVERSE**  
Die Quertraverse 3 in die offenen Enden des Leitersegments 6 schieben, und die Schrauben 4 wie abgebildet montieren.

- 2** Die Schrauben 4 mit Hilfe der zwei 10-mm-Schraubenschlüssel anziehen.

**Achtung!** Sicherstellen, dass die rutschsicheren Fußkappen zur Außen-seite der Leiter gerichtet sind.

### LEITERGELENKE



- 1** Die Gelenkhebel **1** an beiden Seiten des gewünschten Gelenks **5/7** anheben, bis die Sperren in der offenen Position einrasten . Das entsprechende Leitersegment **6** bewegen.

- 2** Die äußeren Gelenke **5** rasten bei 105° und 180° ein, das innere Gelenk **7** bei 30° und 180°. Sicherstellen, dass die Sperren in der arretierten Position eingerastet sind .

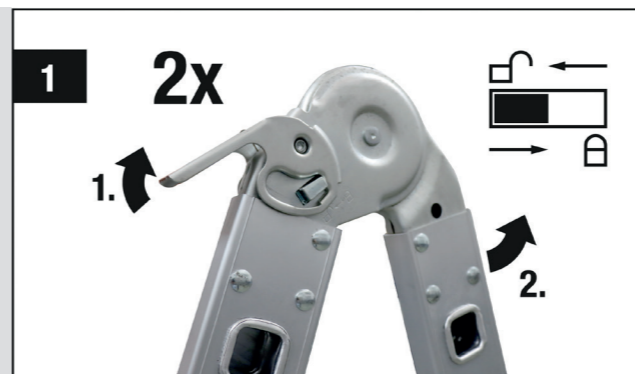
 **Vorsicht!** Die Leiter niemals mit offenen Sperrvorrichtungen benutzen. Lebensgefahr.



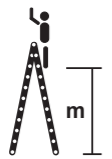
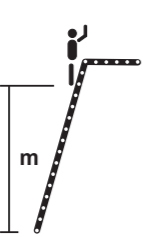

### MAX. STEHHÖHE

			
<b>0,96</b>	<b>1,05</b>	<b>1,59</b>	<b>2,40</b>

### ARBEITSPOSITIONEN UND -HÖHEN

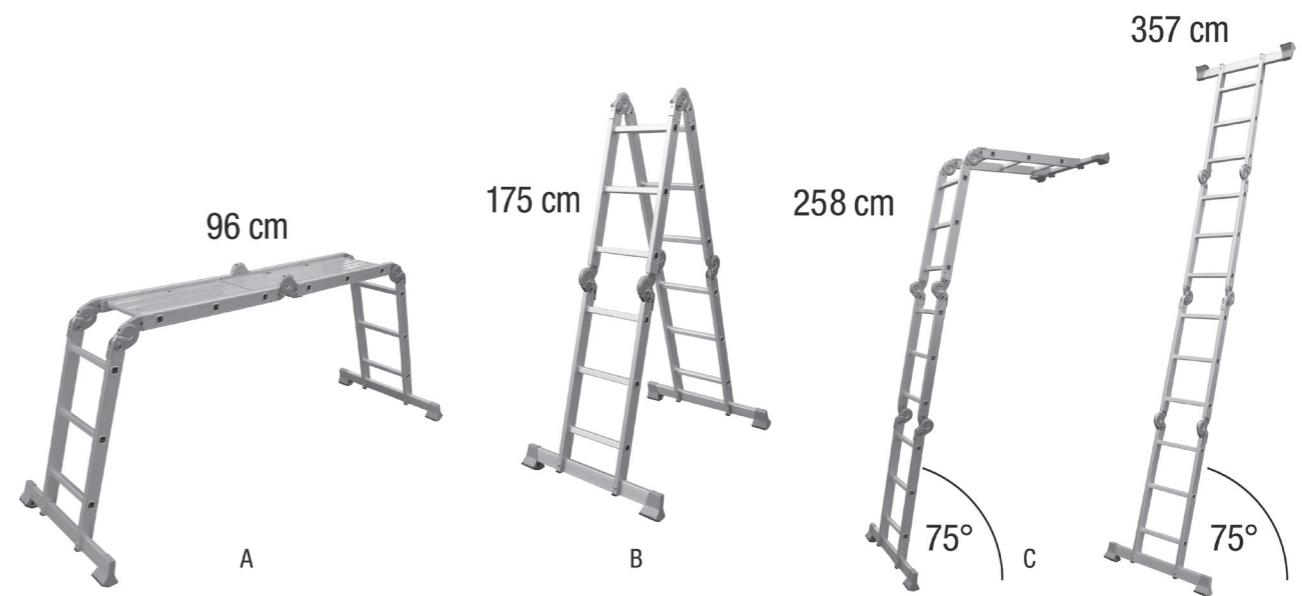
Mit dem Aufklappen der Leiter aus der Lager- in die M-Position beginnen. Dann von der M-Position in die gewünschte Arbeitsposition A, B, C oder D aufklappen.



 **Vorsicht!** Die maximale Gesamtbelastung beachten.

 max. 150 kg

### ARBEITSBÜHNE

- 1** Sicherheitsstift herausziehen. Das längere Plattformelement auf die rechte Seite der Leiter setzen.

 **Vorsicht!** Niemals die Arbeitsbühnenposition ohne eingesetzte Plattformelemente benutzen.

- 2** Das längere Plattformelement nach außen drücken, bis die Plattformhaken in der Stufe/Sprosse einrasten. Sicherheitsstift versenken, um die Plattform gegen ein unbeabsichtigtes Verschieben zu sichern.

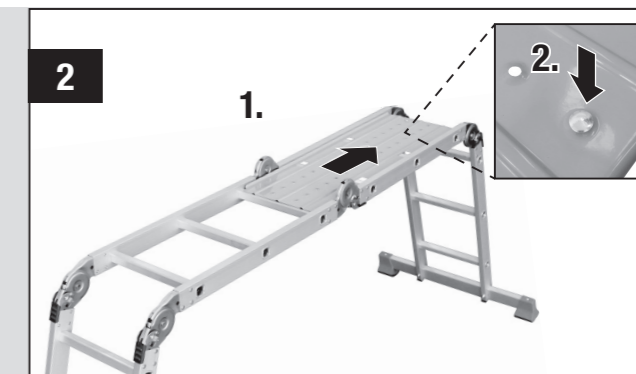
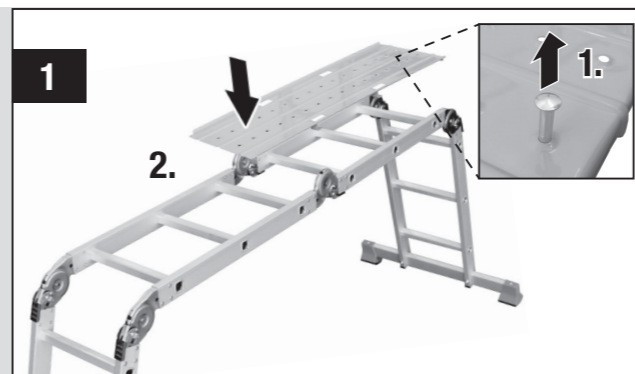

- 3** Sicherheitsstift herausziehen. Das kürzere Plattformelement auf die linke Seite der Leiter setzen.

- 4** Das kürzere Plattformelement nach außen drücken, bis die Plattformhaken in der Stufe/Sprosse einrasten. Sicherheitsstift versenken, um die Plattform gegen ein unbeabsichtigtes Verschieben zu sichern.

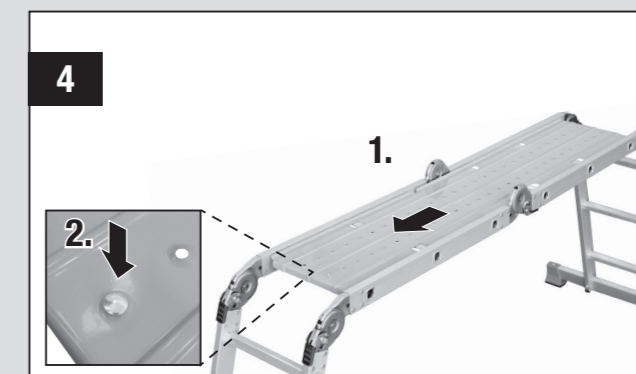
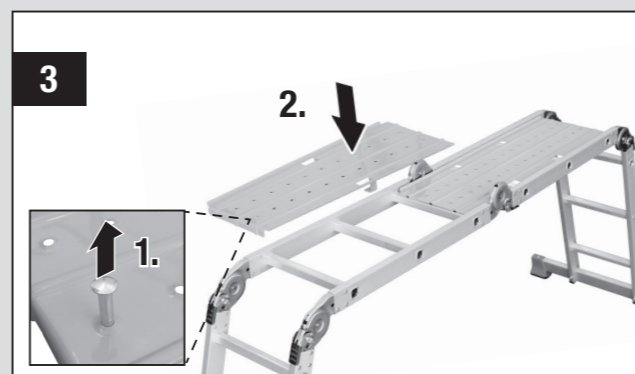

## Pflege und Wartung

Reparatur- und Wartungsarbeiten müssen von fachkundigen Personen und gemäß den Anweisungen des Herstellers durchgeführt werden.

Um eine maximale Leistung und Lebenszeit der Leiter zu erreichen, diese von Ablagerungen und Schmutz reinigen.

Die Leiter muss regelmäßig auf Beschädigungen geprüft werden; keine Reparaturen oder Änderungen an der Leiter vornehmen.

Bitte überprüfen, dass

- die Leiterholme/-beine (Ständer) nicht verbogen, gebeugt, verdreht, eingedrückt, gebrochen, verrostet oder morsch sind;
- die Holme/Beine im Bereich der Befestigungspunkte für andere Komponenten in gutem Zustand sind;
- die Befestigungselemente (gewöhnlich Niete, Schrauben oder Bolzen) nicht fehlen, lose oder verrostet sind;
- keine Sprossen/Stufen fehlen oder lose, übermäßig abgenutzt, verrostet oder beschädigt sind;
- die Gelenke zwischen Vorder- und Hinterteil nicht beschädigt, lose oder verrostet sind;
- die Arretierungen waagrecht stehen, die hinteren Holme und Winkelversteifungen nicht fehlen, verbogen, lose, verrostet oder beschädigt sind;
- die Sprossenhaken nicht fehlen, beschädigt, lose oder verrostet sind, und richtig in die Sprossen einrasten;
- die Führungsbeschläge nicht fehlen, beschädigt, lose oder verrostet sind, und richtig in den zugehörigen Holm einrasten;
- GummifüÙe / Endkappen nicht fehlen, lose, übermäßig abgenutzt, verrostet oder beschädigt sind;
- die gesamte Leiter frei von Verunreinigungen ist (z. B. Schmutz, Lehm, Farbe, Öl oder Fett);
- die Sperrklinken (falls vorhanden) nicht beschädigt oder verrostet sind und einwandfrei funktionieren;
- die Plattform (falls vorhanden) keine fehlenden Teile oder Befestigungselemente aufweist und nicht beschädigt oder verrostet ist.

Falls eines der oben genannten Prüfkriterien nicht erfüllt werden kann, darf die Leiter NICHT benutzt werden.

Für spezielle Leitertypen müssen weitere, vom Hersteller vorgegebene Kriterien berücksichtigt werden.

## Aufbewahrung

Aus oder unter Verwendung von Thermoplasten, Duroplasten und verstärkten Kunststoffen hergestellte Leitern außerhalb direkter Sonneneinstrahlung lagern.

Holzleitern an einer trockenen Stelle lagern und nicht mit deckenden und dampfdichten Farben streichen.

Die wichtigsten Überlegungen bei der Lagerung einer Leiter (nicht in Gebrauch) sollten Folgendes beinhalten:

- Wird die Leiter außerhalb von Bereichen gelagert, in denen sich ihr Zustand schneller verschlechtern könnte (z. B. Feuchtigkeit, übermäßige Hitze oder Witterungseinflüssen)?
- Wird die Leiter in einer Position gelagert, die ihr hilft, gerade zu bleiben (z. B. an den Holmen aufgehängt)? Leitern müssen so gelagert/aufbewahrt werden, dass ein Durchhängen verhindert wird.
- Wird die Leiter dort gelagert, wo sie nicht durch Fahrzeuge, schwere Gegenstände oder Verunreinigungen beschädigt werden kann?
- Wird die Leiter dort gelagert, wo sie keine Stolpergefahr oder ein Hindernis verursachen kann?
- Wird die Leiter dort sicher aufbewahrt, wo sie nicht leicht für kriminelle Zwecke verwendet werden kann?
- Ist die Leiter bei fester Positionierung (z. B. auf Gerüsten) gegen unbefugtes Besteigen (z. B. durch Kinder) gesichert?

## Entsorgung

Diese Leiter darf nicht im unsortierten Hausmüll entsorgt werden. Das Produkt an einer ausgewiesenen Recycling-Sammelstelle entsorgen. Dadurch tragen Sie zum Schutz der Ressourcen und der Umwelt bei. Für weitere Informationen wenden Sie sich bitte an die örtlichen Behörden. Kinder dürfen auf keinen Fall mit Kunststoffbeuteln und Verpackungsmaterial spielen, da Verletzungs- bzw. Erstickungsgefahr besteht. Solches Material sicher lagern oder auf umweltfreundliche Weise entsorgen.

# Merci !

Nous sommes convaincus que cette échelle dépassera vos attentes et vous souhaitons beaucoup de plaisir à l'utiliser.

S'assurer de lire entièrement le présent manuel et d'observer les consignes de sécurité.

## Fournitures

- 1x** Échelle polyvalente 4x3
- 2x** Barre de pied
- 2x** Élément de plateforme
- 1x** kit de vissage
- 2x** clé de 10 mm

Si des pièces sont manquantes ou endommagées, contacter son magasin HORNBACH.

## Table des matières

Fournitures	9
Utilisation conforme	9
Pictogrammes & consignes de sécurité	10
Vue d'ensemble des produits	14
Caractéristiques techniques	14
Entretien & maintenance	16
Entreposage	16
Élimination	16

## Utilisation conforme

L'échelle est conçue pour un emploi professionnel et peut être utilisée comme échelle appuyée ou verticale pour atteindre des points en hauteur. De plus, elle peut être utilisée comme une surface de travail surélevée lorsque les éléments de plateforme sont utilisés.

Toute autre utilisation ou modification apportée au produit est considérée comme non conforme et risque d'engendrer des dangers considérables.

# Explication des pictogrammes & consignes de sécurité



**AVERTISSEMENT : LES AVERTISSEMENTS ET LES CONSIGNES DE PRUDENCE DANS LES PRÉSENTES INSTRUCTIONS DE SERVICE NE PEUVENT PAS COUVRIR TOUTES LES CONDITIONS OU SITUATIONS POSSIBLES QUI SURVIENNENT ÉVENTUELLEMENT !** L'opérateur doit comprendre que le bon sens et la prudence sont des facteurs qui ne peuvent pas être montés dans le produit mais relèvent de l'opérateur lui-même.

Aux Pays-Bas : Pour un travail professionnel et sûr sur les échelles pliantes, un niveau de sécurité conforme à la norme NEN 2484 et à la loi néerlandaise sur les marchandises est requis.



Attention ! Risque d'accident et de blessure ainsi que de dommages matériels possible.

## IDENTIFICATION DE SÉCURITÉ ET INSTRUCTIONS DE L'UTILISATEUR POUR TOUTES LES ÉCHELLES



Avertissement : risque de chute !



Tenir compte des instructions



Contrôler l'escabeau après la livraison. Avant chaque utilisation, effectuer un contrôle visuel de l'endommagement et de l'utilisation sûre de l'échelle. Ne pas utiliser d'échelle endommagée.



Charge totale maximale



Ne pas utiliser l'échelle sur un sol inégal ou souple.



Éviter de se pencher sur les côtés.

Lorsque vous travaillez sur l'échelle, tenez-vous toujours les deux pieds sur un échelon, une marche ou une plate-forme.



Ne pas placer l'échelle sur un sol souillé.



Nombre maximum possible d'utilisateurs



Ne pas monter sur l'échelle ou descendre de celle-ci en étant tourné vers l'extérieur.



Bien se tenir lors de la montée sur l'échelle et de la descente de l'échelle. Bien se tenir lors des travaux sur l'échelle ou prendre d'autres mesures de sécurité si cela est impossible.



Éviter les travaux qui exercent une charge latérale sur les échelles, par ex. le perçage latéral dans des matériaux solides.



Lors de l'utilisation d'une échelle, ne pas porter d'équipement lourd ou encombrant.



Ne pas monter sur l'échelle avec des chaussures inappropriées. Ne portez jamais de pantoufles, de chaussures à talons hauts ou de sabots lorsque vous utilisez une échelle ; il est également interdit de porter des chaussures à semelles lisses, endommagées ou décollées.



Ne pas utiliser l'échelle en cas de capacités physiques réduites. Certains états de santé, la prise de médicaments, la consommation d'alcool ou de drogues peuvent constituer un risque pour la sécurité lors de l'utilisation de l'échelle.

Ne pas rester sur l'échelle trop longtemps sans interruptions régulières (la fatigue constitue un risque).

Lors du transport de l'échelle, éviter les dommages, par ex. par arrimage, et assurer qu'elle est fixée/mise en place de manière appropriée.

S'assurer que l'échelle est adaptée à l'utilisation respective.

Ne pas utiliser une échelle encrassée, par ex. par de la peinture humide, des salissures, de l'huile ou de la neige.

Ne pas utiliser l'échelle à l'extérieur en cas de conditions météorologiques défavorables telles qu'un vent violent. N'utilisez pas d'échelles portables à l'extérieur à partir d'une force de vent de 6, à moins que des mesures n'aient été prises pour empêcher l'échelle de basculer.

Il est obligatoire de procéder à une évaluation du risque en prenant en compte la législation dans le pays d'utilisation dans le cadre d'une utilisation professionnelle.

Lorsque l'échelle est mise en position, il convient de prendre en compte le risque de collision, par ex. avec des piétons, des véhicules ou des portes. Verrouiller, si possible, les portes (toutefois pas les issues de secours) et les fenêtres dans la zone de travail.

Échelle double « 2 ».



Si des escabeaux/échelles doivent être placés devant une porte, un passage ou un endroit similaire, prenez des mesures de sécurité appropriées pour en garantir l'utilisation sûre. Verrouillez, si possible, les portes (à l'exception des issues de secours) et les fenêtres dans la zone de travail.



**Avertissement : risque électrique**



Déterminer tous les risques pouvant résulter de l'équipement électrique dans la zone de travail, par ex. les lignes à haute tension ou autres équipements électriques à découvert, et ne pas utiliser l'escabeau s'il existe des risques dus à un courant électrique.

Pour les travaux inévitables sous tension électrique, utiliser des échelles non conductrices.

Ne placez pas les échelles en métal à moins de 2,5 m de composants électriques non isolés et sous tension des installations et réseaux basse tension. D'autres distances de sécurité s'appliquent pour les travaux à proximité d'installations haute tension.



Ne pas utiliser l'échelle comme pont.

Ne pas modifier la construction de l'échelle.

Ne pas déplacer l'échelle lorsqu'une personne se trouve dessus.

Tenir compte du vent en cas d'utilisation en plein air.

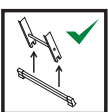

Mettre en place les traverses de stabilisation fournies à la première utilisation.



Échelle pour une utilisation privée et professionnelle

## IDENTIFICATION DE SÉCURITÉ ET INSTRUCTIONS DE L'UTILISATEUR POUR TOUTES LES ÉCHELLES SIMPLES



Les échelles simples avec des barreaux doivent être installées au bon angle.



Les échelles simples avec des échelons doivent être utilisées de telle manière que les échelons se trouvent en position horizontale.



Les échelles pour l'accès à une grande hauteur doivent être étendues à au moins 1 m au-dessus du point d'appui et si nécessaire sécurisées.



Utiliser les échelles uniquement (si nécessaire du fait de la construction).



Ne pas appuyer l'échelle contre des surfaces inappropriées.

Placez toujours les échelles d'appui contre une surface solide et porteuse et ne les appuyez jamais contre des fenêtres, des piliers ronds ou petits, ou dans des coins, à moins d'utiliser des accessoires appropriés.

Il est interdit de déplacer l'échelle par le haut.



Ne pas utiliser les trois derniers barreaux d'une échelle simple pour y poser les pieds.

Il est interdit d'utiliser le dernier mètre des échelles télescopiques.



## IDENTIFICATION DE SÉCURITÉ ET INSTRUCTIONS DE L'UTILISATEUR POUR TOUTES LES ÉCHELLES DOUBLES



Ne pas descendre de l'échelle sur une autre surface par les côtés.



Ouvrir complètement l'échelle avant utilisation.



Utiliser l'échelle uniquement avec la protection anti-écartement insérée.



Il est interdit d'utiliser les échelles comme échelles simples excepté si elles sont conçues à cet effet.



Ne pas utiliser les deux marches/échelons les plus haut(e)s d'une échelle comme surface d'appui sans plateforme ou dispositif porteur pour les genoux/les mains.



## IDENTIFICATION DE SÉCURITÉ ET INSTRUCTIONS DE L'UTILISATEUR POUR TOUTES LES ÉCHELLES À ARTICULATIONS SIMPLES OU MULTIPLES

Déplier et replier les échelles à articulations simples ou multiples uniquement sur le sol, pas dans leur position d'utilisation.



En cas d'utilisation de l'échelle comme plateforme, il est uniquement permis d'utiliser les éléments de plateforme recommandés par le fabricant. L'élément de plateforme doit être sécurisé avant l'utilisation.



Positions interdites : position M, position inversée.



Charge maximale indiquée par le fabricant de la plateforme en position d'échafaudage : 150 kg



Assurer que les articulations sont verrouillées.

# Vue d'ensemble du produit

- 1 Levier de charnière
- 2 Marches / échelons
- 3 Barre de pied
- 4 Vis
- 5 Charnières extérieures
- 6 Segment d'échelle
- 7 Charnière intérieure
- 8 Pied antidérapant

## Caractéristiques techniques

<b>Poids</b>		17,7 kg
<b>Hauteur d'entreposage</b>		98 cm
<b>Hauteur de la plateforme</b>	A	96 cm
<b>Hauteur de l'échelle verticale</b>	B	175 cm
<b>Hauteur de l'échelle appuyée avec un angle</b>	C	258 cm
<b>Hauteur de l'échelle appuyée</b>	D	357 cm

**1**

### INSTALLER LA BARRE DE PIED

Glisser le rail de pied **3** dans les extrémités ouvertes du segment d'échelle **6** et installer les vis **4** de la manière présentée.

**2**

Serrer les vis **4** en utilisant deux clés de 10.



**Attention !** S'assurer que les pieds antidérapants sont orientés vers l'extérieur de l'échelle.

## CHARNIÈRES D'ÉCHELLE

- 1 Soulever les leviers de charnière 1 des deux côtés de la charnière concernée 5/7 jusqu'à ce que le verrou s'encliquette dans la position ouverte ☐. Déplacer le segment d'échelle respectif 6.

- 2 Les charnières extérieures 5 verrouillent à 105° et 180°, la charnière intérieure 7 à 30° et 180°. S'assurer que les verrous sont engagés dans la position verrouillée



**Avertissement !** Ne jamais utiliser l'échelle avec les verrous ouverts. Risque mortel.

## HAUTEUR VERTICALE MAX.

<b>0,96</b>	<b>1,05</b>	<b>1,59</b>	<b>2,40</b>

## POSITIONS & HAUTEURS DE TRAVAIL

Commencer par déplier l'échelle depuis la position de rangement dans la position M, puis de la position M à la position de travail désirée A, B, C ou D.



**Avertissement !** Respecter les charges totales maximales.

## PLATEFORME DE TRAVAIL

- 1 Extraire la goupille de sécurité. Placer l'élément de plateforme long du côté droit de l'échelle.



**Avertissement !** Ne jamais utiliser la position de la plateforme sans les éléments de plateforme en place.

- 2 Pousser l'élément de plateforme le plus long vers l'extérieur jusqu'à ce que les crochets de la plateforme se soient engagés sur la marche/l'échelon. Abaisser la goupille de sécurité pour bloquer la plateforme contre toute dérive inopinée.

- 3 Extraire la goupille de sécurité. Placer l'élément de plateforme court du côté gauche de l'échelle.

- 4 Pousser l'élément de plateforme le plus court vers l'extérieur jusqu'à ce que les crochets de la plateforme se soient engagés sur la marche/l'échelon. Abaisser la goupille de sécurité pour bloquer la plateforme contre toute dérive inopinée.

## Entretien & Maintenance

Les réparations et la maintenance doivent être réalisées par une personne compétente conformément aux instructions du fabricant.

Pour obtenir une durée d'utilisation maximale de l'échelle, il convient de retirer régulièrement les débris et les salissures.

L'échelle doit être contrôlée régulièrement quant à des dommages. Ne pas procéder à des réparations ou modifications de l'échelle en propre régie. Veuillez contrôler ce qui suit :

- les échaliers/jambes (verticaux) ne sont pas pliés, courbés, tordus, entaillés, fissurés, corrodés ou abîmés ;
- les échaliers/jambes autour des points de fixation pour d'autres composants sont en bon état ;
- les fixations (généralement rivets, vis ou boulons) ne manquent pas, ne sont pas desserrés ou corrodés ;
- les échelons/marches ne manquent pas, ne sont pas desserrés, excessivement usés, corrodés ou endommagés ;
- les charnières entre les sections avant et arrière ne sont pas endommagées, desserrées ou corrodées ;
- le verrou reste horizontal, les rails arrière et les entretoises d'angle ne manquent pas, ne sont pas courbées, desserrées, corrodées ou endommagées ;
- les crochets d'échelon ne manquent pas, ne sont pas endommagés, desserrés ou corrodés et s'enclenchent correctement sur les échelons ;
- les supports de guidage ne manquent pas, ne sont pas endommagés, desserrés ou corrodés et s'enclenchent correctement sur l'échelien d'accouplement ;
- les échelons/marches ne manquent pas, ne sont pas desserrés, excessivement usés, corrodés ou endommagés ;
- Contrôler que l'échelle entière est dénuée de produits contaminants (par ex. salissures, boue, peinture, huile ou graisse) ;
- Les loquets de verrouillage (s'il y en a) ne sont pas endommagés ou corrodés et fonctionnent correctement ;
- La plateforme (s'il y en a une) n'a pas de pièces ou fixations manquantes et n'est ni endommagée, ni corrodée.

Si l'un des contrôles mentionnés ci-dessus n'est pas totalement satisfaisant, vous ne devriez PAS utiliser l'échelle. Pour des types d'échelles spéciaux, d'autres points identifiés par le fabricant doivent être pris en compte.

## Entreposage

Les échelles fabriquées en thermoplastique, en plastique thermodurcissable ou en matériaux plastiques renforcés ou utilisant ces matériaux doivent être stockées hors du rayonnement direct du soleil. Les échelles fabriquées en bois doivent être stockées en un endroit sec et ne doivent pas être revêtues de peintures opaques ou étanches à la vapeur.

Les considérations importantes lors du stockage d'une échelle (inutilisée) devraient inclure ce qui suit :

- L'échelle est-elle stockée hors de zones dans lesquelles son état pourrait détériorer plus rapidement (par ex. humidité, chaleur excessive ou exposition aux intempéries) ?
- L'échelle est-elle stockée dans une position qui contribue à la maintenir droite (par ex. accrochée par les barreaux) ? Le matériel d'accès portable doit être stocké/rangé de manière à éviter tout affaissement
- L'échelle est-elle stockée à un endroit où elle ne peut pas être endommagée par des véhicules, des objets lourds ou des polluants ?
- L'échelle est-elle stockée là où elle ne peut pas constituer une obstruction ou un risque de trébuchement ?
- L'échelle est-elle stockée en toute sécurité là où elle ne peut pas être utilisée à des fins criminelles ?
- L'échelle est-elle positionnée de manière permanente (par ex. sur un échafaudage), est-elle protégée contre une montée non autorisée (par ex. par des enfants) ?

## Élimination

Ne pas éliminer cette échelle avec les déchets municipaux non triés. Le retourner au point de collecte désigné pour le recyclage. Cela permet de contribuer à la protection des ressources et de l'environnement. Contacter les autorités locales pour plus d'informations.

Les enfants ne doivent pas jouer avec des sachets plastiques, ni des matériels d'emballage, en raison du risque de blessure ou d'étouffement. Conserver ce matériel dans un lieu sûr ou l'éliminer en respectant l'environnement.

# Grazie!

Siamo convinti che questa scala supererà le vostre aspettative e vi auguriamo tanta soddisfazione con il suo impiego.

Si prega di leggere questo manuale e di seguire le istruzioni di sicurezza.

## Materiale compreso nella fornitura

- 1x** Scala multiuso 4x3
- 2x** Traverse di appoggio
- 2x** Elementi piattaforma
- 1x** Set di viti
- 2x** Chiave inglese da 10 mm

In caso di parti mancanti o danneggiate, si prega di contattare il vostro negozio HORNBAACH.

## Uso previsto

La scala è ideata per l'uso professionale e può essere usata come scala ad appoggio oppure scala doppia per raggiungere punti più elevati. In più, la scala può essere usata come superficie di lavoro elevata quando si usano gli elementi da piattaforma.

Qualsiasi altro uso o modifica al prodotto è considerato come uso improprio e potrebbe causare pericoli considerevoli.

## Indice dei contenuti

Materiale compreso nella fornitura	17
Uso previsto	17
Simboli & Istruzioni di sicurezza	18
Panoramica sul prodotto	22
Dati tecnici	22
Cura & Manutenzione	24
Conservazione	24
Smaltimento	24

## Didascalia dei segni & Avvertenze di sicurezza



**AVVERTENZA: LE AVVERTENZE DI SICUREZZA COME ANCHE LE ISTRUZIONI NELLA PRESENTE GUIDA PER L'USO NON POSSONO COPRIRE TUTTE LE POSSIBILI CONDIZIONI E SITUAZIONI CHE EVENTUALMENTE POSSONO VERIFICARSI!**

L'operatore deve essere consapevole del fatto che il buon senso e la cautela sono fattori che non possono venir integrati nel prodotto, ma che devono essere praticati dall'operatore stesso.

Nei Paesi Bassi: per un lavoro professionale e sicuro sulle scale pieghevoli è richiesto uno standard di sicurezza conforme alla norma NEN 2484 e alla legge olandese sui prodotti.



Attenzione! Pericolo di infortunio, di lesioni e di gravi danni materiali.

### CONTRASSEGNO DI SICUREZZA ED INDICAZIONI PER L'OPERATORE PER TUTTI I TIPI DI SCALE



Attenzione: pericolo di caduta!



Rispettare le istruzioni



Verificare la scala subito dopo la consegna. Prima di ciascun utilizzo controllare visivamente la scala per quanto riguarda i danni e l'utilizzo sicuro.

Non utilizzare una scala danneggiata

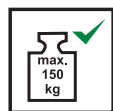

Carico totale massimo



Non utilizzare la scala su di una superficie irregolare o non consolidata.



Evitare di sporgersi lateralmente. Quando si lavora sulla scala, è necessario mantenere sempre entrambi i piedi su un piolo, un gradino o una piattaforma.



Non posizionare la scala su superfici sporche.



Numero massimo possibile di utenti.



Scendere o salire dalla scala con il viso rivolto verso di essa.



Tenersi saldamente quando si sale e scende dalla scala. Durante i lavori si consiglia di tenersi alla scala con una mano, oppure adottare altre misure di sicurezza se ciò non fosse possibile.



Evitare i lavori che causano una sollecitazione laterale sulle scale, p. es. foratura laterale attraverso materiali solidi.



Quando si utilizza la scala non portare con sé attrezzature pesanti o scomode.



Non salire sulla scala con calzature non idonee.

Non indossare mai ciabatte, scarpe con tacco alto o zoccoli quando si utilizzano le scale; è inoltre vietato indossare calzature con soles lisce, danneggiate o scollate.



Non utilizzare la scala in caso di limitazioni fisiche. Determinate circostanze di salute, l'uso di farmaci, l'abuso di alcol o sostanze stupefacenti possono mettere in pericolo la sicurezza durante l'utilizzo della scala.

Non trattenersi per troppo tempo sulla scala senza pause regolari (la stanchezza è un pericolo).

Durante il trasporto della scala evitare danni, ad es. dovuti al suo fissaggio, e garantire che questa sia fissata/applicata in modo adeguato.

Assicurare che la scala sia adatta per lo scopo di utilizzo rispettivo.

Non utilizzare la scala se sporca, ad es. di vernice fresca, sporcizia, olio o neve.

Non utilizzare la scala all'aperto in condizioni meteorologiche sfavorevoli, p. es. forte vento. Non utilizzare scale portatili all'aperto con vento forza 6 o superiore, a meno che non siano state adottate misure per impedire il ribaltamento della scala.

Se si utilizza la scala in ambito professionale eseguire una valutazione del rischio considerando le disposizioni legali vigenti nel paese di utilizzo.

Durante il posizionamento della scala occorre badare al rischio di una collisione, p. es. con passanti, veicoli o porte. Serrare, se possibile, le porte (ciò non vale per le uscite di emergenza) e le finestre nell'area di lavoro.

Scala a doppia salita "2".



Se è necessario posizionare le scale (a gradini o da appoggio) davanti a una porta, a un passaggio o in un luogo simile, adottare misure di sicurezza adeguate per garantirne un utilizzo sicuro. Se possibile, bloccare le porte (ad eccezione delle uscite di emergenza) e le finestre nell'area di lavoro.



Attenzione: rischio elettrico



Determinare tutti i rischi dovuti agli apparecchi elettrici nell'area di lavoro, p. es. linee aeree ad alta tensione oppure altri apparecchi elettrici scoperti, e non utilizzare la scala se sussistono rischi dovuti alla corrente elettrica.

Non posizionare le scale in metallo a meno di 2,5 m da componenti elettrici non isolati e sotto tensione di impianti e reti a bassa tensione. Per i lavori in prossimità di impianti ad alta tensione si applicano distanze diverse.

Per lavori inevitabili sotto tensione elettrica utilizzare scale non conduttive.



Non utilizzare la scala come ponte.

Non modificare la struttura della scala.

Non muovere la scala mentre si è su di essa.

Se si utilizza la scala all'aperto tener conto del vento.

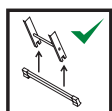

Applicare le traverse di rinforzo incluse nella fornitura anteriormente al primo utilizzo.



Scala per l'utilizzo professionale e privato

## CONTRASSEGNO DI SICUREZZA ED INDICAZIONI PER L'OPERATORE CON SCALE DA APPOGGIO



Le scale d'appoggio con pioli vanno impiegate ad un angolo adatto.



Le scale d'appoggio con pioli vanno impiegate in modo che i pioli si trovino in posizione orizzontale.



Scale impiegate per accedere ad un elevato livello di altezza devono sporgere di almeno 1 m dal punto di appoggio e all'occorrenza vanno cautelate contro cadute.



Impiegare le scale solo nella direzione di utilizzo indicata (se necessario per motivi strutturali).



Non appoggiare la scala contro superfici non idonee.

Posizionare sempre le scale in appoggio su una superficie solida e portante e non appoggiarle mai contro finestre, colonne rotonde o piccole, o su angoli, a meno che non si utilizzino accessori adeguati.

La scala non va in nessun caso movimentata dall'alto.



Non utilizzare come superfici di appoggio gli ultimi tre scalini / pioli in alto di una scala d'appoggio.

In caso di scale telescopiche non va impiegato l'ultimo metro.

**STOP** /

## CONTRASSEGNO DI SICUREZZA ED INDICAZIONI PER L'OPERATORE CON SCALE A LIBRETTO



Non passare da una scala a libretto ad un'altra superficie passando di lato.



Aprire completamente la scala prima dell'uso.



Utilizzare la scala solamente con le cinghie di fermo inserite.



Non utilizzare le scale a libretto come scale d'appoggio, a meno che non siano state appositamente ideate.



Non utilizzare come superfici di appoggio i due scalini / pioli in alto della scala a libretto privi di piattaforma e appoggio per mani / ginocchia.



## CONTRASSEGNO DI SICUREZZA ED INDICAZIONI PER L'OPERATORE PER SCALE MONO O PLURIARTICOLATE

Le scale mono o pluriarticolate vanno aperte e chiuse poste sul pavimento e non mentre si trovano in posizione di utilizzo.



Impiegando la scala come piattaforma, possono essere utilizzati solo gli elementi da piattaforma consigliati dal produttore. L'elemento della piattaforma va fissato prima del suo utilizzo.

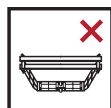

Posizioni vietate: posizione ad emme, posizione inversa.



Carico massimo indicato dal produttore riguardante la piattaforma in posizione di impalcatura: 150 kg



Assicurare che le articolazioni siano serrate.

# Panoramica sul prodotto

- 1 Leva della cerniera
- 2 Gradini / Pioli
- 3 Traversa di appoggio
- 4 Vite
- 5 Cerniere esterne
- 6 Segmento scala
- 7 Cerniera interna
- 8 Piede antiscivolo

## Dati tecnici

<b>Peso</b>		17,7 kg
<b>Altezza di conservazione</b>		98 cm
<b>Altezza della piattaforma</b>	A	96 cm
<b>Altezza della scala doppia</b>	D	175 cm
<b>Altezza della scala ad appoggio inclinata</b>	C	258 cm
<b>Altezza della scala ad appoggio</b>	D	357 cm

**1**

### INSTALLARE LA TRAVERSA DI APPOGGIO

Inserire la traversa di appoggio **3** nelle estremità aperte del segmento scala **6** ed installare le viti **4** in maniera descritta.

**2**

Stringere le viti **4** servendosi delle due chiavi da 10 mm.



**Attenzione!** Assicurarsi che i piedini antiscivolo siano rivolti verso l'esterno della scala.

## CERNIERE DELLA SCALA



- 1** Sollevare le leve delle cerniere **1** su entrambi i lati della cerniera desiderata **5/7** fino a che scatti nella posizione aperta . Spostare il relativo segmento della scala **6**.

- 2** Le cerniere esterne **5** si bloccano a 105° e 180°, la cerniera interna **7** a 30° e 180°. Assicurarsi che le serrature siano nella posizione chiusa.

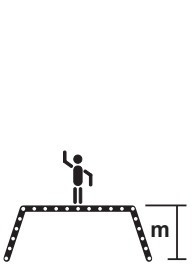

**Avvertenza!** Non usare mai una scala nel caso le serrature siano aperte. Pericolo di morte.

## ALTEZZA MAX. DI APPOGGIO

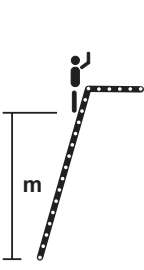
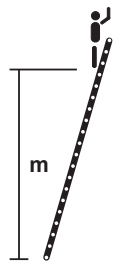
			
<b>0,96</b>	<b>1,05</b>	<b>1,59</b>	<b>2,40</b>

## POSIZIONI DI LAVORO & ALTEZZE

Iniziare a spiegare la scala dalla posizione di conservazione alla posizione a "M" e dalla posizione a "M" alla posizione di lavoro A, B, C oppure D desiderata.



**Avvertenza!** Osservare il carico max. totale.

## PIATTAFORMA DI LAVORO

- 1** Estrarre il rivetto di sicurezza. Posizionare l'elemento da piattaforma più lungo sul lato destro della scala.



**Avvertenza!** Non usare mai la posizione da piattaforma senza gli elementi da piattaforma in posizione.

- 2** Spingere l'elemento da piattaforma più lungo verso l'esterno fino a che il gradino/piolo della scala si trovi inserito nei ganci della piattaforma. Abbassare il rivetto di sicurezza per proteggere la piattaforma da spostamenti involontari.

- 3** Estrarre il rivetto di sicurezza. Posizionare l'elemento da piattaforma più corto sul lato sinistro della scala.

- 4** Spingere l'elemento da piattaforma più corto verso l'esterno fino a che il gradino/piolo della scala si trovi inserito nei ganci della piattaforma. Abbassare il rivetto di sicurezza per proteggere la piattaforma da spostamenti involontari.

## Cura & Manutenzione

Le riparazioni e le manutenzioni vanno eseguite da una persona competente e conformemente alle istruzioni del costruttore.

Al fine di garantire la massima vita utile della scala, si consiglia di periodicamente rimuovere eventuali macerie e sporcizia.

La scala deve essere periodicamente controllata per eventuali danni, non eseguire nessuna riparazione o modifica alla scala.

Prego controllare che:

- i pioli/le gambe (i montanti) non siano piegati, ammaccati, incrinati, corrosi o guasti;
- le scale/le gambe nella vicinanza dei punti di fissaggio per altri componenti siano in buone condizioni;
- elementi di fissaggio (di solito rivetti, viti o bulloni) non manchino, non siano allentati o corrosi;
- i pioli/gradini non manchino, non siano allentati, eccessivamente usurati, corrosi o danneggiati;
- le cerniere tra le sezioni anteriori e posteriori non siano danneggiate, allentate o corrose;
- il dispositivo di bloccaggio rimanga in posizione orizzontale, che le guide posteriori e i sostegni angolari non manchino, siano piegati, allentati, corrosi o danneggiati;
- i ganci dei pioli non manchino, non siano danneggiati, allentati o corrosi e che essi si innestano correttamente sui pioli;
- i supporti di guida non manchino, non siano danneggiati, allentati o corrosi e che essi si innestano correttamente sulla scala accoppiata;
- i piedini in gomma / tappi di chiusura non manchino, non siano allentati, eccessivamente usurati, corrosi o danneggiati;
- l'intera scala sia priva di contaminanti (ad es. sporcizia, fango, vernice, olio o grasso);
- i fermi di bloccaggio (se installati) non siano danneggiati o corrosi e che essi funzionino in maniera corretta;
- la piattaforma (se montata) non mostri parti o fissaggi mancanti e che essa non sia danneggiata o corrosa.

In caso uno dei controlli precedenti non possa essere pienamente soddisfatto, **NON** utilizzare la scala. In caso di tipi di scala speciali, vanno presi in considerazione ulteriori elementi identificati dal costruttore.

## Conservazione

Le scale realizzate in o utilizzando materiali termoplastici, termoindurenti e materiali plastici rinforzati devono essere conservate fuori dalla luce diretta del sole.

Le scale realizzate in legno devono essere conservate in un luogo asciutto e non devono essere rivestite con vernici opache e impermeabili al vapore. Le considerazioni importanti quando si conserva una scala (non in uso) dovrebbero includere quanto segue:

- La scala è conservata lontano da aree in cui la sua condizione potrebbe deteriorarsi più rapidamente (ad esempio umidità, calore eccessivo o esposizione agli agenti atmosferici)?
- La scala è conservata in una posizione in modo che essa non si deformi (ad esempio appesa per i pioli)? Le attrezzature di salita portatili devono essere stoccate/conservate in modo da evitarne la deformazione
- La scala è conservata in un luogo dove non può essere danneggiata da veicoli, oggetti pesanti o contaminanti?
- La scala è conservata in un luogo dove non può causare un rischio di inciampare o un'ostruzione?
- La scala è conservata in modo sicuro in un luogo in cui non può essere facilmente utilizzata per scopi criminali?
- Se la scala è eretta in maniera permanente (ad esempio sui ponteggi), la scala è protetta contro la scalata non autorizzata (ad esempio dai bambini)?

## Smaltimento

La scala non deve essere smaltita insieme ai rifiuti domestici non separati. Esso deve essere consegnato presso un punto di raccolta per il riciclaggio. In questo modo contribuite alla protezione delle risorse e dell'ambiente. Contattare le autorità locali per ottenere ulteriori informazioni. A causa del pericolo di lesioni o di soffocamento i bambini non devono giocare con i sacchetti di plastica e materiali di imballaggio. Conservare tale materiale in modo sicuro o smaltirlo in modo rispettoso dell'ambiente.

# Bedankt!

We zijn ervan overtuigd dat deze ladder uw verwachtingen zal overtreffen en wensen u veel plezier bij het gebruik.

Lees deze gebruiksaanwijzing volledig door en neem de veiligheidsinstructies in acht.

## Leveringsomvang

- 1x** universele ladder 4x3
- 2x** voetrail
- 2x** platform-element
- 1x** set schroeven
- 2x** 10 mm sleutel

Als er onderdelen ontbreken of beschadigd zijn, neem dan contact op met uw HORNBAACH winkel.

## Inhoudsopgave

Leveringsomvang	25
Beoogd gebruik	25
Symbolen en veiligheidsinstructies	26
Productoverzicht	30
Technische gegevens	30
Verzorging en onderhoud	32
Opslag	32
Afvalverwerking	32

## Beoogd gebruik

Draagbaar klimmaterieel mag uitsluitend worden gebruikt voor het doel waarvoor het is vervaardigd. De ladder is ontworpen voor professioneel gebruik en kan gebruikt worden als een leunende of staande ladder om hogere punten te bereiken. Bovendien kan hij worden gebruikt als een verhoogd werkoppervlak wanneer de platformelementen worden gebruikt.

Ander gebruik of modificatie van het product wordt beschouwd als oneigenlijk, niet-toegelaten gebruik en kan aanzienlijke gevaren opleveren.

# Verklaring van de tekens en veiligheidsrichtlijnen



**WAARSCHUWING: DE WAARSCHUWINGEN, VOORZORGSMAATREGELEN EN INSTRUCTIES IN DEZE HANDLEIDING KUNNEN NIET ALLE MOGELIJKE OMSTANDIGHEDEN OF SITUATIES AFDEKKEN DIE KUNNEN OPTREDEN!** De gebruiker moet begrijpen dat gezond verstand en voorzichtigheid factoren zijn die niet in het product kunnen worden ingebouwd, maar onder de eigen verantwoordelijkheid van de gebruiker vallen. In Nederland: Voor professioneel en veilig werken op vouwladders is een veiligheidsniveau conform NEN 2484 en de Nederlandse Warenwet vereist.



Pas op! Gevaar voor ongevallen en letsel en zware materiële schade mogelijk.

## VEILIGHEIDSMARKERING EN GEBRUIKERSINSTRUCTIES VOOR ALLE LADDERS



Waarschuwing: valgevaar!



Volg de instructies op



De ladder na levering controleren. Voor elk gebruik de ladder visueel controleren op beschadiging en veilig gebruik. Gebruik nooit beschadigde ladders.



Maximale totale belasting.



De ladder nooit op een ongelijke of losse ondergrond gebruiken.



Niet naar de zijkant leunen. Sta tijdens het werken op de ladder altijd met beide voeten op een sport, trede of platform.



De ladder niet op een verontreinigde ondergrond plaatsen.



Maximale aantal gebruikers



Met het gezicht naar de ladder omhoog en omlaag klimmen;



Houd u goed vast bij het omhoog en omlaag klimmen op de ladder. Tijdens het werken de ladder vasthouden of andere veiligheidsmaatregelen treffen, wanneer dit niet mogelijk is.



Geen werkzaamheden uitvoeren die tot een zijwaartse belasting bij ladders leiden, bijvoorbeeld zijwaarts boren in hard materiaal.



Bij het gebruik van een ladder geen uitrusting dragen die zwaar en onhandig is.



Niet op de ladder klimmen met ongeschikt schoeisel. Draag bij het gebruik van ladders nooit slippers, schoenen met hoge hakken of klompen; het dragen van schoeisel met gladde, beschadigde of loszittende zolen is eveneens verboden.



De ladder niet gebruiken, wanneer u een lichamelijke beperking heeft. Bepaalde gezondheidskenmerken, het gebruik van medicijnen en alcohol- of drugsmisbruik kunnen bij gebruik van de ladder tot gevaar voor de gezondheid leiden.

Niet te lang zonder regelmatige pauze op de ladder blijven (vermoeidheid is gevaarlijk).

De ladder beschermen tegen beschadiging tijdens transport, bijv. door vastbinden en te controleren dat ze op aangewezen manier is vastgemaakt.

Controleer of de ladder geschikt is voor het gewenste gebruik.

Een vuile ladder, bijvoorbeeld door de verf, verontreinigingen, olie of sneeuw, niet gebruiken

Gebruik de ladder niet buitenshuis bij slechte weersomstandigheden, zoals sterke wind. Gebruik vanaf windkracht 6 buiten geen draagbare ladders meer, tenzij er maatregelen zijn genomen die voorkomen dat de ladder omwaait.

In het kader van een beroepsmatig gebruik, dient er een risicobeoordeling conform de wettelijke voorschriften in het land van gebruik te worden uitgevoerd.

Let erop dat er geen botsingen kunnen plaatsvinden, bijvoorbeeld met voetgangers, voertuigen of deuren, wanneer u de positie van de ladder bepaalt. Deuren (behalve nooduitgangen) en vensters in het werkgebied indien mogelijk vergrendelen.

Dubbelzijdige ladder "2".



Als trapladders/ladders voor een deuropening, doorgang of vergelijkbare plaats moeten worden neergezet, neem dan gepaste veiligheidsmaatregelen om een veilig gebruik te garanderen. Vergrendel indien mogelijk de deuren (met uitzondering van nooduitgangen) en ramen rond de werkplek.



Waarschuwing: elektrisch gevaar



Pas op voor alle risico's van elektrische installaties in het werkgebied, bijvoorbeeld hoogspanningskabels of andere vrijliggende elektrische installaties, en de ladder niet gebruiken wanneer er een risico op elektrische schokken bestaat.

Plaats metalen ladders niet binnen 2,5 m van ongeïsoleerde, onder spanning staande elektrische componenten van laagspanningsinstallaties en -netwerken. Voor werkzaamheden in de buurt van hoogspanningsinstallaties gelden andere afstanden.

Voor onvermijdbare werkzaamheden onder elektrische spanning gebruikt u niet-geleidende ladders.



Gebruik de ladder niet als overbrugging.

De constructie van de ladder niet wijzigen.

De ladder niet bewegen wanneer u er op staat.

Bij een gebruik buitenshuis op de wind letten.

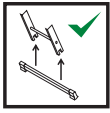

Meegeleverde stabilisatorstaven voor het eerste gebruik plaatsen.



Ladder voor professioneel en privégebruik

Draagbaar klimmaterieel moet op een vlakke, niet-gladde en stabiele ondergrond worden opgesteld; tafels, kisten, kratten en dergelijke worden in deze zin onstabiel geacht.

Draagbaar klimmaterieel mag, om on-eigenlijk gebruik (door bijvoorbeeld kinderen) te voorkomen, niet onbeheerd in gebruiksstand worden achtergelaten.

## VEILIGHEIDSMARKERING EN GEBRUIKERSINSTRUCTIES VOOR ENKELVOUDIGE LADDERS

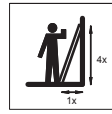

Enkelvoudige ladders met sporten moeten in de juiste hoek worden geplaatst.

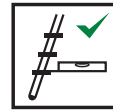

Enkelvoudige ladders met sporten moeten zodanig worden gebruikt dat de sporten in een horizontale positie staan.



Ladders voor toegang tot een grotere hoogte moeten minstens 1 m voorbij het contactpunt worden geschoven en zo nodig worden vastgezet.

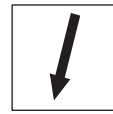

Gebruik de ladder alleen in de aangegeven plaatsingsrichting (indien vereist door de constructie).



Plaats de ladder niet tegen ongeschikte oppervlakken.

Zet aanlegladders altijd tegen een stevig en draagkrachtig oppervlak en laat ze nooit steunen tegen ramen, ronde of kleine zuilen of hoeken, tenzij er geschikte accessoires worden gebruikt.

De ladder mag nooit van boven worden verplaatst.



Gebruik de drie bovenste sporten / treden van een aanleunladder niet om op te staan.

Bij telescopische ladders mag de laatste meter niet worden gebruikt.



## VEILIGHEIDSMARKERING EN GEBRUIKERSINSTRUCTIES VOOR TRAPLADDERS



Klim niet zijdelings van de trapladder op een ander oppervlak.



De ladder voor gebruik volledig openen.



De ladder enkel met een geplaatste spreidveiligheid gebruiken.



Trapladders mogen niet als aanleunladder worden gebruikt, tenzij ze daarvoor zijn ontworpen.



De bovenste twee sporten / treden van een trapladder zonder platform en houderinstallatie voor hand / knie niet als standplaats gebruiken.



## VEILIGHEIDSMARKERING EN GEBRUIKERSINSTRUCTIES VOOR LADDERS MET ÉÉN OF MEER SCHARNIERPUNTEN

Ladders met één of meer scharnierpunten moeten op de grond open en dicht worden geklapt, niet in de gebruikspositie.



Wanneer de ladder als platform wordt gebruikt, mogen alleen platformcomponenten worden gebruikt die door de fabrikant zijn aanbevolen. Het platformelement moet vóór gebruik worden gezeurd.



Verboden posities: M-positie, omgekeerde positie.



Hoogste belasting van het platform in steigerpositie gespecificeerd door de fabrikant: 150 kg



Controleer of de scharnieren zijn vergrendeld.

## Productoverzicht

- 1 Scharnier-vergrendeling
- 2 Treden/sporten
- 3 Voetrail
- 4 Schroef
- 5 Buitenste scharnieren
- 6 Laddersegment
- 7 Binnenste scharnier
- 8 Anti-slipvoet

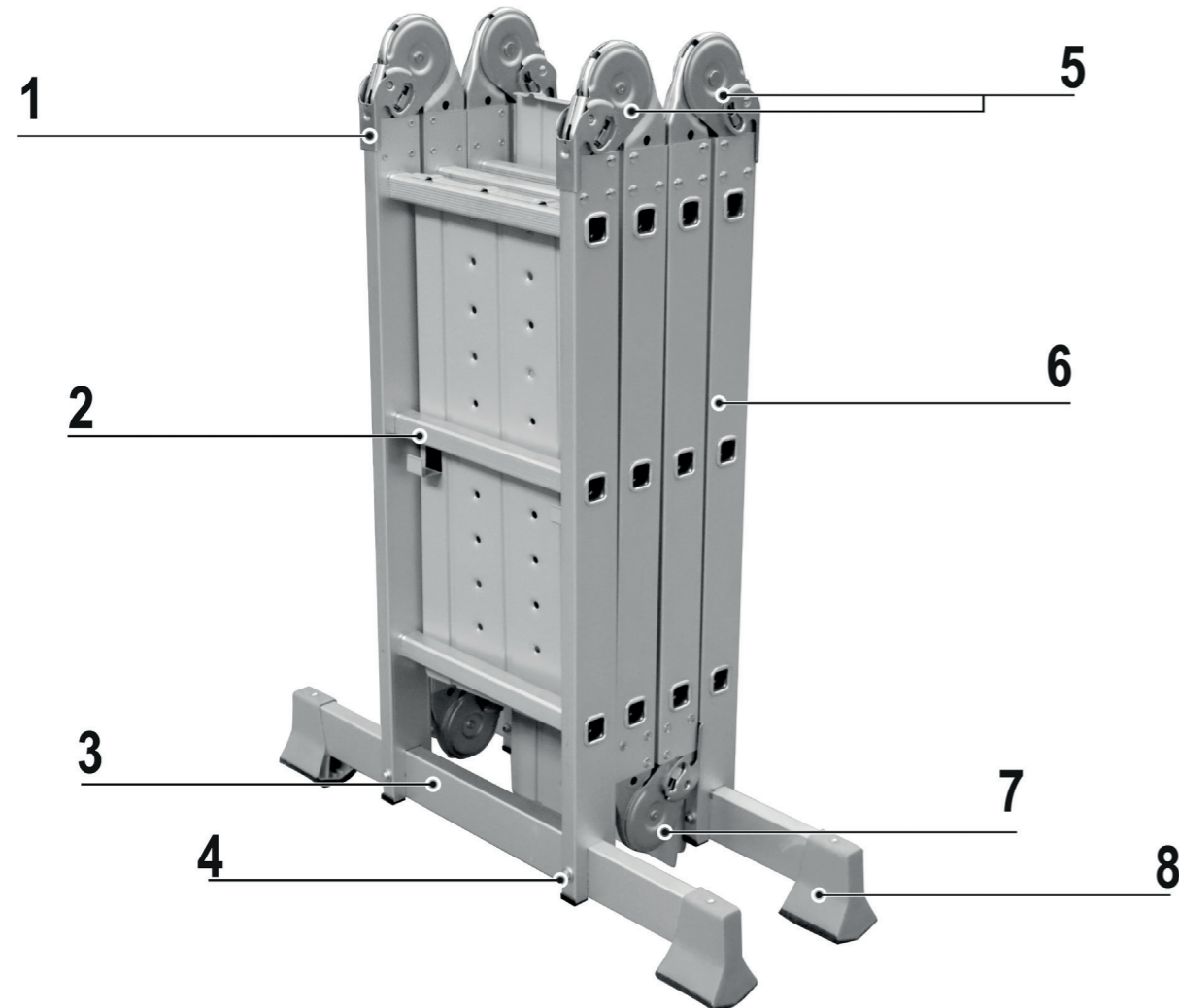

## Technische gegevens

Gewicht	17,7 kg
Opslaghoogte	98 cm
Platformhoogte	A 96 cm
Staande ladderhoogte	B 175 cm
Hoogte schuine leunende ladder	C 258 cm
Hoogte leunende ladder	D 357 cm

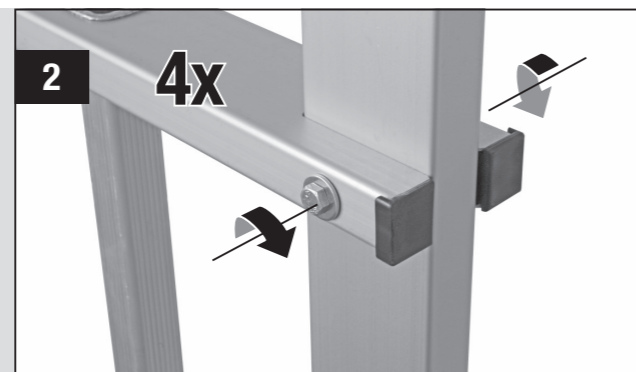

- 1** **INSTALLEER DE VOETRAIL**  
Schuif de voetrail 3 in de open einden van het laddersegment 6 en installeer de schroeven 4 zoals afgebeeld.

- 2** Draai de schroeven 4 vast met behulp van de twee 10 mm sleutels.

 **Let op!** Zorg ervoor dat de anti-slipvoeten naar de buitenkant van de ladder wijzen.

### LADDERSCHARNIEREN

**1** Breng de scharnier-vergrendelingen **1** aan beide kanten van de gewenste scharnier **5/7** omhoog totdat de vergrendelingen in de open positie klikken . Verplaats het betreffende laddersegment **6**.

**2** De buitenste scharnieren **5** vergrendelen op 105° en 180°, de binnenste scharnier **7** op 30° en 180°. Zorg ervoor dat de vergrendelingen vast in de vergrendelde positie zitten .

 **Waarschuwing!** Gebruik de ladder nooit met open vergrendelingen. Dit is levensgevaarlijk.

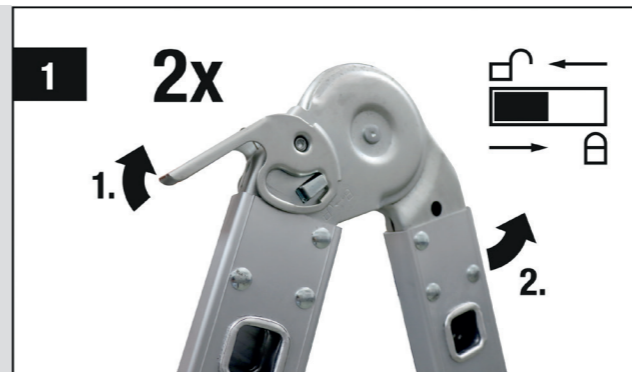

### MAX. STAANDE LADDERHOOGTE

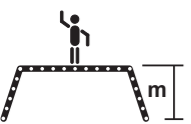
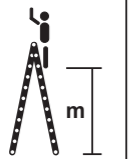
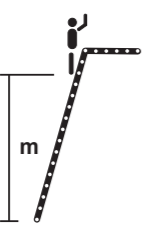
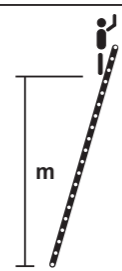
			
0,96	1,05	1,59	2,40

### WERKPOSITIES EN HOOGTEN

Klap de ladder van de opslagpositie uit in de M-positie en van de M-positie naar de gewenste werkpositie A, B, C of D.

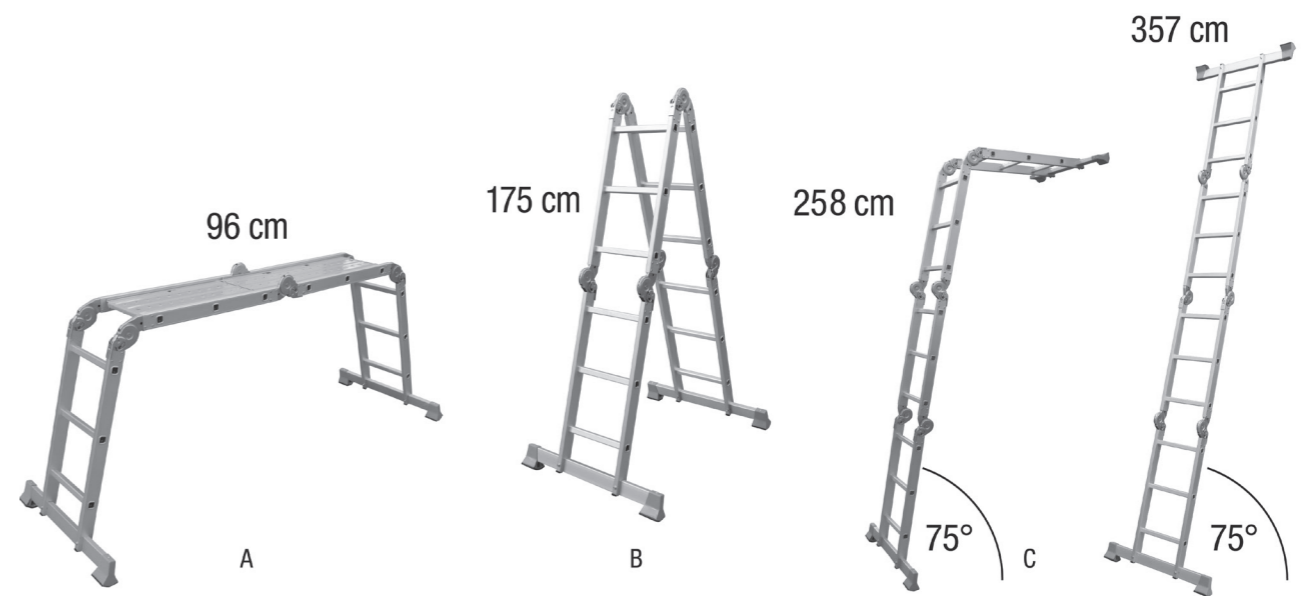

 **Waarschuwing!** Houd rekening met de max. gewichtsbelastingen.

 max. 150 kg

### WERKPLATFORM

**1** Trek de veiligheidsklinknagel eruit. Plaats het langste platformelement aan de rechterkant van de ladder.

 **Waarschuwing!** Gebruik de platformpositie niet zonder dat de platformelementen correct zijn geplaatst.

**2** Duw het langste platformelement naar de buitenkant totdat de platformhaken op de trede/sport vast zitten. Laat de veiligheidsklinknagel zakken om het platform tegen onbedoelde verplaatsing te beveiligen.

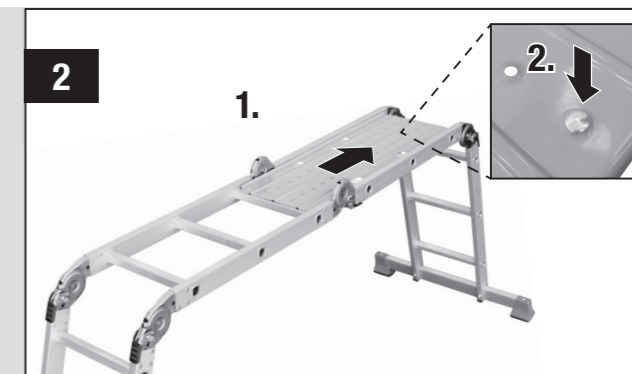
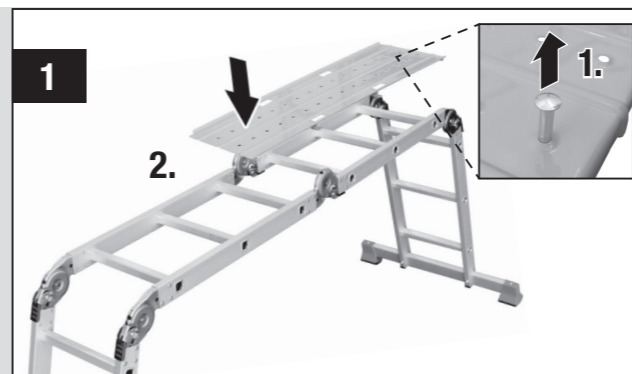

**3** Trek de veiligheidsklinknagel eruit. Plaats het kortste platformelement aan de linkerkant van de ladder.

**4** Duw het kortste platformelement naar de buitenkant totdat de platformhaken op de trede/sport vast zitten. Laat de veiligheidsklinknagel zakken om het platform tegen onbedoelde verplaatsing te beveiligen.

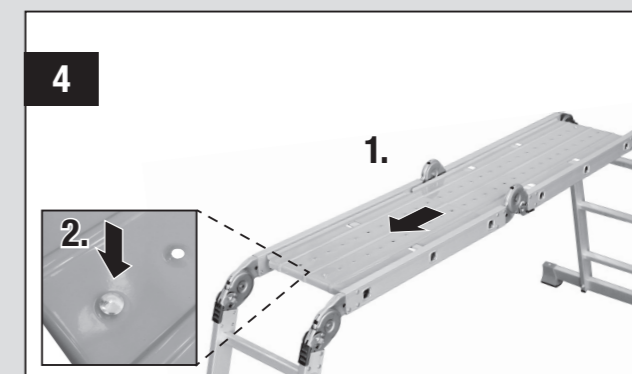
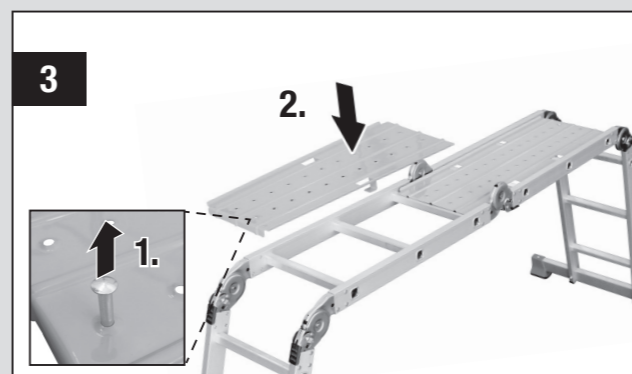

## Verzorging & onderhoud

Reparaties en onderhoud moeten worden uitgevoerd door een competente persoon en in overeenstemming met de instructies van de producent. Verwijder regelmatig vuil van de kettingen en de behuizing voor een optimale levensduur van de ladder.

De ladder moet regelmatig worden gecontroleerd op schade; voer zelf geen reparaties of wijzigingen aan de ladder uit.

Controleer of:

- de stijlen/poten (staanders) niet zijn gebogen, verbogen, gedraaid, gedeukt, gebarsten, gecorrodeerd of verrot;
- de stijlen/poten rond de bevestigingspunten voor andere componenten in goede staat zijn;
- bevestigingen (meestal klinknagels, schroeven of bouten) niet ontbreken, loszitten of zijn gecorrodeerd;
- sporten/treden niet ontbreken, loszitten, overmatig versleten, gecorrodeerd of beschadigd zijn;
- de scharnieren tussen de voor- en achterdelen niet zijn beschadigd, loszitten of zijn gecorrodeerd;
- de horizontale vergrendeling, de achterste rails en hoekbeugels niet ontbreken, zijn gebogen, loszitten, gecorrodeerd of beschadigd;
- de sporthaken niet ontbreken, beschadigd zijn, loszitten of gecorrodeerd zijn en ze correct aangrijpen op de sporten;
- de geleidingssteunen de sporthaken niet ontbreken, beschadigd zijn, loszitten of gecorrodeerd zijn en ze correct aangrijpen;
- rubberen voeten / eindkappen niet ontbreken, loszitten, overmatig versleten, gecorrodeerd of beschadigd zijn;
- controleer of de hele ladder vrij is van verontreinigingen (bijvoorbeeld vuil, modder, verf, olie of vet);
- vergrendelingen (indien aanwezig) niet zijn beschadigd of gecorrodeerd en correct werken;
- het platform (indien aanwezig) geen ontbrekende onderdelen of bevestigingen heeft en niet is beschadigd of gecorrodeerd.

Als één van de bovenstaande controles niet volledig in orde is, mag u de ladder NIET gebruiken. Voor speciale laddertypen moet er rekening worden gehouden met andere items die door de fabrikant zijn aangegeven.

## Opslag

Ladders gemaakt van of met thermoplastische, thermohardende kunststof en versterkte plastic materialen moeten buiten direct zonlicht worden opgeslagen.

Ladders van hout moeten op een droge plaats worden opgeslagen en mogen niet worden geschilderd met ondoorzichtige en dampdichte verven.

De belangrijke overwegingen bij het opbergen van een ladder (niet in gebruik) moeten onder andere volgende bevatten:

- Is de ladder opgeslagen op een plaats waar de toestand ervan sneller kan verslechteren (bijv. vochtigheid, overmatige hitte of blootstelling aan de elementen)?
- Is de ladder opgeslagen in een positie die helpt om recht te blijven (bijv. opgehangen aan de ladderbomen)? Draagbaar klimmaterieel moet zo worden opgeslagen/bewaard dat doorzakken wordt voorkomen.
- Is de ladder opgeslagen op een plaats waar deze niet kan worden beschadigd door voertuigen, zware voorwerpen of verontreinigingen?
- Is de ladder opgeslagen op een plaats waar hij geen struikelgevaar of obstructie kan veroorzaken?
- Is de ladder veilig opgeborgen waar hij niet gemakkelijk voor criminele doeleinden kan worden gebruikt?
- Als de ladder permanent opgesteld staat (bijv. op een stelling), is hij dan beveiligd tegen ongeoorloofd klimmen (bijv. door kinderen)?

## Afvalverwerking

Gooi de ladder niet weg bij het ongesorteerde huisafval. Lever het in bij een inzamelpunt voor recycling. Op deze manier draagt u bij aan de bescherming van de hulpbronnen en het milieu. Neem contact op met de lokale autoriteiten voor meer informatie.

Laat kinderen niet spelen met plastic zakken en verpakkingsmateriaal vanwege mogelijke verwondingen en het verstikkingsgevaar. Bewaar dergelijk materiaal veilig of gooi het op milieuvriendelijke wijze weg.

# Tack så mycket!

Vi är övertygade om att den här stegen kommer att överträffa dina förväntningar och önskar dig mycket nöje med användningen.

Läs hela handboken och se till att följa säkerhetsinstruktionerna.

## Leveransomfång

- 1x** Universalstege 4x3
- 2x** Fotskena
- 2x** Plattform
- 1x** Skruvsats
- 2x** 10 mm nyckel

Om någon del skulle saknas eller vara skadad ska du kontakta din HORNBACH-butik.

## Innehållsförteckning

Leveransomfattning	33
Avsedd användning	33
Symboler och säkerhetsinstruktioner	34
Produktöversikt	38
Tekniska data	38
Skötsel & underhåll	40
Lagring	40
Avfallshantering	40

## Avsedd användning

Stegen är konstruerad för professionell användning och kan användas som lutande eller stående stege för att nå högre punkter. Dessutom kan den användas som en förhöjd arbetsyta när plattformsdelarna används.

All annan användning eller modifiering av produkten anses vara icke avsedd användning och kan orsaka avsevärda skador.

# Symbolförklaring och säkerhetsanvisningar



**VARNING: VARNINGS- OCH FÖRSIKTIGHETSANVISNINGARNA SAMT ANVISNINGARNA I DENNA BRUKSANVISNING KAN INTE OMFATTA ALLA MÖJLIGA FÖRHÅLLANDEN OCH SITUATIONER SOM EVENTUELLT KAN INTRÄFFA!**

Användaren måste förstå att sunt förnuft och försiktighet är faktorer som inte kan byggas in i produkten utan måste komma från användaren själv.

I Nederländerna: För professionellt och säkert arbete på vikstegar krävs en säkerhetsstandard enligt NEN 2484 och den nederländska varulagstiftningen.



Se upp! Risk för olycksfall och personskador samt svåra skador på utrustningen.

## SÄKERHETS MÄRKNING OCH ANVÄNDARANVISNINGAR FÖR ALLA STEGAR



Varning: Fallrisk!



Följ bruksanvisningen



Kontrollera stegen efter leverans. Före varje användning ska stegen kontrolleras visuellt för skador och säker användning. Använd inte stegen om den är skadad



Maximal totalbelastning



Använd inte stegen på ojämnt eller löst underlag.



Undvik att luta dig ut åt sidorna. Vid arbete på stegen ska du alltid stå med båda fötterna på en stegpinne, ett trappsteg eller en plattform.



Ställ inte stegen på smutsigt underlag.



max antal användare



Gå inte upp eller ner från stegen med ansiktet bortvänt.



Håll ordentligt tag i stegen vid uppstigning och nerstigning. Håll fast i stegen under arbetet eller vidta andra säkerhetsåtgärder om detta inte är möjligt.



Undvik arbeten som påverkar stegens sidobelastning, t.ex. att borra åt sidan genom fasta material.



Bär inte med någon utrustning som är tung eller ohanterlig vid användning av en stege.



Gå inte upp på stegen med olämpliga skor. Bär aldrig tofflor, högklackade skor eller träskor när du använder stegar. Det är även förbjudet att använda skor med hala, skadade eller lösa sulor.



Använd inte stegen vid fysiska begränsningar. Vissa hälsotillstånd, läkemedelsintag, alkohol- eller drogmissbruk kan påverka säkerheten vid användning av stegen.

Stanna inte kvar på stegen för länge utan regelbundna avbrott (trötthet är en risk).

Förhindra skador vid transport av stegen, t.ex. genom att surra fast den och säkerställ att den är fäst/monterad på lämpligt sätt.

Säkerställ att stegen är lämplig för den aktuella användningen.

Använd inte en stege som har förorenats av t.ex. våt färg, smuts, olja eller snö.

Använd inte stegen utomhus vid ofördelaktiga väderförhållanden, t.ex. stark vind. Använd inte bärbara stegar utomhus vid vindstyrka 6 eller mer, såvida inte åtgärder har vidtagits för att förhindra att stegen blåser omkull.

Inom ramarna för yrkesmässig användning måste en riskbedömning utföras under beaktande av de lagstadgade bestämmelserna i användarlandet.

När stegen ställs upp ska man kontrollera att det inte finns någon risk för kollision, t.ex. med fotgängare, fordon eller dörrar. Lås dörrar (dock inte nödutgångar) och fönster i arbetsområdet om det är möjligt.

Dubbelsidig stege "2".



Om trappstegar/stegar måste ställas upp framför en dörröppning, en passage eller liknande plats, vidta lämpliga säkerhetsåtgärder för att garantera en säker användning. Lås om möjligt dörrar (med undantag för nödutgångar) och fönster i arbetsområdet.



Varning: elektrisk fara



Fastställ alla risker i arbetsområdet som kan orsakas av elektriska driftsmedel, t.ex. högspänningsledningar eller andra fritt liggande elektriska driftsmedel, och använd inte stegen om det finns risk på grund av elektrisk ström.

Ställ inte upp metallstegar närmare än 2,5 m från oisolerade, spänningsförande elektriska komponenter i lågspänningsanläggningar och -nät. För arbete i närheten av högspänningsanläggningar gäller andra avstånd.

Om arbeten under elektrisk spänning inte kan undvikas ska icke ledande stegar användas.



Använd inte stegen som överbrygning.

Ändra inte stegens konstruktion.

Flytta inte stegen medan du står på den.

Beakta vindförhållanden vid användning utomhus.

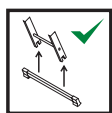

Sätt fast medföljande stabiliseringstraverser före första användningen.



Stega för yrkesmässig och privat användning!



Stå inte på de översta tre stegen/stegpinnarna på en anläggningsstege.

På teleskopstegar får den sista metern inte användas.

**STOP**

## SÄKERHETSMÄRKNING OCH ANVÄNDARANVISNINGAR FÖR ANLIGGANDE STEGAR



Anliggande stegar med pinnar måste ställas upp i rätt vinkel.



Anliggande stegar med steg måste användas så att stegen befinner sig i horisontellt läge.



Stegar för åtkomst till en högre höjd måste skjutas ut minst 1 meter över anläggningspunkten och säkras vid behov.



Använd endast stegen i angiven uppställningsriktning (om konstruktionen kräver det).



Luta inte stegen mot olämpliga ytor.

Ställ alltid anliggande stegar mot en fast och bärkraftig yta och luta dem aldrig mot fönster, runda eller små pelare eller mot hörn, såvida inte lämpliga tillbehör används.

## SÄKERHETSMÄRKNING OCH ANVÄNDARANVISNINGAR FÖR TRAPPSTEGAR



Gå inte från en trappstege till en annan yta vid sidan om.



Öppna stegen helt före användning.



Använd endast stegen med ilagd stegförbindning.



Trappstegar får inte användas som anläggningsstegar, såvida den inte är konstruerad för det.



De översta två stegen/stegpinnarna på en trappstege utan plattform och hållare för hand/knä som ståyta.

**STOP**

Stegen får aldrig flyttas uppifrån.

## SÄKERHETSMÄRKNING OCH ANVÄNDARANVISNINGAR FÖR STEGAR MED EN ELLER FLERA LEDER

Stegar med en eller flera leder ska fällas upp och fällas samman liggande på golvet och inte i användningsposition.



Om stegen används som plattform får endast de plattformselement som rekommenderas av tillverkaren användas. Plattformselementen måste säkras före användning.

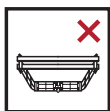

Förbjudna ställningar: M-ställning, omvänd ställning.



Den av tillverkaren högsta angivna lasten för plattformen i plattformsläge: 150 kg



Kontrollera att lederna är spärrade.

## Produktöversikt

- 1 Gångjärnsspak
- 2 Steg/pinnar
- 3 Fotskena
- 4 Skruv
- 5 Yttre gångjärn
- 6 Stegsegment
- 7 Inre gångjärn
- 8 Glidskyddad fot

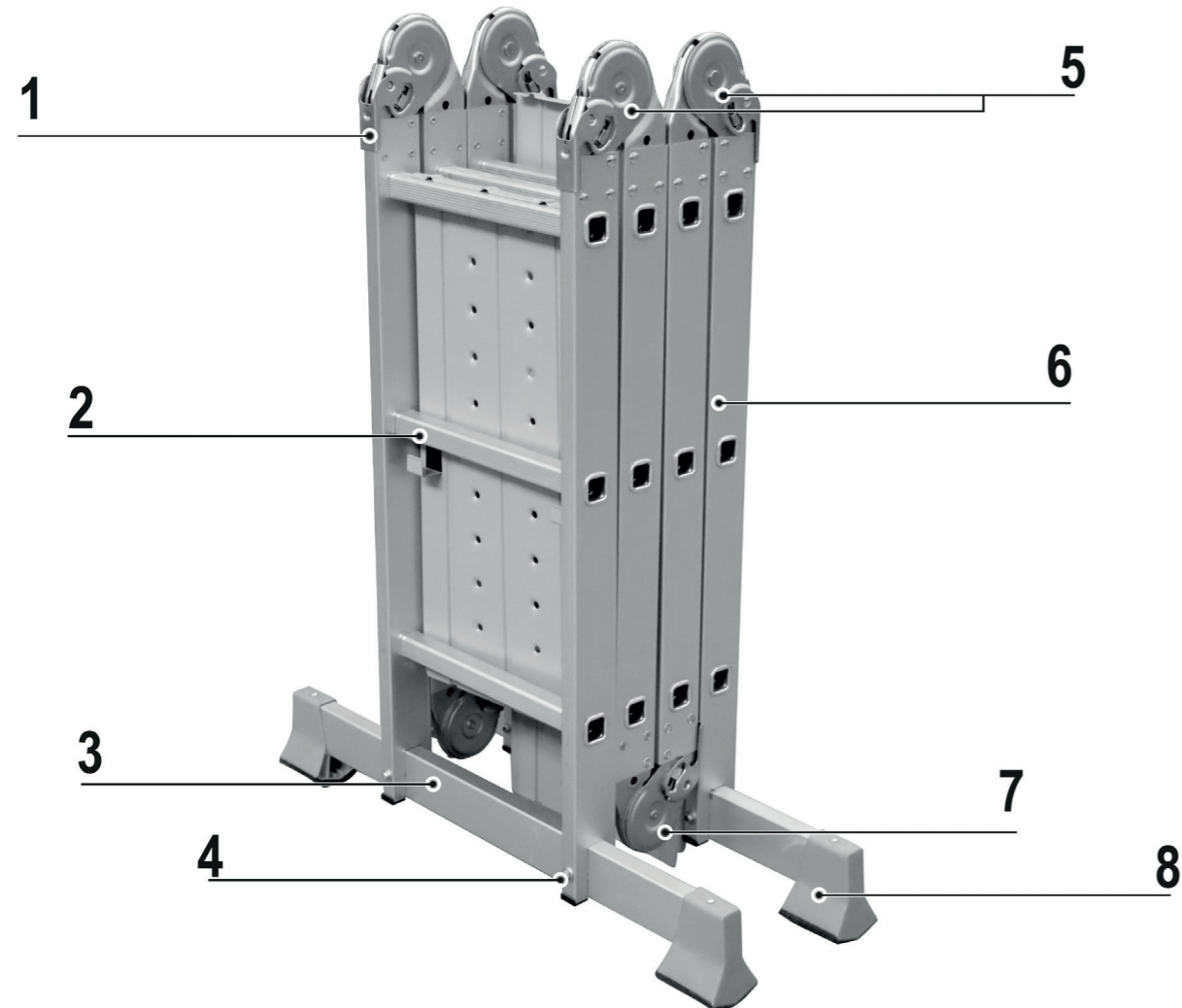

## Tekniska data

Vikt	17,7 kg
Höjd vid förvaring	98 cm
Plattformshöjd	A 96 cm
Stående stege, höjd	B 175 cm
Vinklåd lutande stege, höjd	C 258 cm
Lutande stege, höjd	D 357 cm

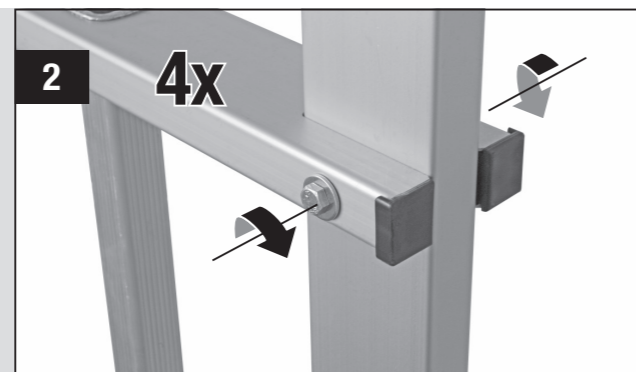

- 1** **MONTERA FOTSKENA**  
Skjut på fotskenan 3 i de öppna ändarna på stegsegmentet 6 och sätt i skruvarna 4 som bilden visar.

- 2** Dra åt skruvarna 4 med de två 10 mm-nycklarna.

 **Försiktig!** Kontrollera att de glidsäkra fötterna är riktade mot stegens utsida.

## STEGGÅNGJÄRN

- 1** Lyft upp gångjärnsspakarna **1** på båda sidorna om önskat gångjärn **5/7** tills låsen klickar fast i öppen position . Flytta respektive stegsegment **6**.

- 2** De yttre gångjärnen **5** låser vid 105° och 180°, det inre gångjärnet **7** vid 30° och 180°. Kontrollera att låsen har aktiverats i låst position .

**Varning!** Använd aldrig stegen med öppna lås. Livsfara.

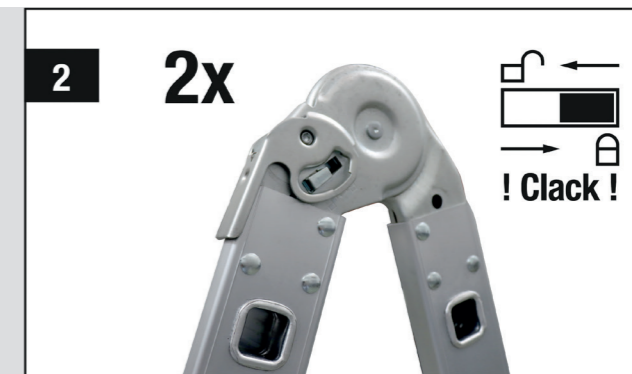
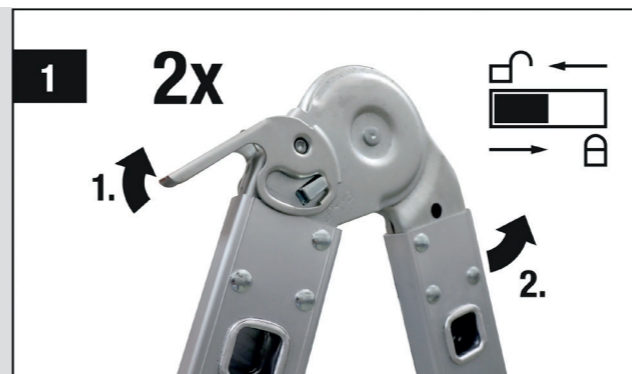

## MAX. STÅHÖJD

0,96	1,05	1,59	2,40

## ARBETSPOSITIONER OCH HÖJDER

Börja veckla upp stegen från förvaringsposition till M-position och från M-position till önskad arbetsposition A, B, C eller D.

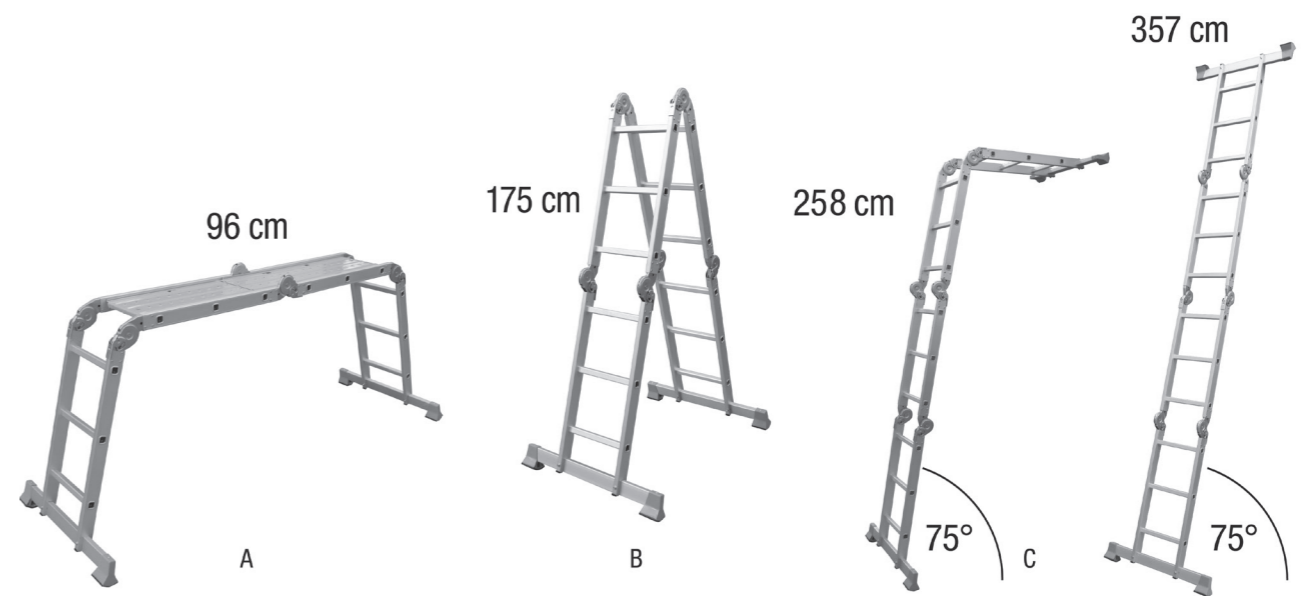

**Varning!** Observera maximal total belastning.

max.  
150  
kg

## ARBETSPLATTFORM

- 1** Dra ut säkerhetsniten. Placera det längre plattformselementet på stegens högra sida.

**Varning!** Använd aldrig plattformspositionen utan att plattformselementen är på plats.

- 3** Dra ut säkerhetsniten. Placera det kortare plattformselementet på stegens vänstra sida.

- 2** Tryck det längre plattformselementet mot utsidan tills plattformens krokar har gripit tag i steget/pinnen. Sänk ner säkerhetsniten för att säkra plattformen mot oavsiktlig förflyttning.

- 4** Tryck det kortare plattformselementet mot utsidan tills plattformskrokarna griper tag i steget/pinnen. Sänk ner säkerhetsniten för att säkra plattformen mot oavsiktlig förflyttning.

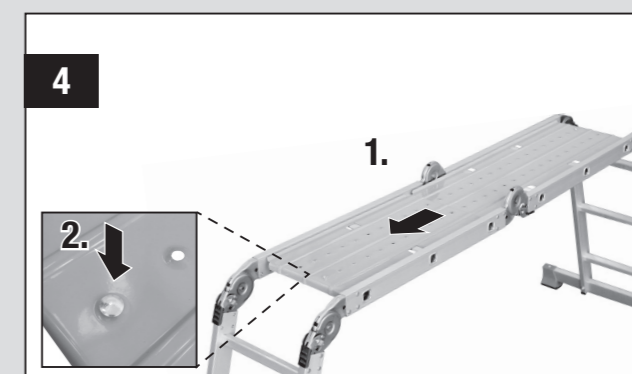
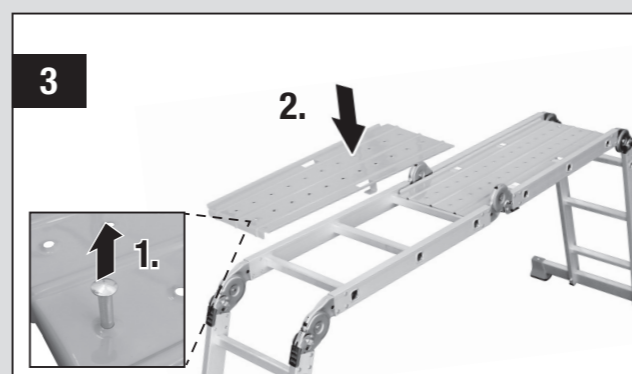
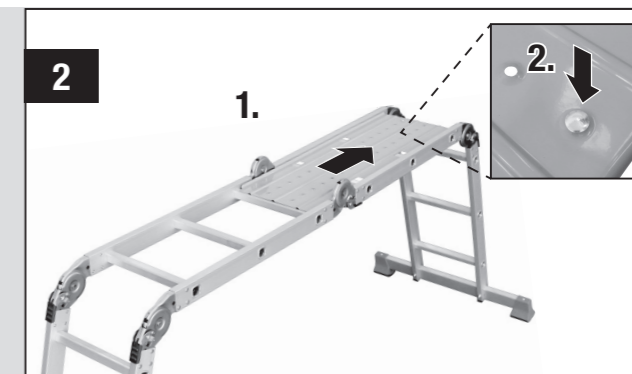
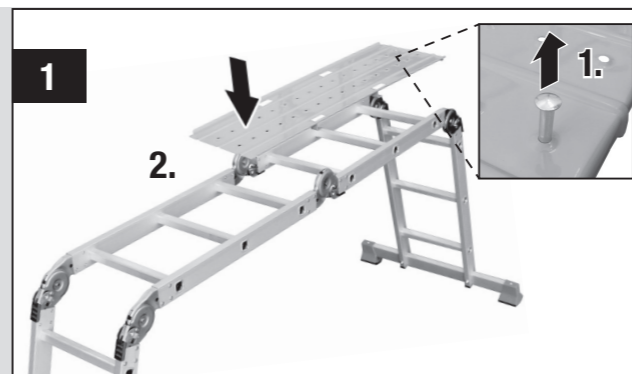

## Skötsel & underhåll

Reparationer och underhåll ska utföras av en kompetent person och i enlighet med tillverkarens instruktioner.

För att erhålla längsta möjliga prestanda och livslängd för stegen ska smuts och skräp regelbundet avlägsnas från kedjor och hölje.

Stegen måste regelbundet kontrolleras för skador, utför inte några reparationer eller förändringar på stegen.

Kontrollera att:

- sidostyckena/benen (lodräta) inte är böjda, bågformade, vridna, buckliga, spruckna, korroderade eller murkna;
- sidostyckena/benen är i bra skick runt fixeringspunkterna för andra komponenter;
- fästen (vanligtvis nitar, skruvar eller bultar) inte saknas, är lösa eller korroderade;
- pinnar/steg inte saknas, är lösa, kraftigt slitna, korroderade eller skadade;
- gångjärnen mellan de främre och bakre delarna inte är skadade, lösa eller korroderade;
- låsen förblir horisontella, bakre skenor och hörn stödbenen inte saknas, är böjda, lösa, korroderade eller skadade;
- pinnkrokarna inte saknas, är skadade, lösa eller korroderade och griper ordentligt tag om pinnarna;
- styrkonsolerna inte saknas, är skadade, lösa eller korroderade och griper ordentligt tag om motsvarande sidostycke;
- gummifötterna/ändlocken inte saknas, är lösa, kraftigt slitna, korroderade eller skadade;
- kontrollera att hela stegen är fri från kontaminering (dvs. smuts, lera, färg, olja eller fett);
- låsspärrarna (om monterade) inte är skadade eller korroderade och fungerar korrekt;
- plattformen (om monterad) inte har några delar eller fästen som saknas och inte är skadad eller korroderad.

Om någon av ovanstående kontroller inte godkänns ska du INTE använda stegen.

För specialstegar ska man ta hänsyn till ytterligare delar som anges av tillverkaren.

## Lagring

Stegar som är tillverkade av eller använder termoplast, värmehärdande plast och armerade plastmaterial ska förvaras utanför direkt solljus. Stegar som är tillverkade av trä ska förvaras på en torr plats och ska inte täckas över med ogenomskinlig och ångtät färg.

När man ska förvara en stege (används inte) är det viktigt att tänka på följande:

- Förvaras stegen på avstånd från områden där den kan försämrats snabbt (t.ex. fukt, hög värme eller utsatt för väder och vind)?
- Förvaras stegen på en plats där den får hjälp att hållas rak (t.ex. upphängd i sidostyckena)? Bärbar klätterutrustning ska förvaras/lagras på ett sätt som förhindrar att den bågner.
- Förvaras stegen så att den inte kan skadas av fordon, tunga föremål eller föroreningar?
- Förvaras stegen där den inte kan utgöra fallrisk eller ett hinder?
- Förvaras stegen på ett säkert ställe där den inte enkelt kan användas för kriminella syften?
- Om stegen är permanent positionerad (t.ex. mot en ställning), är den säkrad mot att obehöriga klättrar på den (t.ex. barn)?

## Avfallshantering

Stegen får inte kastas i det osorterade hushållsavfallet. Den måste lämnas in på återvinningsstationen för återvinning. På så sätt bidrar du till att skydda våra resurser och miljön. Kontakta din återförsäljare eller lokala myndigheter för mer information.

Låt inte barn leka med plastpåsar eller annat förpackningsmaterial eftersom kvävningsfara och fara för andra skador föreligger. Förvara allt sådant material på säker plats eller lämna till miljövänlig återvinning.

# Děkujeme vám!

Jsme přesvědčeni, že tento žebřík překoná vaše očekávání, a přejeme vám hodně radosti při jeho používání.

Přečtěte si celý návod k použití a respektujte bezpečnostní pokyny.

## Rozsah dodávky

- 1x** Víceúčelový žebřík 4x3
- 2x** Kolejnice patky
- 2x** Prvek plošiny
- 1x** Sada šroubů
- 2x** Klíč 10 mm

Jestliže kterýkoli díl chybí nebo je poškozen, obraťte se prosím na svůj market HORNBAACH.

## Obsah

Rozsah dodávky	41
Účel použití	41
Symboly a bezpečnostní pokyny	42
Přehled výrobku	46
Technické parametry	46
Péče a údržba	48
Uskladnění	48
Likvidace	48

## Účel použití

Žebřík je navržen pro profesionální použití a lze jej používat jako opěrný nebo stojací žebřík, je-li třeba dosáhnout výš. Navíc ho lze používat jako vyvýšenou pracovní plošinu v případech, kdy se používají podlahy.

Jakékoliv jiné použití nebo úpravy výrobku jsou považovány za použití v rozporu s určením a mohou mít za následek vážná nebezpečí.

# Vysvětlení značení & bezpečnostní pokyny

 **VÝSTRAŽNÝ POKYN: VÝSTRAŽNÉ A BEZPEČNOSTNÍ POKYNY A ROVNĚŽ POKYNY V TOMTO NÁVODU K POUŽITÍ NEMOHOU ZAHRNOVAT VEŠKERÉ MOŽNÉ PODMÍNKY NEBO SITUACE, KTERÉ MOHOU PŘÍPADNĚ NASTAT!** Obsluha musí chápat, že zdravý lidský rozum a opatrnost jsou faktory, které do produktu nemohou být zabudovány, nýbrž musí pocházet ze strany samotné obsluhy.

V Nizozemsku: Pro profesionální a bezpečnou práci na skládacích žebřících je vyžadován bezpečnostní standard v souladu s normou NEN 2484 a nizozemským zákonem o výrobcích.

 Pozor! Možné nebezpečí zranění a úrazu a také závažných věcných škod.

## BEZPEČNOSTNÍ ZNAČENÍ A POKYNY PRO UŽIVATELE U VŠECH ŽEBŘÍKŮ

 Výstraha: Nebezpečí pádu!

 Respektujte návod

 Žebřík po dodání překontrolujte. Před každým použitím proveďte vizuální kontrolu žebříků ohledně poškození a bezpečného používání.  
Nepoužívejte poškozené žebříky

 Maximální celková nosnost

 Žebřík nepoužívejte na nerovném nebo nepevném podkladu.

 Zabraňte vyklánění do stran. Při práci na žebříku stůjte vždy oběma nohama na příčli, stupni nebo plošině.

 Žebřík nestavte na znečištěný podklad.

 maximální možný počet uživatelů

 Po žebříku nestoupejte nahoru a dolů s obličejem obráceným od žebříku.

 Při stoupaní nahoru a dolů je třeba se žebříku dobře držet. Při práci na žebříku se jednou rukou pevně držte nebo pokud to není možné, učiňte jiná bezpečnostní opatření.

 Zamezte pracím, které ovlivňují u žebříků zatížení ze strany, např. vrtání ze strany skrz pevné materiály.

 Při používání žebříku nenoste žádné vybavení, které je těžké nebo by mohlo překážet.

 Na žebřík nestoupejte s nevhodnými botama.  
Při používání žebříků nikdy nenoste pantofle, boty na vysokém podpatku nebo dřeváky; stejně tak je zakázáno nosit obuv s hladkou, poškozenou nebo uvolněnou podrážkou.



Žebřík nepoužívejte v případě tělesných omezení. Určité zdravotní stavy, užívání léků, alkohol nebo zneužívání drog mohou při používání žebříků vést k ohrožení bezpečnosti.

Na žebříku nezůstávejte příliš dlouho bez pravidelného přerušování práce (únavu je riziko).

Při transportu žebříku zabraňte poškození, např. přivázáním a zajištěním, aby byl připevněn / umístěn přiměřeným způsobem.

Zajistěte, aby žebřík byl vhodný pro stávající použití.

Nepoužívejte znečištěný žebřík, např. mokrou barvou, nečistotou, olejem nebo sněhem.

Žebřík nepoužívejte na volném prostranství za nepříznivých povětrnostních podmínek, např. za silného větru. Při síle větru 6 a vyšší nepoužívejte přenosné žebříky venku, pokud nebyla přijata opatření, která zabrání jejich převrácení.

V rámci pracovního použití musí být zhodnoceno riziko se zohledněním právních předpisů platných v zemi používání.

Když je žebřík umístován do polohy postavení, je třeba vzít v úvahu riziko kolize, např. s chodci, vozidly nebo dveřmi. Dveře (avšak ne nouzové východy) a okna v místě provádění prací zablokujte, pokud je to možné.

Oboustranný žebřík „2“.



Pokud musíte štafle/žebříky postavit před dveře, průchod nebo na podobné místo, přijměte vhodná bezpečnostní opatření pro zajištění bezpečného používání. Pokud je to možné, zamkněte dveře (s výjimkou nouzových východů) a okna v pracovním prostoru.



Výstraha: elektrické ohrožení



Zjistěte veškerá rizika v místě provádění prací daná elektrickými provozními prostředky, např. venkovním vedením s vysokým napětím nebo jinými volně umístěnými elektrickými provozními prostředky, a žebříky nepoužívejte, když existují rizika od elektrického proudu.

Kovové žebříky nestavte do vzdálenosti menší než 2,5 m od neizolovaných elektrických součástí pod napětím u nízkonapěťových zařízení a sítí. Pro práce v blízkosti vysokonapěťových zařízení platí jiné vzdálenosti.

K nezbytným pracím pod elektrickým napětím používejte nevodivé žebříky.



Žebříky neopoužívejte k překlenutí dvou míst.

Konstrukci žebříků neměňte.

Během stání na žebříku jím nehýbejte.

Při použití venku vezměte v úvahu vítr.

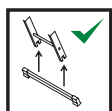

Dodané stabilizační traverzy připevnit před prvním použitím.



Žebřík pro pracovní a privátní použití



Nejhornější tři stupně / příčle opěrného žebříku nepoužívat jako místo k postavení.

U teleskopických žebříků nesmí být používán poslední metr.

**STOP** /

## BEZPEČNOSTNÍ ZNAČENÍ A POKYNY PRO UŽIVATELE U OPĚRNÝCH ŽEBŘÍKŮ



Opěrné žebříky s příčlemi musí být postaveny ve správném úhlu.



Opěrné žebříky se stupni musí být používány tak, aby se stupně nacházely v horizontální poloze.



Žebříky pro přístup do větší výšky musí být vysunuty ven minimálně 1 m nad bod postavení a v případě potřeby zajištěny.



Žebřík používejte pouze v uvedeném směru postavení (pokud je to nutné kvůli konstrukci).



Žebříky neopírejte proti nevhodným povrchům.

Opěrné žebříky vždy opírejte o pevný a nosný povrch a nikdy je neopírejte o okna, kulaté nebo malé sloupy, ani o rohy, pokud nepoužíváte vhodné příslušenství.

## BEZPEČNOSTNÍ ZNAČENÍ A POKYNY PRO UŽIVATELE U DVOJITÝCH ŽEBŘÍKŮ



Z dvojitého žebříku nestoupejte směrem do strany na jinou plochu.



Žebřík před použitím úplně otevřete.

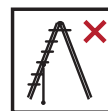

Žebřík používejte pouze s vloženým zajištěním při rozevření.



Dvojité žebříky nesmí být používány s opěrnými žebříky, ledaže by k tomu byly určeny.



Nejhornější dva stupně / příčle dvojitého žebříku bez plošiny nahoře a bez opěrného zařízení pro ruce / kolena nepoužívejte jako místo k postavení.

**STOP** ^

Žebříkem nesmí být nikdy pohybováno zeshora.

## BEZPEČNOSTNÍ ZNAČENÍ A POKYNY PRO UŽIVATELE U ŽEBŘÍKŮ S JEDNÍM NEBO VÍCE KLOUBY

Žebříky s jedním nebo více klouby by měly být sestaveny položené na podlaze a zaklopeny k sobě, ne v poloze ve které budou používány.



Při používání žebříku jako plošiny smí být používány pouze výrobcem doporučené prvky plošiny. Prvek plošiny musí být před použitím zajištěn.



Zakázané způsoby postavení: M-postavení, postavení obráceně.



Maximální výrobcem uvedené zatížení podesty v postavení jako lešení: 150 kg



Zajistěte, aby klouby byly zablokovány.

## Přehled výrobku

- 1 Páka kloubu
- 2 Schůdky/příče
- 3 Kolejnice patky
- 4 Šroub
- 5 Vnější klouby
- 6 Segment žebříku
- 7 Vnitřní kloub
- 8 Neklouzavá patka

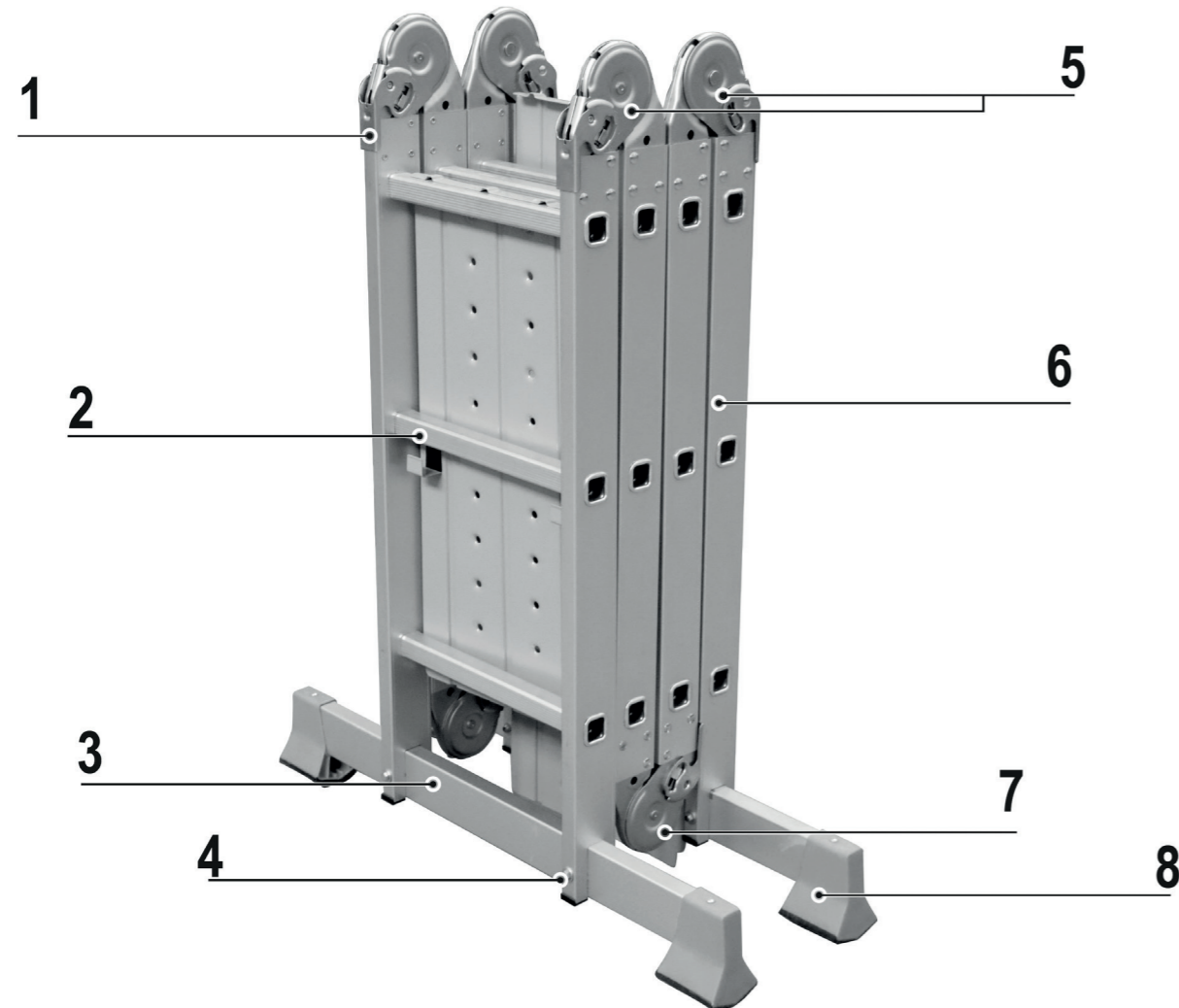

## Technické parametry

Hmotnost	17,7 kg
Výška uskladnění	98 cm
Výška plošiny	A 96 cm
Výška postaveného žebříku	B 175 cm
Výška zaúhleného opěrného žebříku	C 258 cm
Výška opěrného žebříku	D 357 cm

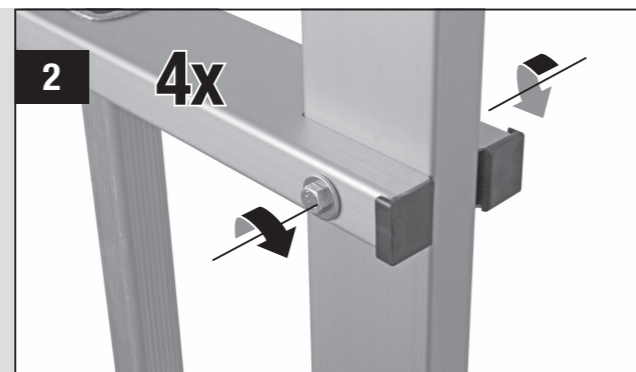



- 1** **MONTÁŽ KOLEJNICE PATKY**  
Kolejnici patky 3 zasuňte do otevřených konců segmentu žebříku 6 a namontujte šrouby 4 podle obrázku.

- 2** Utáhněte šrouby 4 pomocí dvou klíčů o velikosti 10 mm.

 **Pozor!** Zajistěte, aby neklouzavé patky směřovaly vně žebříku.

**1 KLOUBY ŽEBŘÍKU**  
Zvedněte páky kloubu **1** na obou stranách předmětného kloubu **5/7**, dokud zámky nezaklapnou v otevřené poloze . Posuňte příslušný segment žebříku **6**.

**2** Vnější klouby **5** lze zajistit v úhlu 105° a 180°, vnitřní kloub **7** v úhlu 30° a 180°. Ujistěte se, že zámky zaklaply v uzamčené poloze .

 **Varování!** Žebřík s otevřenými zámky nikdy nepoužívejte. Smrtelné nebezpečí.

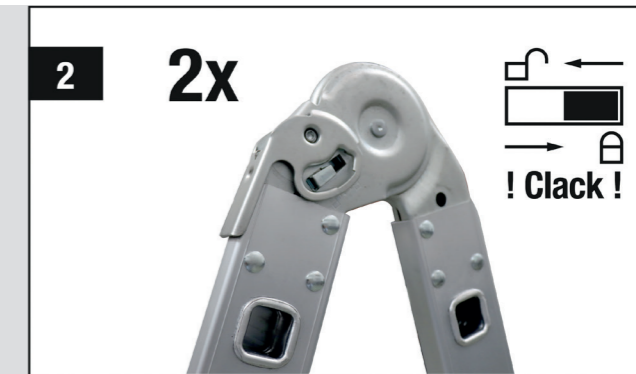
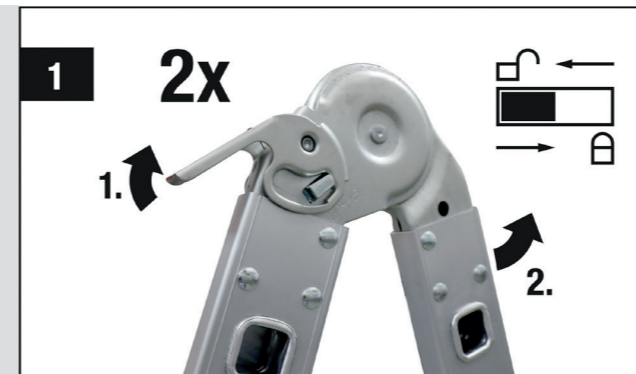

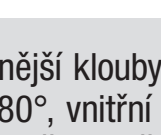
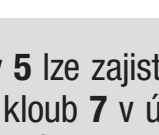
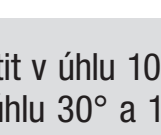
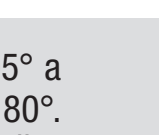

**MAX. VÝŠKA POSTAVENÉHO ŽEBŘÍKU**

			
0,96	1,05	1,59	2,40

**PRACOVNÍ POLOHY A VÝŠKY**

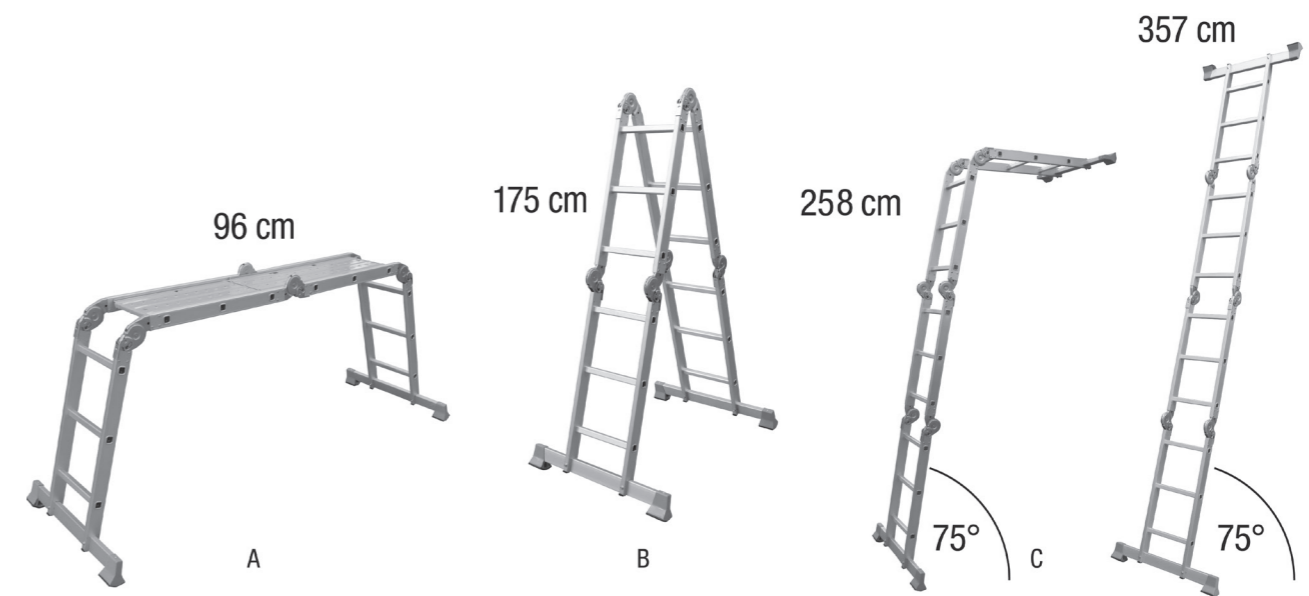
Žebřík začněte rozkládat z polohy při uskladnění do polohy M a z polohy M do požadované pracovní polohy A, B, C nebo D.



 **Varování!** Dodržujte maximální celkové zatížení.

max.  
150  
kg

**1 PRACOVNÍ PLOŠINA**  
Vytáhněte bezpečnostní nýt. Umístěte delší prvek plošiny na pravou stranu žebříku.

 **Varování!** Plošinu nikdy nepoužívejte, pokud nejsou prvky plošiny na svém místě.

**2** Dlouhý prvek plošiny tlačte směrem ven, až se háky plošiny zaklesnou za schůdek/příčel. Zastrčte bezpečnostní nýt k zabezpečení plošiny proti neúmyslnému přesunutí.

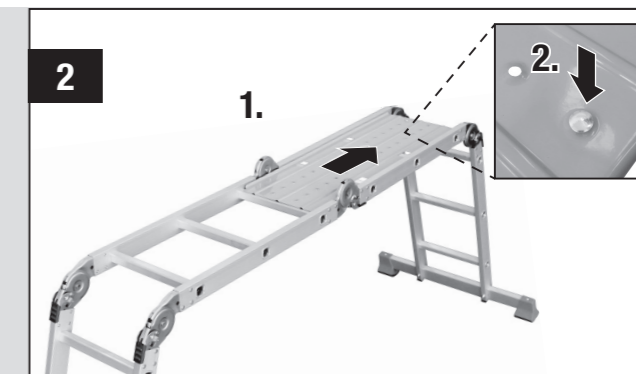
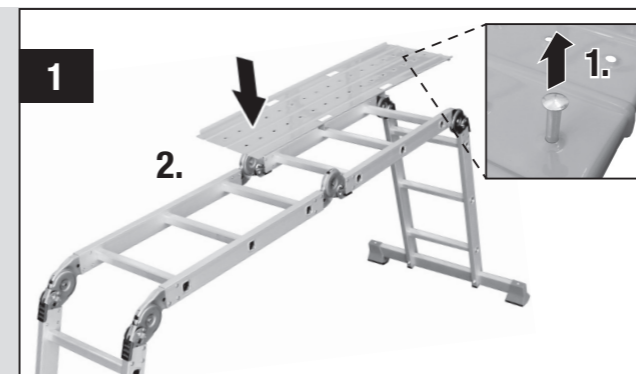

**3** Vytáhněte bezpečnostní nýt. Umístěte kratší prvek plošiny na levou stranu žebříku.

**4** Kratší prvek plošiny tlačte směrem ven, až se háky plošiny zaklesnou za schůdek/příčel. Zastrčte bezpečnostní nýt k zabezpečení plošiny proti neúmyslnému přesunutí.

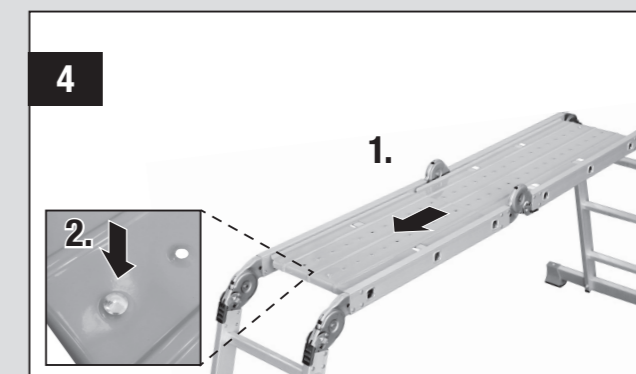
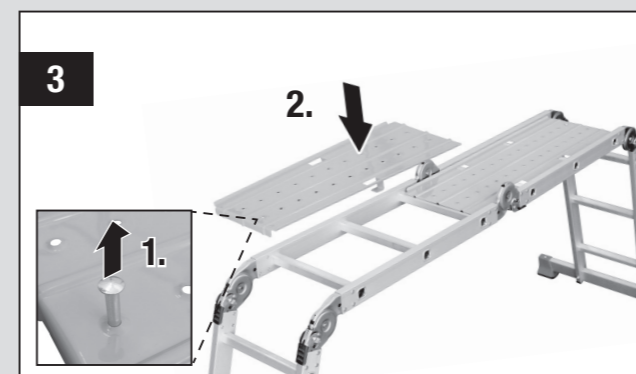

## Péče a údržba

Opravy a údržba musí být prováděny kompetentní osobou a musí být v souladu s pokyny výrobce.

Abyste dosáhli nejdelší možné životnosti a maximálního výkonu žebříku, pravidelně odstraňujte nečistoty a zbytky jiného materiálu.

Žebřík pravidelně kontrolujte, zda nejeví známky poškození, žebřík nijak neopravujte ani nepozměňujte.

Prosím zkontrolujte, zda:

- nosníky/nohy (sloupky) nejsou ohnuté, sklopené, zkroucené, roztržené, popraskané, zkorodované nebo shnilé;
- schůdky/nohy kolem upevňovacích bodů pro ostatní součásti jsou v dobrém stavu;
- upevňovací prvky (obvykle nýty, vruty nebo šrouby) nechybí, nejsou uvolněné nebo zkorodované;
- schůdky/příčle nechybí, nejsou volné, nadměrně opotřebené, zkorodované nebo poškozené;
- klouby mezi přední a zadní částí nejsou poškozené, uvolněné nebo zkorodované;
- zamykání zůstává ve vodorovné pozici, zadní kolejnice nechybí, rohové příčky nechybí, nejsou ohnuté, uvolněné, zkorodované nebo poškozené;
- háčky příčle nechybí, nejsou poškozeny, uvolněny nebo zkorodovány a správně zapadají na příčle;
- vodící konzoly nechybí, nejsou poškozeny, uvolněny nebo zkorodovány a správně zapadají na odpovídající příčel;
- gumové nožky / koncové uzávěry nechybí, nejsou volné, nadměrně opotřebené, zkorodované nebo poškozené;
- zkontrolujte, zda celý žebřík neobsahuje kontaminující látky (např. nečistoty, bláto, barvy, oleje nebo mastnota);
- pojistné západky (pokud jsou k dispozici) nejsou poškozené nebo zkorodované a správně fungují;
- plošina (pokud je k dispozici) nemá chybějící části nebo upevňovací prvky a nejsou poškozené nebo zkorodované.

Jestliže některá z výše uvedených kontrol není zcela úspěšná, žebřík NELZE použít.

U speciálních typů žebříků je nutno vzít v úvahu další položky identifikované výrobcem.

## Uskladnění

Žebříky vyrobené z termoplastických, termsetových umělých hmot a vyztužené plastové materiály skladujte tak, aby byly chráněny před přímým slunečním svitem.

Žebříky vyrobené ze dřeva skladujte na suchém místě a nesmí být natřeny neprůhlednými a parotěsnými nátěry.

Při skladování žebříku (pokud není používán) je nutné dodržovat následující pokyny:

- Je žebřík uložen mimo prostory s podmínkami, které by mohly jeho stav rychle zhoršit (např. vlivem vlhkosti, nadměrného tepla nebo působením látek)?
- Je žebřík uložen v poloze, která mu pomáhá zůstat v rovném stavu (např. zavěšený na stojanu)? Přenosná výstupní zařízení skladujte/uchovávejte tak, aby se zabránilo jejich prohýbání.
- Je žebřík uložen tak, aby se vyloučilo jeho poškození vozidly, těžkými předměty nebo nečistotami?
- Je žebřík uložen tam, kde nemůže způsobit nebezpečí při průchodu nebo nebude překážet?
- Je žebřík bezpečně uložen tam, kde jej nebude možné snadno použít pro kriminální účely?
- Je-li žebřík trvale umístěn (např. na lešení), je zajištěn proti neoprávněnému lezení (například dětmi)?

## Likvidace

Tento žebřík nesmí být zlikvidován jako netříděný komunální odpad. Musí být vrácen do určitého sběrného místa k recyklaci. Tímto způsobem můžete přispět k ochraně přírodních zdrojů a životního prostředí. Více informací si můžete vyžádat od místních úřadů.

Děti si nesmí hrát s plastovými sáčky a obalovým materiálem, protože hrozí možný úraz nebo nebezpečí zadušení. Tento materiál bezpečně uložte nebo ho ekologicky zlikvidujte.

# Ďakujeme!

Sme presvedčení, že tento rebrík prekročí vaše očakávania a pri jeho používaní vám želáme veľa spokojnosti.

Prečítajte si celú túto používateľskú príručku a dodržiavajte bezpečnostné pokyny.

## Rozsah dodávky

- 1x** Viacúčelový rebrík 4x3
- 2x** Kolajnička na nohy
- 2x** Plošinový prvok
- 1x** Súprava skrutiek
- 2x** 10 mm kľúč

Ak niektorý diel chýba alebo je poškodený, obráťte sa na predajňu HORNBAACH.

## Obsah

Rozsah dodávky	49
Účel použitia	49
Symboly a bezpečnostné pokyny	50
Prehľad produktu	54
Technické údaje	54
Starostlivosť a údržba	56
Skladovanie	56
Likvidácia	56

## Účel použitia

Rebrík je určený na profesionálne použitie a možno používať ako naklonený alebo stojaci rebrík na dosiahnutie vyšších polôh. Okrem toho ho možno pri použití plošinových plošinových prvkov používať ako zvýšenú pracovnú plochu. Akékoľvek iné použitie alebo modifikácia na tomto produkte sa považuje za nevhodné použitie a mohlo by predstavovať značné riziká.

# Vysvetlenie značiek & Bezpečnostné pokyny

 **VÝSTRAŽNÉ UPOZORNENIE: VÝSTRAŽNÉ A PREVENTÍVNE UPOZORNENIA, AKO AJ UPOZORNENIA V TOMTO NÁVODE NA OBSLUHU NEMÔŽU POKRYŤ VŠETKY MOŽNÉ PODMIENKY ALEBO SITUÁCIE, KTORÉ SA PRÍPADNE VYSKYTNÚ!** Obsluha musí chápať, že zdravé ľudské pochopenie a opatrnosť sú faktormi, ktoré sa nemôžu zabudovať do produktu, ale musí nimi prispieť obsluha sama.

V Holandsku: Pre profesionálnu a bezpečnú prácu na skladacích rebríkoch sa vyžaduje bezpečnostný štandard v súlade s normou NEN 2484 a holandským zákonom o tovare.

 Pozor! Možné nebezpečenstvo úrazu a poranenia osôb, ako aj závažných vecných škôd.

## BEZPEČNOSTNÉ OZNAČENIE A POKYNY PRE POUŽÍVATEĽA PRE VŠETKY REBRÍKY

 Varovanie: Nebezpečenstvo pádu!

 Dodržiavanie návodu

 Rebrík po dodávke skontrolujte. Pred každým použitím urobte vizuálnu kontrolu rebríkov vzhľadom na poškodenie a bezpečné používanie. Nepoužívajte poškodený rebrík.

 Maximálne celkové zaťaženie.

 Nepoužívajte rebríky na nerovnom alebo voľnom podklade.

 Zabráňte bočnému vykláňaniu. Pri práci na rebríku stojte vždy oboma nohami na priečke, stupni alebo plošine.

 Rebríky neinštalujte na znečistenom podklade.

 najvyšší možný počet používateľov

 Po rebríkoch nestúpajte ani nezstupujte s odvrátenou tvárou.

 Pri výstupe a zostupe sa držte dobre rebríka. Pri prácach sa držte pevne rebríka alebo podniknite iné bezpečnostné opatrenia, ak to nie je možné.

 Vyvarujte sa prác, ktoré majú vplyv na bočné zaťaženie pri rebríkoch, napr. bočné vrtanie cez pevné materiály.

 Pri používaní rebríka nenoste vybavenie, ktoré je ťažké alebo nepraktické.

 Na rebríky nestúpajte s nevhodnou obuvou. Pri používaní rebríkov nikdy nenoste papuče, topánky na vysokom opätku alebo dreváky; taktiež je zakázané nosiť obuv s hladkou, poškodenou alebo uvoľnenou podrážkou.



Nepoužívajte rebrík v prípade telesných obmedzení. Určité zdravotné danosti, branie liekov, zneužívanie alkoholu alebo drog môžu viesť pri používaní rebríka k ohrozeniu bezpečnosti.

Nezostávajúce príliš dlho bez nepravidelných prerušení na rebríku (únava je riziko).

Pri preprave rebríka zabráňte škodám, napr. priviazaním a uistením sa, že je upevnený/umiestnený primeraným spôsobom.

Uistite sa, že je rebrík vhodný pre príslušné použitie.

Nepoužívajte znečistený rebrík, napr. v dôsledku mokrej farby, špiny, oleja alebo snehu.

Rebríky nepoužívajte na voľnom priestranstve za nepriaznivých poveternostných podmienok, napr. za silného vetra. Od sily vetra 6 nepoužívajte prenosné rebríky vonku, pokiaľ neboli prijaté opatrenia, ktoré zabránia prevráteniu rebríka.

V rámci profesionálneho používania sa musí vykonať posúdenie rizika za zohľadnenia právnych predpisov v krajine používania.

Keď sa dostane rebrík do polohy, treba dávať pozor na riziko kolízie, napr. s chodcami, vozidlami alebo dverami. Zaisťujte dvere (avšak nie núdzové výstupy) a okná v pracovnej oblasti, ak je to možné.

Obojstranný rebrík „2“.



Ak musíte schodíky/rebríky postaviť pred dverami, priechodom alebo na podobnom mieste, prijmite vhodné bezpečnostné opatrenia pre ich bezpečné používanie. Ak je to možné, zamknite dvere (s výnimkou núdzových východov) a okná v pracovnom priestore.



Varovanie: elektrické ohrozenie



Zistite všetky riziká dané v pracovnej oblasti v dôsledku elektrických prevádzkových prostriedkov, napr. vysokonapäťové nadzemné vedenia alebo iné voľne uložené elektrické prevádzkové prostriedky a rebrík nepoužívajte, keď existujú riziká v dôsledku elektrického prúdu.

Kovové rebríky nestavajte do vzdialenosti menšej ako 2,5 m od neizolovaných elektrických komponentov pod napätím nízkonapäťových zariadení a sietí. Pre práce v blízkosti vysokonapäťových zariadení platia iné vzdialenosti.

Na nevyhnutné práce pod elektrickým napätím používa nevodivé rebríky.



Rebrík nepoužívajte ako premostenie.

Konštrukciu rebríkov nemeňte.

Počas státia na rebríku týmto nepohybujte.

Pri používaní na voľnom priestranstve pozorujte vietor.

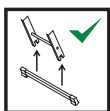

Pred prvým použitím upevnite dodané stabilizačné traverzy.



Rebrík na profesionálne a súkromné použitie

## BEZPEČNOSTNÉ OZNAČENIE A POKYNY PRE POUŽÍVATEĽA PRE PRÍLOŽNÉ REBRÍKY



Príložné rebríky s priečkami sa musia postaviť v správnom uhle.



Príložné rebríky so stupňami sa musia používať tak, aby sa stupne nachádzali v horizontálnej polohe.



Rebríky pre prístup k väčšej výške sa musia vysunúť minimálne 1 m nad príložný bod a v prípade potreby sa musia zabezpečiť.



Rebríky používajte iba v uvedenom smere postavenia (ak je to potrebné z dôvodu konštrukcie).



Rebrík neopierajte proti nevhodným povrchom.

Oporné rebríky vždy opierajte o pevný a nosný povrch a nikdy ich neopierajte o okná, okrúhle alebo malé stĺpy, ani o rohy, pokiaľ nepoužívate vhodné príslušenstvo.

Rebrík sa nesmie nikdy pohybovať zhora.



Najvrchnejšie tri stupne/priečky príložného rebríka nepoužívajte ako plochu na státie.

Pri teleskopických rebríkoch sa posledný meter nesmie používať.

**STOP** /

## BEZPEČNOSTNÉ OZNAČENIE A POKYNY PRE POUŽÍVATEĽA PRE STOJATÉ REBRÍKY



Zo stojatých rebríkov nevstupujte z boku na iný povrch.



Rebrík pred použitím úplne otvorte.



Rebrík používajte iba s vloženou poistkou proti rozopretiu.



Stojaté rebríky sa nesmú používať ako príložné rebríky, iba vtedy áno, ak sú na to dimenzované.



Najvrchnejšie dva stupne/priečky stojatého rebríka bez plošiny a pridržené zariadenia pre ruku/koleno nepoužívajte ako plochu na státie.

**STOP** ^

## BEZPEČNOSTNÉ OZNAČENIE A POKYNY PRE POUŽÍVATEĽA PRE JEDNO- ALEBO VIACKLBOVÉ REBRÍKY

Jedno- alebo viacklbové rebríky sa rozkladajú a skladajú naležato a nie v polohe, v ktorej sa používajú.



Pri použití rebríka ako plošina sa smú používať iba prvky plošiny odporúčané výrobcom. Prvok plošiny sa musí pred použitím zaistiť.

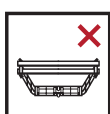

Zakázané polohy: poloha M, obrátená poloha.



Najvyššie zaťaženie podesty v polohe ako lešenie uvedené výrobcom: 150 kg



Uistite sa, že sú kľby zablokované.

## Prehľad produktu

- 1 Páčka kĺbu
- 2 Schodíky / priečky
- 3 Kolajnička na nohy
- 4 Skrutka
- 5 Vonkajšie kĺby
- 6 Segment rebríka
- 7 Vnútorný kĺb
- 8 Protišmyková nožička

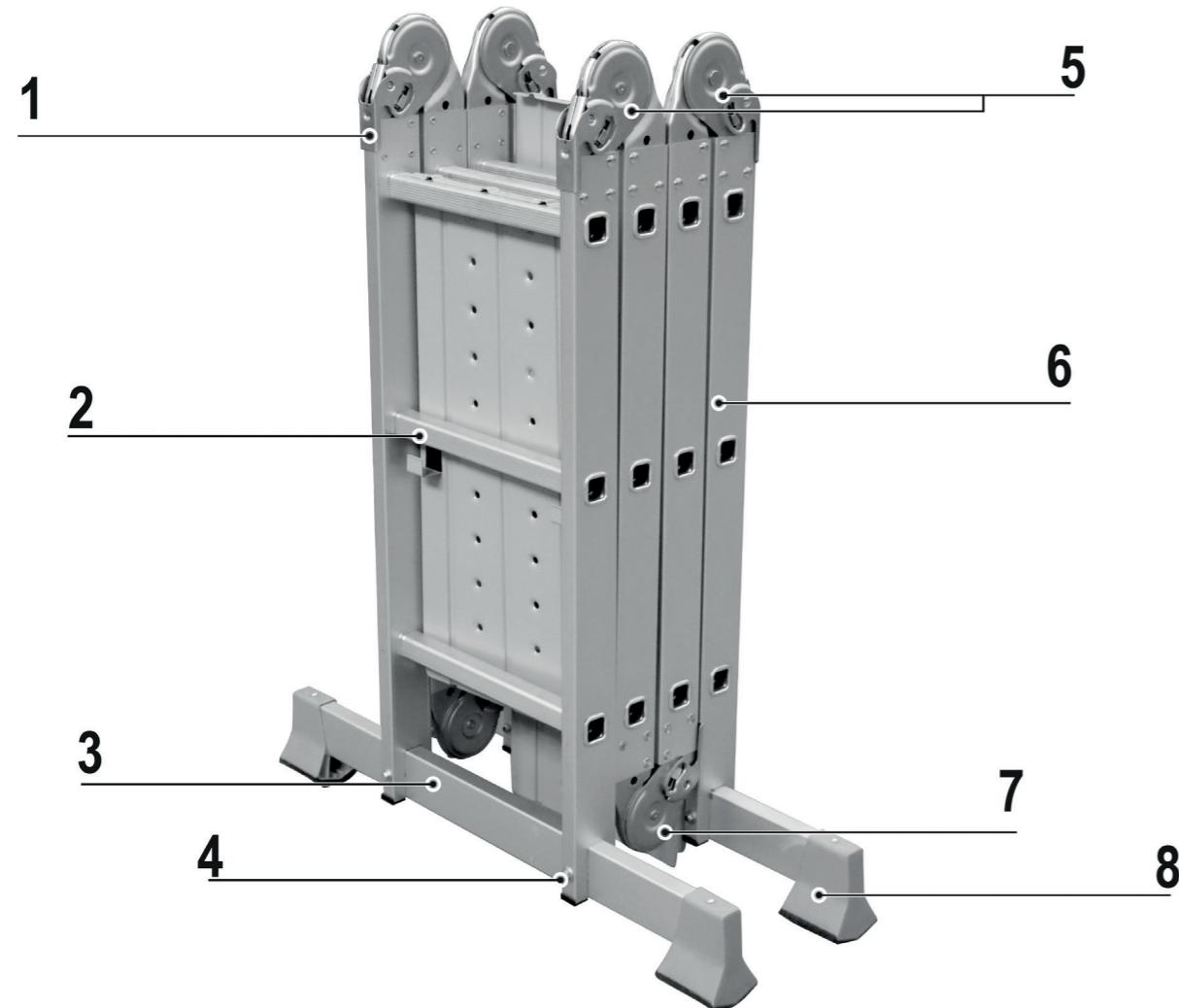

## Technické údaje

Hmotnosť	17,7 kg
Skladovacia výška	98 cm
Výška plošiny	A 96 cm
Výška stojaceho rebríka	B 175 cm
Výška nakloneného rebríka v uhle	C 258 cm
Výška nakloneného rebríka	D 357 cm

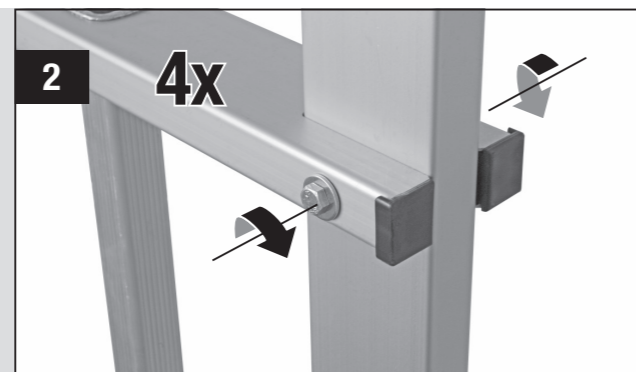

- 1** **INŠTALÁCIA KOLAJNIČKY NA NOHY**  
Posuňte kolajnicu na nohy 3 do otvorených koncov segmentu rebríka 6 rebríka a nainštalujte skrutky 4 podľa vyobrazenia.

- 2** Uťahnite skrutky 4 pomocou dvoch 10 mm kľúčov.

 **Pozor!** Skontrolujte, či protišmykové nožičky smerujú k vonkajšej strane rebríka.

### KÍBY REBRÍKA

**1** Zdvihnite páčky kĺbov **1** na oboch stranách príslušného kĺbu **5/7**, kým zámky nezaklapnú do otvorenej polohy ☐. Presuňte príslušný segment rebríka **6**.

**2** Vonkajšie kĺby **5** sa zaistujú v polohe 105° a 180°, vnútorný kĺb **7** v polohe 30° a 180°. Skontrolujte, či sú zámky zaistené v uzamknutej polohe ☐.

**⚠ Upozornenie!** Nikdy nepoužívajte rebrík s otvorenými zámkami. Ohrozenie života.

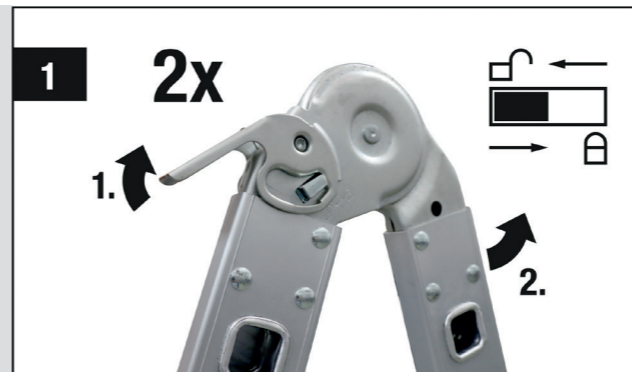

### MAXIMÁLNA VÝŠKA STOJACEHO REBRÍKA

0,96	1,05	1,59	2,40

### PRACOVNÉ POLOHY A VÝŠKY

Rebríka začnite rozkladať zo skladovacej polohy do polohy M a z polohy M do požadovanej pracovnej polohy A, B, C alebo D.

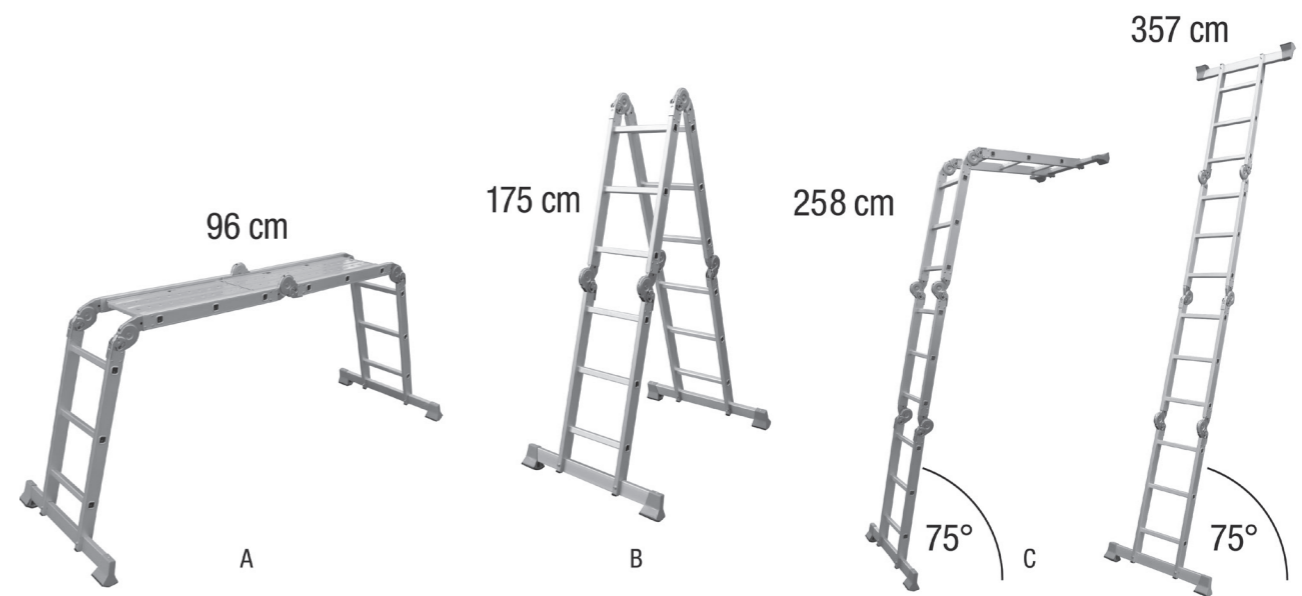

**⚠ Upozornenie!** Dodržiavajte maximálne celkové zaťaženia.

max.  
150  
kg

### PRACOVNÁ PLOŠINA

**1** Vytiahnite bezpečnostný nit. Umiestnite dlhší prvok plošiny na pravú stranu rebríka.

**⚠ Upozornenie!** Nikdy nepoužívajte plošinu bez nasadených plošinových prvkov.

**2** Tlačte dlhší prvok plošiny smerom von, až kým háčiky plošiny nezasadnú na schodík/priečku. Spustite bezpečnostný nit, zabezpečíte tak plošinu pred neúmyselným posunutím.

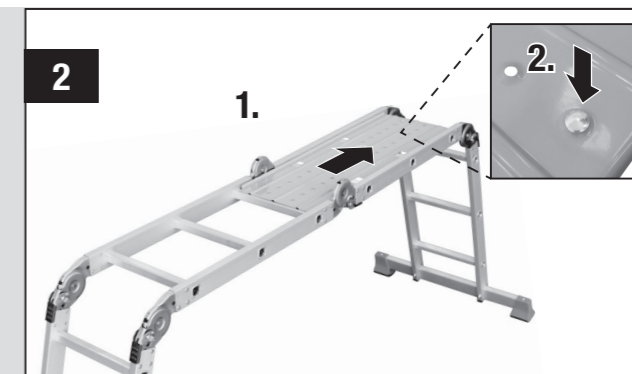
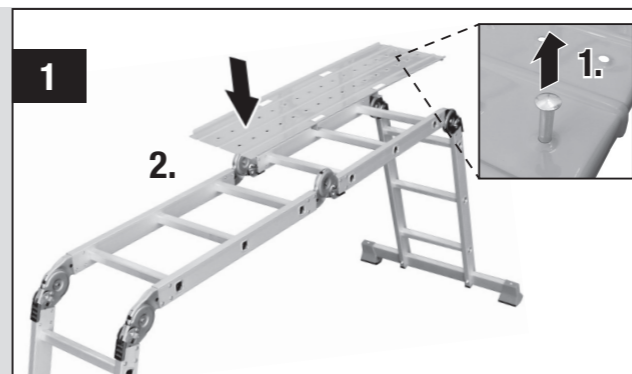

**3** Vytiahnite bezpečnostný nit. Kratší prvok plošiny umiestnite na ľavú stranu rebríka.

**4** Kratší prvok plošiny tlačte smerom von, až kým háčiky plošiny nezasadnú na schodík/priečku. Spustite bezpečnostný nit, zabezpečíte tak plošinu pred neúmyselným posunutím.

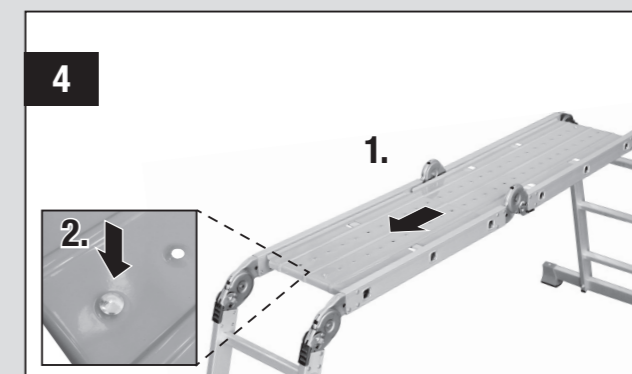
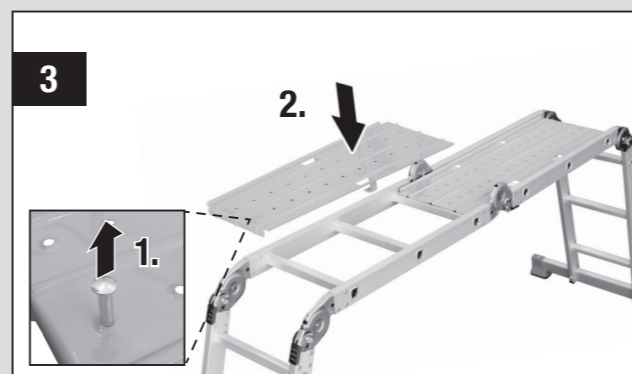

## Starostlivosť a údržba

Opravy a údržbu musí vykonávať kompetentná osoba a musia byť v súlade s pokynmi výrobcu. Ak chcete dosiahnuť čo možno najdlhšiu životnosť rebríka, pravidelne odstraňujte sutinu a nečistoty.

Rebrík treba pravidelne kontrolovať, či nie je poškodený. Na rebríku nevykonávajte sami žiadne opravy ani zmeny.

Skontrolujte, či:

- nohy/nožičky (stĺpiky) nie sú ohnuté, zohnuté, skrútené, preliačené, prasknuté, skorodované ani zhnité,
- nohy/nožičky okolo upevňovacích bodov pre ostatné komponenty sú v dobrom stave,
- upevnenia (zvyčajne nity, skrutky alebo matičkové skrutky) nechýbajú, nie sú uvoľnené ani skorodované,
- priečky/schodíky nechýbajú, nie sú uvoľnené, nadmerne opotrebované, skorodované ani poškodené,
- kĺby medzi prednou a zadnou časťou nie sú poškodené, uvoľnené ani skorodované,
- zámky držia horizontálne, zadné koľajničky a rohové výstuže nechýbajú, nie sú ohnuté, uvoľnené, skorodované ani poškodené,
- závesné háčiky nechýbajú, nie sú poškodené, uvoľnené ani skorodované a správne sa zachytávajú na priečky,
- vodiace konzoly nechýbajú, nie sú poškodené, uvoľnené ani skorodované a správne sa zachytia na súhlasnej nohe,
- gumové nožičky/koncové viečka nechýbajú, nie sú uvoľnené, nadmerne opotrebované, skorodované ani poškodené,
- skontrolujte, či celý rebrík nie je znečistený (napr. hlina, blato, farba, olej alebo mastnota),
- uzamykacie západky (ak sú namontované) nie sú poškodené alebo skorodované a fungujú správne,
- plošine (ak je namontovaná) nechýbajú diely alebo upevnenia a nie je poškodená alebo skorodovaná.

Ak niektorá z vyššie uvedených kontrol nie je úplne v poriadku, rebrík by ste NEMALI používať. Pri špeciálnych typoch rebríkov teba brať do úvahy ďalšie položky identifikované výrobcom.

## Skladovanie

Rebríky vyrobené z termoplastových, termo-setových plastových a vystužených plastových materiálov sa musia skladovať mimo priameho slnečného žiarenia.

Rebríky vyrobené z dreva sa musia skladovať na suchom mieste a nesmú sa natierať nepriehľadnými a parotesnými farbami.

Dôležité hľadiská pri skladovaní rebríka (keď sa nepoužíva) by mali zahŕňať:

- Je rebrík uložený mimo miest, kde by sa jeho stav mohol zhoršiť rýchlejšie (napr. vplyvom vlhkosti, nadmerného tepla alebo vystavenia okolitým prvkom)?
- Je rebrík uložený v polohe, ktorá napomáha zachovávať jeho priamosť (napr. zavesený za vliasy)? Prenosné výstupné zariadenia skladujte/uchovávajte tak, aby sa zabránilo ich prehýbaniu;
- Je rebrík uložený na mieste, kde sa nemôže poškodiť vozidlami, ťažkými predmetmi alebo nečistotami?
- Je rebrík uložený na mieste, kde nemôže spôsobiť zakopnutie alebo tvoriť prekážku?
- Je rebrík bezpečne uložený na mieste, kde ho nemožno jednoducho použiť na kriminálne účely?
- Ak je rebrík umiestnený natrvalo (napr. na lešení), je zabezpečený proti neoprávnenému lezeniu (napríklad pred deťmi)?

## Likvidácia

Tento rebrík sa nesmie likvidovať ako netriedený komunálny odpad. Musí sa odovzdať na určené zberné miesto na recykláciu. Tým prispievate k ochrane zdrojov a životného prostredia. Ďalšie informácie získate na miestnom úrade.

Deti sa nesmú hrať s plastovými vreckami a baliacim materiálom, inak hrozí nebezpečenstvo poranenia či udusenía. Takéto materiály bezpečne odložte a zlikvidujte spôsobom šetrným k životnému prostrediu.

# Vă mulțumim!

Suntem convinși că această scară vă va satisface exigențele și vă dorim s-o utilizați cu plăcere. Citiți integral acest manual de utilizare și respectați instrucțiunile de siguranță.

## Conținutul livrării

- 1x** Scară multifuncțională 4x3
- 2x** Șină picior
- 2x** Element platformă
- 1x** Set șuruburi
- 2x** Cheie 10 mm

Dacă oricare dintre componente lipsește sau este deteriorată, contactați magazinul dvs. HORNBAACH.

## Cuprins

Conținutul livrării	57
Destinația de utilizare	57
Simboluri și instrucțiuni de siguranță	58
Prezentare generală a produsului	62
Date tehnice	62
Întreținere și îngrijire	64
Depozitare	64
Eliminarea ca deșeu	64

## Destinația de utilizare

Scara este proiectată pentru utilizare profesională și poate fi utilizată ca scară rezemată sau scară dublă pentru a ajunge la puncte mai înalte. Mai mult, utilizând elementele de platformă aceasta poate funcționa ca platformă de lucru. Orice altă utilizare sau modificare a produsului se consideră a fi utilizare necorespunzătoare și poate conduce la pericole considerabile.

## Explicarea desenelor & prevederi de siguranță

 **AVERTISMENT: INSTRUCȚIUNILE DE AVERTIZARE ȘI CELE CARE APELEAZĂ LA PRECAUȚIE, CÂT ȘI CELELALTE INSTRUCȚIUNI DIN ACESTE INSTRUCȚIUNI DE UTILIZARE NU POT ACOPERI TOATE CONDIȚIILE SAU SITUAȚIILE POSIBILE, CE POT APĂREA ÎNTR-O ANUMITĂ EVENTUALITATE!** Operatorul trebuie să înțeleagă că rațiunea și precauția sunt niște factori ce nu se pot include în produs, ci trebuie să vină din partea operatorului. În Țările de Jos: Pentru a lucra profesionist și în siguranță pe scările pliabile, este necesar un standard de siguranță conform NEN 2484 și Legii olandeze privind produsele.

 Atenție! Sunt posibile pericole de accidentare, vătămare corporală și pagube.

### MARCAJE DE SIGURANȚĂ ȘI INSTRUCȚIUNI PENTRU UTILIZATORI, CE SUNT VALABILE PENTRU TOATE SCĂRILE

 Avertizare: Pericol de cădere!

 Respectați instrucțiunile de utilizare

 Verificați scara după livrare. Înainte de fiecare utilizare efectuați o verificare vizuală a scării cu privire la deteriorări și utilizare sigură.  
Nu folosiți scările deteriorate!

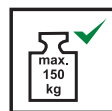

Sarcina totală maximă



Scara nu se va folosi pe suprafețe cu denivelări sau pe suprafețe nerigide.



Evitați aplecările laterale în afara scării.

Când lucrați pe scară, trebuie să stați întotdeauna cu ambele picioare pe o treaptă, un fuscel sau pe platformă.



Nu amplasați scara pe suprafețe murdare.



numărul maxim al utilizatorilor



Nu urcați și nu coborâți de pe scară uitându-vă în alte parte.



La urcare și coborâre țineți-vă ferm de scară. La efectuarea lucrărilor pe scară trebuie să vă țineți bine sau dacă acest lucru nu este posibil, să luați alte măsuri de siguranță.



Evitați lucrările care înseamnă sarcină laterală pentru scări, de exemplu efectuarea găurilor în materii dure.



La utilizarea unei scări nu purtați echipamente grele sau care sunt dificil de manipulat.



Nu urcați scările cu încălțăminte inadecvată.

Nu purtați niciodată papuci de casă, încălțăminte cu toc înalt sau saboti atunci când utilizați scările; de asemenea, este interzis să purtați încălțăminte cu tălpi netede, deteriorate sau dezlipite.



În cazul dizabilităților corporale nu folosiți scara. Anumite stări ale sănătății, consumul anumitor medicamente, alcoolului sau drogului pot duce la utilizarea scării la periclitarea sănătății.

Nu stați pe scară prea mult timp, fără întreruperi regulate (oboseala este un factor).

La transportul scării împiedicați deteriorările de ex., prin legare și prin asigurare unei fixări/montări într-un mod adecvat.

Asigurați-vă că scara este potrivită pentru aplicația în cauză.

Nu folosiți scările murdărite, de ex. cu vopsea umeadă, impurități, ulei sau zăpadă.

Nu folosiți scara sub cerul liber dacă afară sunt condiții de vreme nefavorabile, de ex. vânt puternic. Nu utilizați scări portabile în aer liber la o forță a vântului de 6 sau mai mare, cu excepția cazului în care s-au luat măsuri pentru a preveni răsturnarea scării.

În cadrul utilizării profesionale trebuie efectuată o analiză de risc cu respectarea prevederilor legale aplicabile în țara utilizării.

La aducerea scării în poziție trebuie avut în vedere și riscul coliziunii, de ex. cu pietoni, autovehicule sau uși. Dacă este posibil, încuiați ușile (nu și ușile de ieșire de urgență) și ferestrele din zona de lucru.

Scară dublă „2”.



Dacă scările cu trepte/scările trebuie așezate în fața unei uși, a unui pasaj sau a unui loc similar, luați măsuri de siguranță adecvate pentru a garanta o utilizare sigură. Dacă este posibil, încuiați ușile (cu excepția ieșirilor de urgență) și ferestrele din zona de lucru.



Avertizare: periclitare electrică



Observați toate riscurile din zona de lucru care se datorează mijloacelor auxiliare electrice, de ex. cablurile aeriene de înaltă tensiune sau alte mijloace electrice libere, și nu folosiți scara dacă există riscul electrocutării.

Nu așezați scările din metal la o distanță mai mică de 2,5 m de componentele electrice neizolate, aflate sub tensiune, ale instalațiilor și rețelelor de joasă tensiune. Pentru lucrările din apropierea instalațiilor de înaltă tensiune se aplică distanțe diferite.

Pentru lucrările la care nu se poate evita lucrul sub tensiune electrică, folosiți scări neconductibile.



Nu folosiți scara pe post de punte.

Nu modificați construcția scării.

Nu mișcați scara în timp ce stați pe aceasta.

La utilizarea în aer liber țineți cont de vânt.

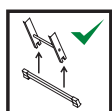

Traversele de stabilizare livrate se monta înainte de prima utilizare.



Scări pentru utilizare profesională și privată

## MARCAJE DE SIGURANȚĂ ȘI INSTRUCȚIUNI PENTRU UTILIZĂTORI, CE SUNT VALABILE PENTRU SCĂRILE SIMPLE

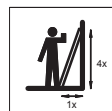

Scările simple cu sproguri trebuie amplasate în unghi corespunzător.



Scările simplu cu trepte plate trebuie folosite astfel ca treptele să fie în poziție orizontală.



Scările pentru înălțimi mai mari trebuie să fie mai înalte cu cel puțin 1 metru decât punctul de rezemare și în caz de nevoie trebuie asigurate.



Scara se va folosi numai în direcția de amplasare specificată (dacă construcția impune acest lucru)



Scara nu se va rezema de suprafețe neadecvate.

Echipamentul portabil de urcare trebuie depozitat/păstrat astfel încât să se prevină încovoierea sa;

Scara nu se va mișca niciodată de sus.



Nu folosiți ultimele trei trepte / tije superioare ale unei scări simple pentru a sta pe ele. În cazul scărilor telescopice ultimul metru din scară nu se va folosi.



## MARCAJE DE SIGURANȚĂ ȘI INSTRUCȚIUNI PENTRU UTILIZĂTORI, CE SUNT VALABILE PENTRU SCĂRILE DUBLE



De pe scara dublă nu urcați lateral pe o altă suprafață.



Înainte de utilizare deschideți complet scara.



Scările se vor folosi numai cu siguranța pusă.



Scările duble nu se vor folosi ca scări simple, cu excepția cazului când sunt prevăzute pentru aceasta.



Nu folosiți ultimele două trepte / sproșuri superioare ale unei scări duble pentru a sta pe ele fără platformă și dispozitiv de susținere mâini / genunchi.



## MARCAJE DE SIGURANȚĂ ȘI INSTRUCȚIUNI PENTRU UTILIZĂTORI, CE SUNT VALABILE PENTRU SCĂRILE CU UNA SAU MAI MULTE ARTICULAȚII

Scările cu una sau mai multe articulații se vor desface și plia culcate pe pământ și nu în poziția lor de utilizare.



În cazul folosirii scării pe post de platformă, se vor folosi numai elementele de platformă recomandate de producător. Elementul de platformă trebuie asigurat înainte de utilizare.



Poziții interzise: poziție M, poziție întoarsă.



Sarcina specificată de producător pentru podest în poziție de schelă: 150 kg.



Verificați blocarea articulațiilor.

## Prezentare generală a produsului

- 1 Manetă articulație
- 2 Trepte late / Trepte înguste
- 3 Șină picior
- 4 Șurub
- 5 Articulația exterioară
- 6 Segment scară
- 7 Articulație interioară
- 8 Picior antialunecare

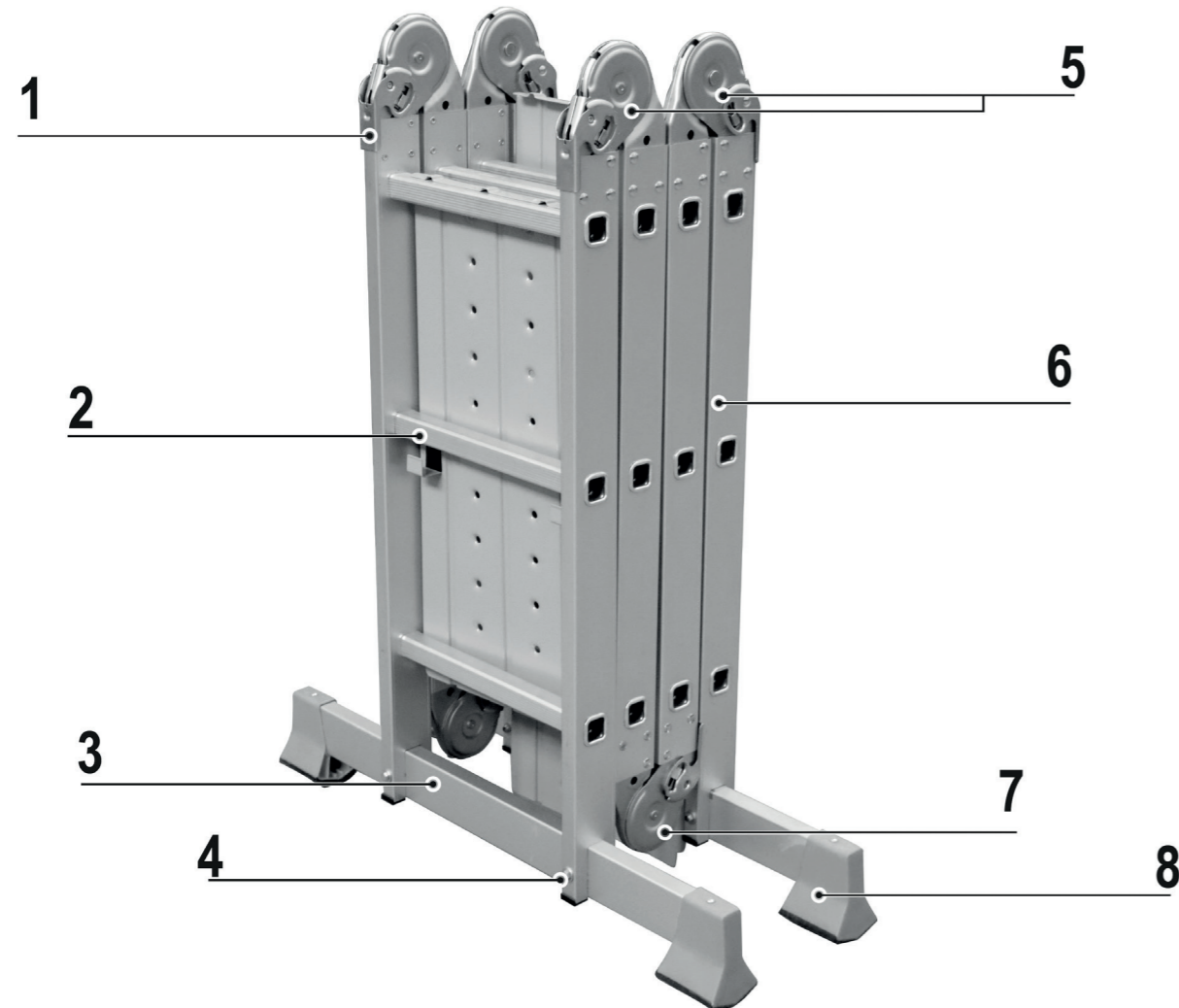

## Date tehnice

Greutate	17,7 kg
Înălțime depozitare	98 cm
Înălțime platformă	A 96 cm
Înălțime scară dublă	B 175 cm
Înălțime scară rezemată în unghi	C 258 cm
Înălțime scară rezemată	D 357 cm

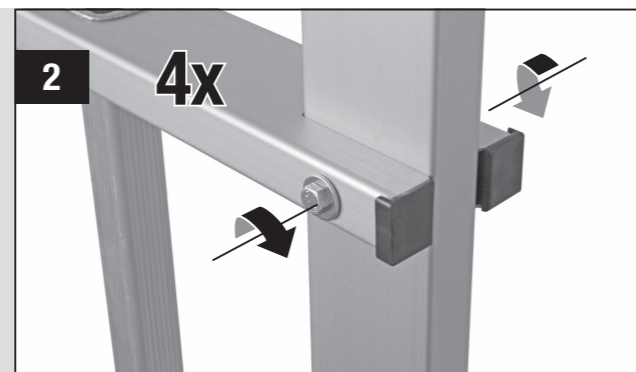

- 1** **INSTALAREA ȘINEI PICIOR**  
Introduceți șina picior 3 în extremităților deschise ale segmentului de scară 6 și instalați șuruburile 4 după cum se vede.

- 2** Strângeți șuruburile 4 folosind cele două chei 10 mm.

**Precauție!** Asigurați-vă că picioarele antialunecare sunt orientate spre exteriorul scării.

**1** **ARTICULAȚII SCARĂ**  
 Ridicați pârghiile articulațiilor 1 pe ambele laturi ale articulației dorite 5/7 până când siguranțele se aclinșează în poziția deschisă ☐  
 Deplasați segmentul de scară respectiv 6.

**2** Articulațiile exterioare 5 se blochează la 105° și 180°, articulațiile interioare 7 la 30° și 180°. Asigurați-vă că siguranțele au intrat în poziția blocată ☐.

**⚠ Avertizare!** Nu utilizați niciodată scara cu siguranțele deschise. Aceasta pune în pericol viața.

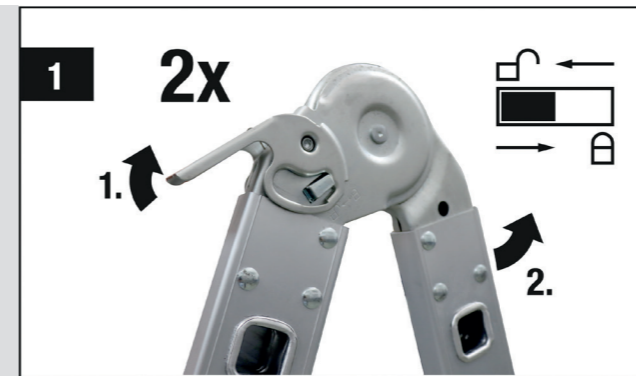

**ÎNĂLȚIME MAX. VERTICALĂ**

0,96	1,05	1,59	2,40

**POZIȚII ȘI ÎNĂLȚIMI DE LUCRU**  
 Începeți să desfăceți scara din poziția de depozitare în poziția M, iar din poziția M în poziția de lucru dorită A, B, C sau D.



**⚠ Avertizare!** Respectați sarcina totală maximă.

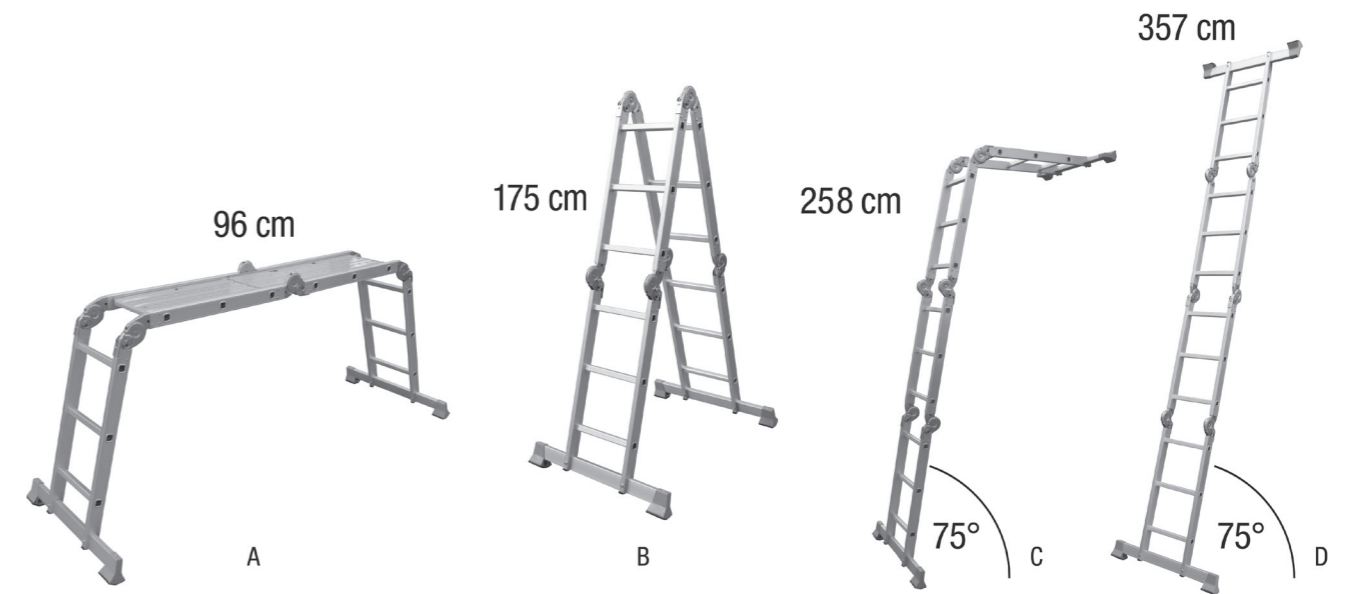

max.  
150  
kg

**1** **PLATFORMĂ DE LUCRU**  
 Trageți afară nitul de siguranță Așezați elementul de platformă mai lung în partea dreaptă a scării.

**2** Împingeți elementul de platformă mai lung spre exterior până când cârligele platformei se agață în treaptă. Coborâți nitul de siguranță pentru a asigura platforma împotriva deplasării întâmplătoare.

**⚠ Avertizare!** Nu utilizați niciodată platforma fără ca elementele platformei să fie la locul lor.

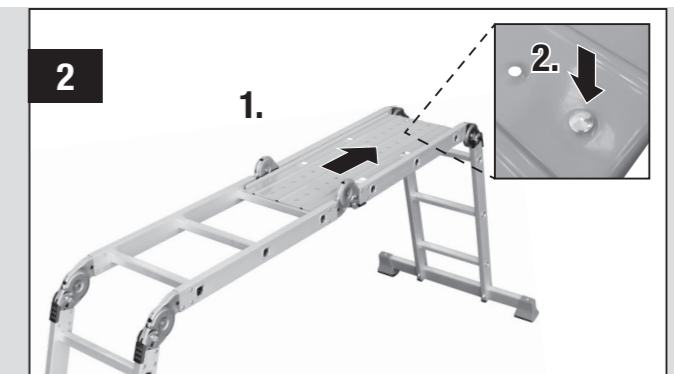
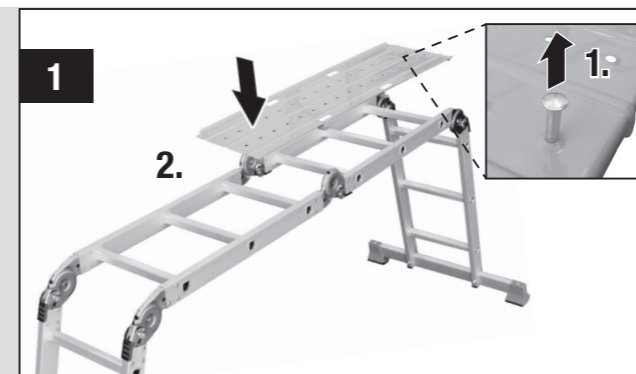

**3** Trageți afară nitul de siguranță Așezați elementul de platformă mai scurt în partea stângă a scării.

**4** Împingeți elementul de platformă mai scurt spre exterior până când cârligele platformei se agață în treaptă. Coborâți nitul de siguranță pentru a asigura platforma împotriva deplasării întâmplătoare.

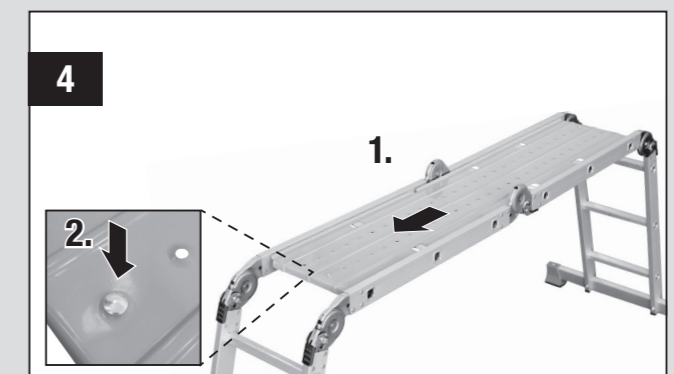
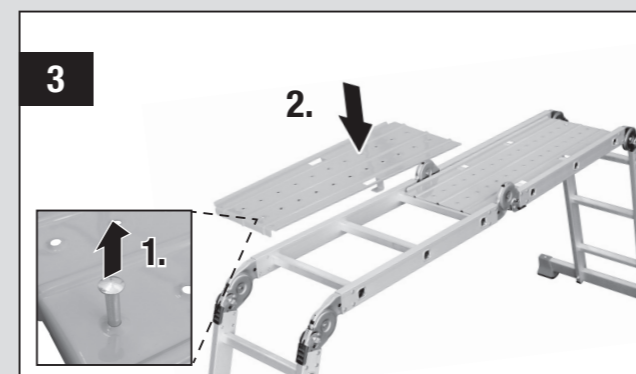

## Întreținere și îngrijire

Lucrările de reparație și întreținere trebuie efectuate de către personal competent și conform instrucțiunilor producătorului.

Pentru a beneficia de funcționare optimă și durată de viață maximă a scării îndepărtați periodic reziduurile și murdăria.

Verificați periodic scara cu privire la deteriorări dar nu efectuați reparații sau modificări asupra acesteia.

Vă rugăm verificați următoarele:

- platformele/picioarele (verticale) nu sunt îndoite, curbate, răsucite, înfundate, crăpate, corodate sau putrezite;
- platformele/picioarele în jurul punctului de fixare pentru celelalte componente sunt în stare bună;
- fixările (de regulă nituri, șuruburi și bolțuri) nu lipsesc, nu sunt slăbite sau corodate;
- treptele nu lipsesc, nu sunt slăbite, nu sunt extrem de uzate, corodate sau deteriorate;
- articulațiile dintre secțiunea din față și din spate nu sunt deteriorate, slăbite sau corodate;
- elementele de blocare stau orizontal, șinele de la spate și elementele de colț nu lipsesc, nu sunt îndoite, slăbite, corodate sau deteriorate
- cârligele treptelor nu lipsesc, nu sunt deteriorate, slăbite sau corodate și se angajează corect în trepte
- ghidajele nu lipsesc, nu sunt deteriorate, slăbite sau corodate și se angajează corect în treptele conjugate;
- tălpile / dopurile din cauciuc nu lipsesc, nu sunt slăbite, nu sunt extrem de uzate, corodate sau deteriorate;
- verificați ca scara întreaga să fie liber de orice fel de impurități (de ex. murdărie, noroi, vopsea, ulei sau unsoare);
- elementele de prindere (dacă există) nu sunt deteriorate sau corodate și funcționează corect;
- platforma (dacă se aplică) nu are piese sau elemente de fixare lipsă și nu este deteriorată sau corodată.

Dacă punctele de mai sus nu sunt îndeplinite în întregime, NU utilizați scara.

Pentru scări speciale, trebuie luate în considerare și alte puncte indicate de producător.

## Depozitare

Scările fabricate din materiale termoplastice, materiale plastice termorigide și materiale plastice ranforsate sau care conțin astfel de materiale trebuie depozitate ferite de razele solare directe.

Scările fabricate din lemn trebuie depozitate în spații uscate și nu se vor acoperi cu vopsele opace sau impermeabile.

Considerațiile importante privind depozitarea unei scări (care nu este utilizată) ar trebui să includă următoarele:

- Scara este depozitată departe de zonele în care starea sa s-ar putea deteriora mai rapid (de exemplu, umezeală, căldură excesivă sau expunerea la alte elemente)?
- Scara este depozitată într-o poziție care o ajută să se mențină dreaptă (de ex. agățată de trepte)? Echipamentul de urcare portabil trebuie depozitat/păstrat în așa fel încât să se prevină îndoirea sa;
- Scara este depozitată într-un loc în care nu poate fi avariata de vehicule, obiecte grele sau contaminanți?
- Scara este depozitată într-un loc în care nu poate produce un pericol de deschidere sau o obstrucționare?
- Scara este depozitată în siguranță, într-un loc din care nu poate fi utilizată cu ușurință în scopuri infracționale?
- Dacă scara este poziționată permanent (de exemplu, pe schele), este asigurată împotriva cățărării neautorizate (de exemplu, de către copii)?

## Eliminarea ca deșeu

Această scară nu se va elimina ca deșeu la gunoiul comunal nesortat. Trebuie predată pentru reciclare la punctele de colectare prevăzute. Prin aceasta veți contribui la protejarea resurselor și mediului înconjurător. Pentru mai multe informații luați legătura cu autoritățile locale.

Nu lăsați copiii să se joace cu pungile de plastic și cu materialele de ambalare din cauza unor posibile accidente sau pericol de sufocare. Țineți aceste materiale la loc sigur sau eliminați-le în mod ecologic.

# Thank you!

We are convinced that this ladder will exceed your expectations and wish you joy while using it.

Please read this user manual completely and observe the safety instructions.

## Scope of delivery

- 1x** Multi-Purpose-Ladder 4x3
- 2x** Foot Rail
- 2x** Platform Element
- 1x** Screw-Kit
- 2x** 10 mm Wrench

If any parts are missing or damaged, please contact your HORNBACH Store.

## Table of content

Scope of delivery	65
Intended use	65
Symbols & Safety instructions	66
Product overview	70
Technical data	70
Care & Maintenance	72
Storage	72
Disposal	72

## Intended use

The ladder is designed for professional use and can be used as a leaning or standing ladder to reach higher points. Moreover, it can be used as an elevated working surface when the platform elements are used.

Any other use or modification to the product is considered as improper use and could cause considerable dangers.

# Symbols & Safety instructions



**WARNING: THE WARNINGS, CAUTIONS, AND INSTRUCTIONS IN THIS INSTRUCTION MANUAL CANNOT COVER ALL POSSIBLE CONDITIONS OR SITUATIONS THAT COULD OCCUR!** It must be understood by the operator that common sense and caution are factors which cannot be built into this product, but must be supplied by the operator.

In the Netherlands: For professional and safe work on folding ladders, a safety standard in accordance with NEN 2484 and the Dutch Commodities Act is required.



Warning! Danger of accident or injury to persons and serious damage to property.

## SAFETY MARKINGS AND USER INSTRUCTIONS FOR ALL LADDERS



Warning: Risk of falls!



Observe the operating instructions



Check the ladder after delivery. Before each use, check the ladder to ensure that it is not damaged and is safe to use. Never use a damaged ladder.



Maximum total load



Do not use the ladder on uneven or loose surfaces.



Avoid leaning outwards. When working on the ladder, you must always stand with both feet on a rung, step, or platform.



Do not place the ladder on dirty surfaces.



Maximum number of users



Always face the ladder when climbing up or down.



Hold the ladder tightly when climbing up and down. When working on the ladder, hold tight or (if this is not possible) take alternative safety precautions.



Work that places a side load on ladders, such as side drilling through solid materials, should be avoided.



Do not carry equipment that is heavy or bulky when using a ladder.



Do not climb the ladder when wearing unsuitable shoes. Never wear slippers, high-heeled shoes, or clogs when using ladders; wearing footwear with smooth, damaged, or loose soles is also prohibited.



Do not use the ladder if you have physical limitations. Certain health conditions, medicinal consumption or alcohol and drug abuse can endanger your safety while using the ladder.

Do not spend long periods on a ladder without regular breaks (tiredness is a risk).

Prevent damage of the ladder when transporting, e.g., by lashing and, ensuring that it is suitably fastened/attached.

Ensure that the ladder is suitable for the intended use.

Do not use the ladder if contaminated, e.g., with wet paint, soiling, oil or snow.

Do not use the ladder outdoors in adverse weather conditions, e.g., in strong wind. Do not use portable ladders outdoors at wind force 6 or above, unless measures have been taken to prevent the ladder from blowing over.

In the scope of professional use, a risk assessment must be carried out taking into account the legislation in the country of use.

When positioning the ladder, bear in mind the risk of collisions, e.g., with pedestrians, vehicles or doors. If possible, lock all doors (but not emergency exits) and windows in the work area.

Double-sided ladder "2".



If step ladders/ladders must be set up in front of a doorway, passage, or similar area, suitable safety measures must be taken to ensure safe use. Lock doors (but not emergency exits) and windows in the work area, if possible.



Warning: Electrical hazards



Ascertain whether there are any risks from electrical equipment in the work area, e.g. high-voltage cables or other exposed equipment. Do not use the ladder if risks exist due to electrical current.

Metal ladders must not be set up within 2.5 m of uninsulated, live electrical components of low-voltage installations and networks. Different clearance distances apply to work near high-voltage installations.

If work under electrical voltage is unavoidable, do not use conductive ladders.



Do not use the ladder as a bridge.

Do not change the design of the ladder.

Do not move the ladder while standing on it.

If used outdoors, be aware of wind.

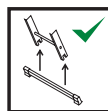

Attach the supplied stabilising crossbeams before first use.



Ladder for professional and private use

## SAFETY MARKINGS AND USER INSTRUCTIONS FOR LEANING LADDERS



Leaning ladders with rungs must be set up at the correct angle.



Leaning ladders with steps must be used such that the steps are in a horizontal position.



Ladders used for access to a higher level must be extended at least 1 m above the landing point and secured, if necessary.



Only use the ladder in the stated set up direction (if the design requires this).



Do not lean the ladder against unsuitable surfaces.

Always set up leaning ladders against a firm, load-bearing surface and never lean them against windows, round or small pillars, or corners, unless appropriate accessories are used.

The ladder must never be moved from the top.



Never stand on the top three rungs or steps of a leaning ladder.

In case of telescopic ladders, the last metre must not be used.



## SAFETY MARKINGS AND USER INSTRUCTIONS FOR STANDING LADDERS



Do not reach away from the stepladder to another surface.



Completely open the ladder before use.



Only use the ladder when the spreader lock is engaged.



Stepladders must not be used as leaning ladders unless they are designed for this purpose.



Do not stand on the top two rungs or steps of a stepladder; do not use the holding device for hands or knees as a standing surface.



## SAFETY MARKINGS AND USER INSTRUCTIONS FOR SINGLE OR MULTI-HINGE JOINT LADDERS

One or multiple-joint ladders must be folded out and in when lying flat on the floor, and not in their position of use.



When using the ladder as a platform, on the platform elements recommended by the manufacturer may be used. The platform element must be secured before use.



Prohibited positions: M position, inverse position.



Maximum platform load in scaffold position as defined by manufacturer: 150 kg



Make sure that the joints are locked.

## Product overview

- 1 Hinge lever
- 2 Steps / Rungs
- 3 Foot rail
- 4 Screw
- 5 Outer hinges
- 6 Ladder segment
- 7 Inner hinge
- 8 Anti slip foot

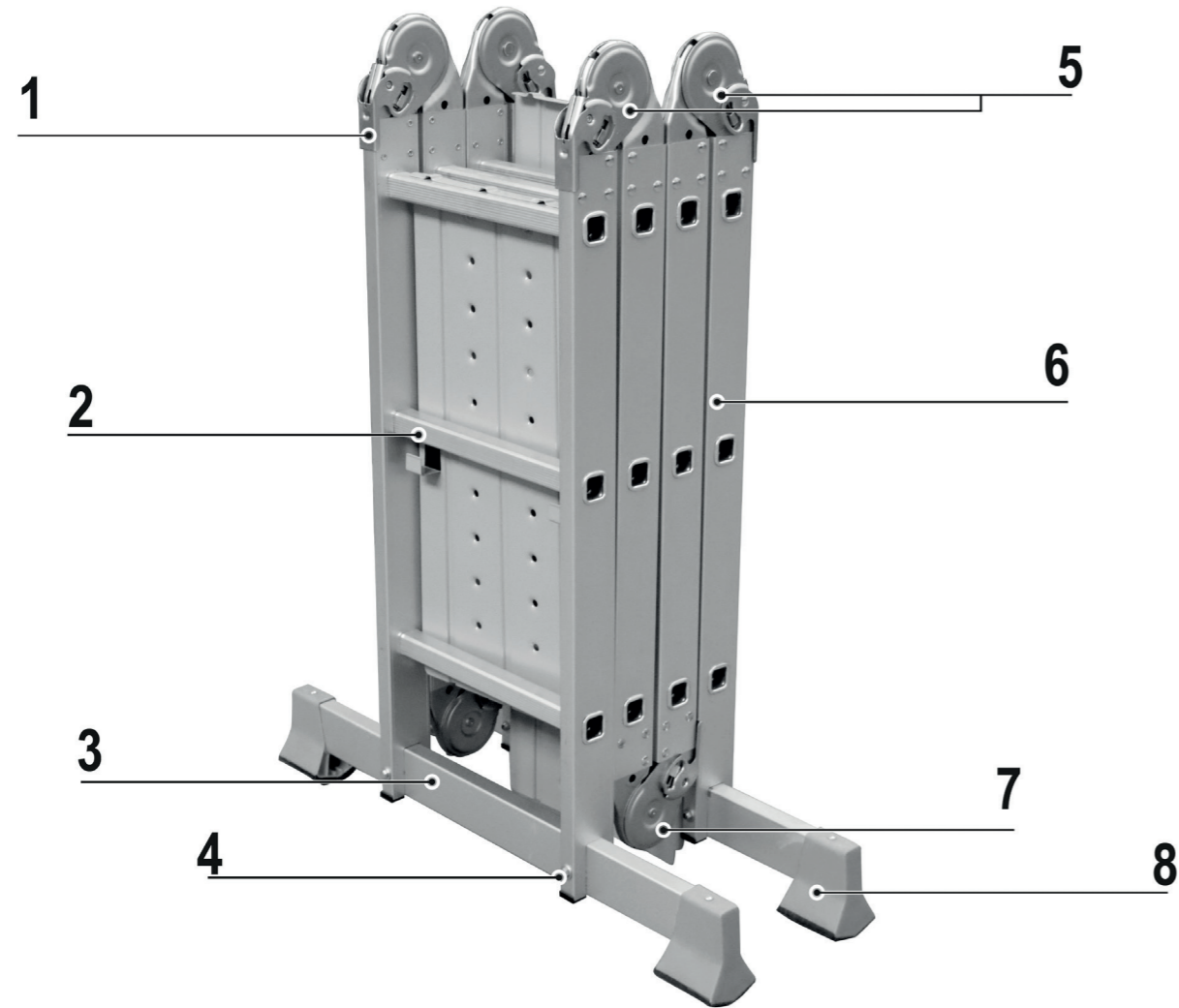

## Technical Data

Weight	17.7 kg
Storage height	98 cm
Platform height	A 96 cm
Standing ladder height	B 175 cm
Angled leaning ladder height	C 258 cm
Leaning ladder height	D 357 cm

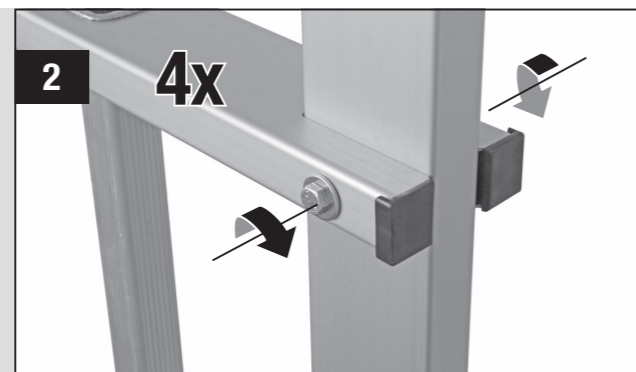

- 1** **INSTALL FOOT RAIL**  
Slide the foot rail 3 into the open ends of the ladder segment 6 and install the screws 4 as shown.

- 2** Tighten the screws 4 by use of the two 10 mm wrenches.

 **Caution!** Make sure that the anti slip feet are facing to the outside of the ladder.

### LADDER HINGES

**1** Lift the hinge levers **1** on both sides of the desired hinge **5/7** until the locks click into the open position ☐. Move the respective ladder segment **6**.

**2** The outer hinges **5** lock at 105° and 180°, the inner hinge **7** at 30° and 180°. Make sure the locks have engaged in the locked position ⊕.

**Warning!** Never use the ladder with open locks. Danger to life.

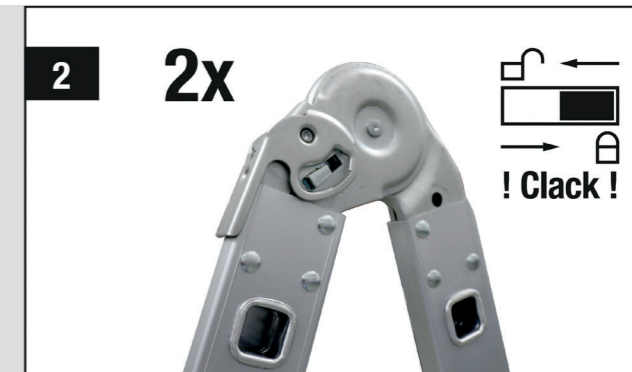
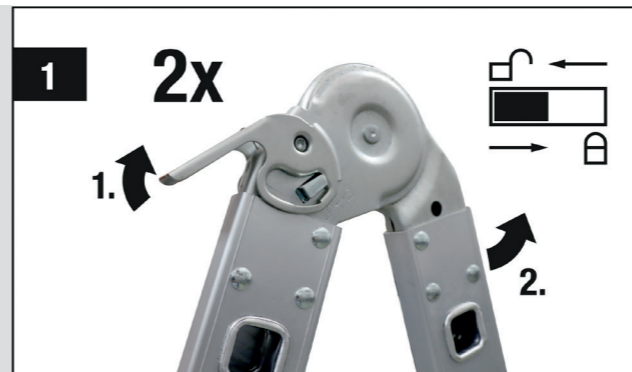

### MAX. STANDING HEIGHT

0.96	1.05	1.59	2.40

### WORKING POSITIONS & HEIGHTS

Start unfolding the ladder from the storage position into the M-position and from the M-position to the desired working position A, B, C or D.

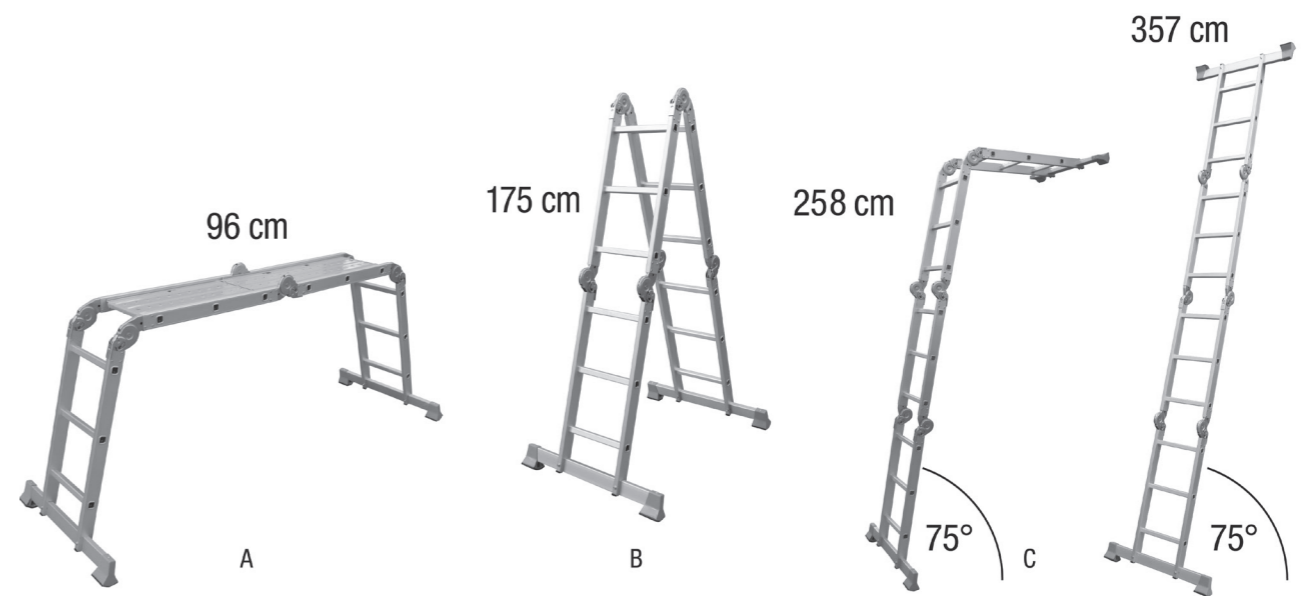

**Warning!** Observe the max. total loads.



### WORKING PLATFORM

**1** Pull out the safety rivet. Place the longer platform element on the right side of the ladder.

**Warning!** Never use the platform position without the platform elements in place.

**2** Push the longer platform element to the outside until the platform hooks have engaged at the step/rung. Lower the safety rivet to secure the platform against unintentional displacement.

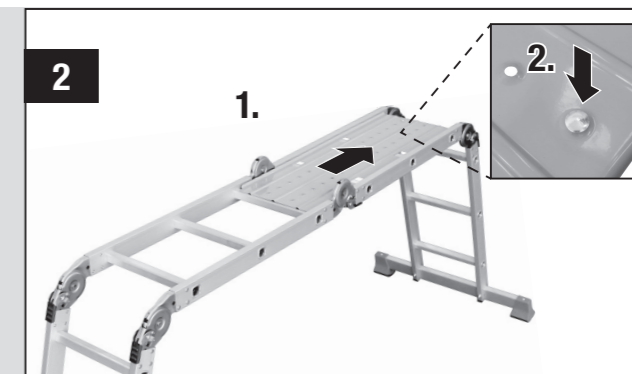
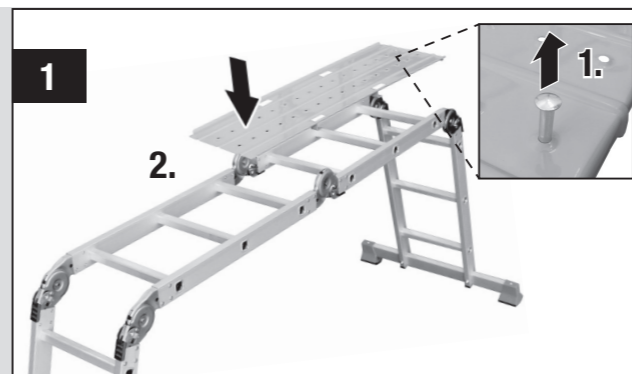

**3** Pull out the safety rivet. Place the shorter platform element on the left side of the ladder.

**4** Push the shorter platform element to the outside until the platform hooks have engaged at the step/rung. Lower the safety rivet to secure the platform against unintentional displacement.

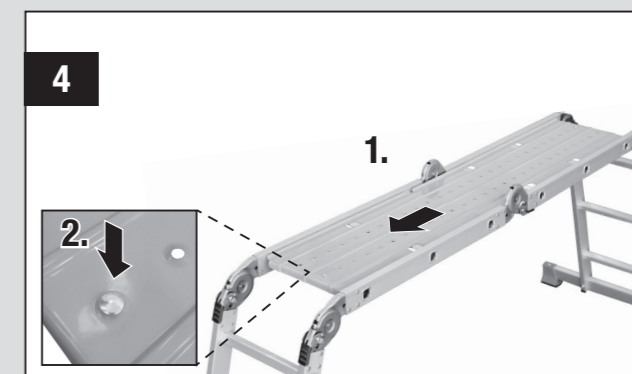
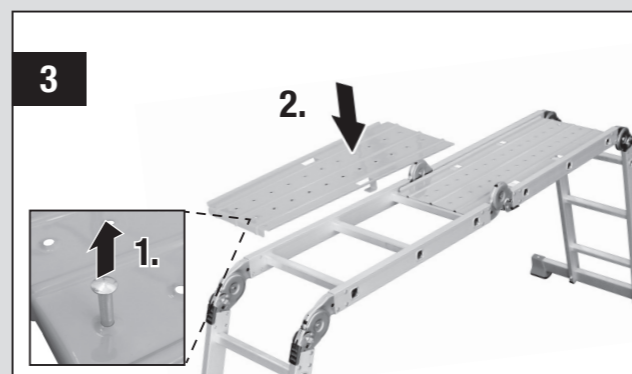

## Care & Maintenance

Repairs and maintenance shall be carried out by a competent person and be in accordance with the producer's instructions.

To obtain the longest possible performance and service life of the ladder, regularly remove debris and dirt.

The ladder must be checked regularly for damage, do not apply any repairs or changes to the ladder by yourself.

Please check that:

- the stiles/legs (uprights) are not bent, bowed, twisted, dented, cracked, corroded or rotten;
- the stiles/legs around the fixing points for other components are in good condition;
- fixings (usually rivets, screws or bolts) are not missing, loose, or corroded;
- rungs/steps are not missing, loose, excessively worn, corroded or damaged;
- the hinges between front and rear sections are not damaged, loose or corroded;
- the locking stays horizontal, back rails and corner braces are not missing, bent, loose, corroded or damaged;
- the rung hooks are not missing, damaged, loose or corroded and engage properly on the rungs;
- guide brackets are not missing, damaged, loose or corroded and engage properly on the mating stile;
- rubber feet / end caps are not missing, loose, excessively worn, corroded or damaged;
- check that the entire ladder is free from contaminants (e.g. dirt, mud, paint, oil or grease);
- locking catches (if fitted) are not damaged or corroded and function correctly;
- the platform (if fitted) has no missing parts or fixings and is not damaged or corroded.

If any of the above checks cannot be fully satisfied, you should NOT use the ladder.

For special ladder types, further items identified by the manufacturer shall be taken into account.

## Storage

Ladders made of or using thermoplastic, thermosetting plastic and reinforced plastic materials should be stored out of direct sunlight.

Ladders made of wood should be stored in a dry place and shall not be coated with opaque and vapour-tight paints.

The important considerations when storing a ladder (not in use) should include the following:

- Is the ladder stored away from areas where its condition could deteriorate more rapidly (e.g. dampness, excessive heat, or exposed to the elements)?
- Is the ladder stored in a position which helps it to remain straight (e.g. hung by the stiles on)? Portable climbing equipment must be stored/kept to prevent sagging;
- Is the ladder stored where it cannot be damaged by vehicles, heavy objects, or contaminants?
- Is the ladder stored where it cannot cause a trip hazard or an obstruction?
- Is the ladder stored securely where it cannot be easily used for criminal purposes?
- If the ladder is permanently positioned (e.g. on scaffolding), is it secured against unauthorized climbing (e.g. by children)?

## Disposal

This ladder must not be disposed of as unsorted municipal waste. It must be returned to a designated collection point for recycling. In this way, you contribute to protection of resources and the environment. Contact your local authorities for more information.

Children must not play with plastic bags and packaging material, due to possible injury or danger of suffocation. Store such material safely or dispose of environmentally friendly.



Manufactured for  
**HORNBACH Baumarkt AG**  
**Hornbachstraße 11**  
**76879 Bornheim / Germany**  
**product@hornbach.com**  
**www.hornbach.com**