









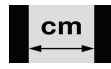
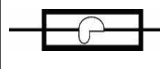

This conformity refers on the delivery status, any technical changes by the customer are forbidden and the conformity expires

<p><b>bg</b> ЕС - декларация за съответствие Следните изискванията на нормите и директивите на ЕС са пазени.</p> <p><b>bs</b> Izjava o usaglašenosti sa EU Zahtjevi slijedećih smjernica i standarda EU su ispunjeni.</p> <p><b>cs</b> ES Prohlášení o shodě Požadavky následujících norem a směrnic EU jsou splněny.</p> <p><b>da</b> EF-overensstemmelseserklæring Kravene i følgende EF-direktiver og EF-normer er opfyldt.</p> <p><b>de</b> EG Konformitätserklärung Die Forderungen folgender Richtlinien und Normen der EG sind erfüllt.</p> <p><b>el</b> Δήλωση πιστότητας EK Οι απαιτήσεις πληρούν τις ακόλουθες οδηγίες και πρότυπα της Ευρωπαϊκής Κοινότητας.</p> <p><b>en</b> EC Conformity declaration The demands of EU standards and rules listed below are fulfilled.</p>	<p><b>es</b> Certificado de conformidad comunitaria. Las exigencias de las Normas y Reglas CEE siguientes serán cumplidas.</p> <p><b>et</b> EL vastavusdeklaratsioon järgmiste EL normide ja suuniste nõuded on täidetud.</p> <p><b>fi</b> EU-vaatimustenmukaisuusvakuutus Täyttää alla luetellut EU:n direktiivit ja standardit.</p> <p><b>fr</b> Déclaration de conformité CE. Les exigences définies par les directives et normes suivantes de l'Union Européenne sont remplies.</p> <p><b>hr</b> EU Izjava o suglasnosti Ispunjeni su zahtjevi slijedećih smjernica i normi EU.</p> <p><b>hu</b> CE Megfelelőségi Nyilatkozat Az alábbi EU előírásoknak és szabványoknak megfelel.</p> <p><b>it</b> Dichiarazione di conformità CEE Sono soddisfatti i requisiti delle seguenti direttive e norme CE.</p> <p><b>lt</b> ES taisyklių laikymosi paskelbimas ES reikalaujamos taisyklės ir nuostatos yra įvykdytos.</p>	<p><b>lv</b> ES atbilstības deklarācija Ir izpildītas šādu ES normu un direktīvu prasības.</p> <p><b>mk</b> CE-Декларација за сообразност Следните наведени ЕУ стандарди и правила се исполнети во целост.</p> <p><b>nl</b> EU conformiteitsverklaring De machine beantwoordt volledig aan de Europese normen.</p> <p><b>no</b> EF-konformitetserklæring Alle krav i henhold til følgende direktiver og normer fra EU er oppfylt.</p> <p><b>pl</b> Deklaracja zgodności z unią europejską poniższe standardy i zasady wymagane w unii europejskiej są spełnione.</p> <p><b>pt</b> Declaração de conformidade CE As exigências das Normas e Directivas seguintes da CE são cumpridas.</p> <p><b>ro</b> Declarație de conformitate UE Cerințele următoarelor directive și norme ale UE sunt îndeplinite.</p>	<p><b>ru</b> Декларация соответствия Отвечает требованиям следующих стандартов и директив ЕС.</p> <p><b>sk</b> ES Vyhlásenie o zhode Požadavky nasledovných noriem a smerníc EU sú splnené.</p> <p><b>sl</b> CE Izjava o skladnosti Izpolnjene so zahteve naslednjih smernic in standardov Evropske skupnosti.</p> <p><b>sr</b> CE-Izjava o saglasnosti Ispunjeni su zahtjevi sledećih smernica i standarda EU.</p> <p><b>sv</b> EU Försäkran om överensstämmelse Denna maskin uppfyller kraven i nedanstående EU-direktiv och standarder.</p> <p><b>tr</b> AB Uygunluk Beyanı Aşağıdaki AB standartlarında ve yönetmeliklerinde söz konusu olan talepler yerine getirilmiştir.</p> <p><b>uk</b> Декларация про відповідність ЄС Відповідає вимогам наступних директив та норм ЄС.</p>
Machinery Directive 2006/42/EC	EMC Directive 2004/108/EC	Outdoor Directive 2000/14/EC Annex VI	<b>2000/14/EC Annex VI</b> CETIM (No. 0526) Établissement de Senlis 52, avenue Félix-Louat F-60304 Senlis Cedex
Lawnmower Safety EN 60335-1:2012 EN 60335-2-77:2010	EMC Compliance EN55014-1:2006+A1:2009+A2:2011 EN55014-2:1997+A1:2001+A2:2008 EN61000-3-2:2006+A1:2009+A2:2009 EN61000-3-3:2013	Outdoor Amendment 2005/88/EC	
RoHS Directive 2011/65/EU WEEE Directive 2012/19/EU	EMF EN 62233:2008		

 1,4 kW	 - / -	 230 V~ /50Hz	 $L_{WA} / L_{WA,g} = 91/96 \text{ dB}$
 3260 min <sup>-1</sup>	 38 cm	 16 A	 $L_{pA} = 84 \text{ dB}$ (K=1,0)
 10 kg	 3 / 20-60 mm	 $a_{hv} = 2,5 \text{ m/s}^2$ (K = 1,5)	
 <h2>18ACF1S-650</h2> <p>S 3800 E</p>		<b>MTD Products Aktiengesellschaft</b> Industriestraße 23 D-66129 Saarbrücken Tel.: +49 6805 79-0 / Fax: +49 6805 79 442	
 Dr.-Ing. M.Simon Executive Board Products			BJ Label here (Model number type of unit brand name)

	<b>bg</b> -Косачка; <b>bs</b> -Kosilica za travu; <b>cs</b> -Sekačka trávy; <b>da</b> -Plæneklipper; <b>de</b> -Rasenmäher; <b>el</b> -Κοιρευτικό; <b>en</b> -Lawn mower; <b>es</b> -Cortadora de césped; <b>et</b> -Muruniiduk; <b>fi</b> -Polttomootorikäyttöiset; <b>fr</b> -Tondeuse à gazon; <b>hr</b> -Kosilica za travu; <b>hu</b> -Pázsítnyírógép; <b>it</b> -Tosaerba; <b>lt</b> -Vejąjiovė; <b>lv</b> -Pļaujmašīnas; <b>mk</b> -Косилка за трева; <b>nl</b> -Gazonmaaier; <b>no</b> -Gressklipper; <b>pl</b> -Kosiarka; <b>pt</b> -Cortadora de relva; <b>ro</b> -Cositoare de iarbă; <b>ru</b> -Гazonокосилка; <b>sk</b> -Sekačka trávy; <b>sl</b> -Kosilnica; <b>sr</b> -Kosačica za travu; <b>sv</b> -Gräsklippare; <b>tr</b> -Çim biçme makinesi; <b>uk</b> -Гazonокосарка
	<b>bg</b> -Работна ширина; <b>bs</b> -Radna širina; <b>cs</b> -Pracovní záběr; <b>da</b> -Arbejdsbredde; <b>de</b> -Arbeitsbreite; <b>el</b> -Πλάτος εργασίας; <b>en</b> -Working width; <b>es</b> -Anchura de trabajo; <b>et</b> -Töölaius; <b>fi</b> -Työleveys; <b>fr</b> -Largeur opérationnelle; <b>hr</b> -Radna širina; <b>hu</b> -Munkaszélesség; <b>it</b> -Larghezza di lavoro; <b>lt</b> -Darbinis plotis; <b>lv</b> -Darba platums; <b>mk</b> -Работна ширина; <b>nl</b> -Werkbreedte; <b>no</b> -Arbeidsbredde; <b>pl</b> -Szerokość pracy; <b>pt</b> -Largura de trabalho; <b>ro</b> -Lățime de lucru; <b>ru</b> -Ширина обработки; <b>sk</b> -Pracovný záber; <b>sl</b> -Delovna širina; <b>sr</b> -Radna širina; <b>sv</b> -Arbetsbredd; <b>tr</b> -Çalışma genişliği; <b>uk</b> -Робоча ширина
	<b>bg</b> -Височина на откоса; <b>bs</b> -Visina rezanja; <b>cs</b> -Výška sečení; <b>da</b> -Skærehøjde; <b>de</b> -Schnitthöhe; <b>el</b> -Ύψος κοπής; <b>en</b> -Cutting height; <b>es</b> -Altura de corte; <b>et</b> -Lõikekõrgus; <b>fi</b> -Leikkukorkuus; <b>fr</b> -Hauteur de coupe; <b>hr</b> -Visina rezanja; <b>hu</b> -Vágási magasság; <b>it</b> -Altezza di taglio; <b>lt</b> -Pjovimo aukštis; <b>lv</b> -Griezuma augstums; <b>mk</b> -Висина на режеење; <b>nl</b> -Maaihoogte; <b>no</b> -Snitthøyde; <b>pl</b> -Wysokość ciecia; <b>pt</b> -Altura de corte; <b>ro</b> -Înălțimea tăieturii; <b>ru</b> -Высота скашивания травы; <b>sk</b> -Výška kosenia; <b>sl</b> -Višina rezanja; <b>sr</b> -Visina rezanja; <b>sv</b> -Klipphöjd; <b>tr</b> -Kesme seviyesi; <b>uk</b> -Висота косіння трави
	<b>bg</b> -Мощност; <b>bs</b> -Snaga; <b>cs</b> -Výkon; <b>da</b> -Ydelse; <b>de</b> -Leistung; <b>el</b> -Ισχύς; <b>en</b> -Power; <b>es</b> -Potencia; <b>et</b> -Bensiinimootori võimsus; <b>fi</b> -Teho; <b>fr</b> -Puissance; <b>hr</b> -Snaga; <b>hu</b> -Teljesítmény; <b>it</b> -Potenza; <b>lt</b> -Vidaus degimo variklio galia; <b>lv</b> -Benzīna motora jauda; <b>mk</b> -Моќност; <b>nl</b> -Vermogen; <b>no</b> -Ytelse; <b>pl</b> -Moc; <b>pt</b> -Potência; <b>ro</b> -Putere; <b>ru</b> -Мощность; <b>sk</b> -Výkon; <b>sl</b> -Moč; <b>sr</b> -Snaga; <b>sv</b> -Effekt; <b>tr</b> -Güç; <b>uk</b> -Потужність
	<b>bg</b> -Напрежение; <b>bs</b> -Napon; <b>cs</b> -Napětí; <b>da</b> -Spænding; <b>de</b> -Spannung; <b>el</b> -Τάση; <b>en</b> -Voltage; <b>es</b> -Tensión; <b>et</b> -Pinge; <b>fi</b> -Jännite; <b>fr</b> -Tension; <b>hr</b> -Napon; <b>hu</b> -Feszültség; <b>it</b> -Tensione; <b>lt</b> -Įtampa; <b>lv</b> -Spriegums; <b>mk</b> -Напон; <b>nl</b> -Spanning; <b>no</b> -Spenning; <b>pl</b> -Napięcie; <b>pt</b> -Tensão; <b>ro</b> -Tensiune; <b>ru</b> -Напряжение; <b>sk</b> -Napätie; <b>sl</b> -Napetost; <b>sr</b> -Napon; <b>sv</b> -Spänning; <b>tr</b> -Gerilim; <b>uk</b> -Напруга
	<b>bg</b> -Предпазител; <b>bs</b> -Osigurač; <b>cs</b> -Pojistka; <b>da</b> -Sikring; <b>de</b> -Sicherung; <b>el</b> -Ασφάλιση; <b>en</b> -Fuse; <b>es</b> -Cortacorriente; <b>et</b> -Kaitse; <b>fi</b> -Sulake; <b>fr</b> -Fusible; <b>hr</b> -Osigurač; <b>hu</b> -Biztosíték; <b>it</b> -Fusibile; <b>lt</b> -Saugiklis; <b>lv</b> -Drošinātājs; <b>mk</b> -Осигуривач; <b>nl</b> -Zekering; <b>no</b> -Sikring; <b>pl</b> -Bezpiecznik; <b>pt</b> -Fusível; <b>ro</b> -Siguranță; <b>ru</b> -Предохранительное устройство; <b>sk</b> -Poistka; <b>sl</b> -Varovalka; <b>sr</b> -Osigurač; <b>sv</b> -Säkring; <b>uk</b> -Захист
	<b>bg</b> -Виж упътването на двигателя; <b>bs</b> -Viz priručka motora; <b>da</b> -Se motormanual; <b>de</b> -Siehe Motorhandbuch; <b>el</b> -Δείτε στο εγχειρίδιο λειτουργίας του κινητήρα; <b>en</b> -See engine manual; <b>es</b> -Ver el manual del motor; <b>et</b> -Vaata mootori käsiraamatut; <b>fi</b> -Katso moottorin käsikirja; <b>fr</b> -Voir le manuel du moteur; <b>hr</b> -Pogledati u priručniku za motor; <b>hu</b> -Lásd motor kézikönyve; <b>it</b> -Vedi libretto d'istruzioni del motore; <b>lt</b> -Žiūr. variklio instrukciją; <b>lv</b> -Sk. motora rokasgrāmatu; <b>mk</b> -Погледнете во прирачник за мотор; <b>nl</b> -Zie het handboek voor de motor; <b>no</b> -Se motorhåndboken; <b>pl</b> -Patrz podręcznik obsługi silnika; <b>pt</b> -Ver manual do motor; <b>ro</b> -Vezi manualul motorului; <b>ru</b> -Смотрите инструкцию по эксплуатации двигателя; <b>sk</b> -Pozri príručku motora; <b>sl</b> -Glej priročnik za motorje; <b>sr</b> -Vidi priručnik za motore; <b>sv</b> -Se motorhandboken; <b>tr</b> -Motor el kitabına bakınız; <b>uk</b> - Уповноважений з документації
	<b>bg</b> -Брой предавки напред/ назад; <b>bs</b> -Broj brzina Hod naprijed/ Hod nazad; <b>cs</b> -Počet rychlostních stupňů dopředu / dozadu; <b>da</b> -Antal gear frem/bak; <b>de</b> -Anzahl Gänge Vorwärts/ Rückwärts; <b>el</b> -Αριθμός ταχυτήτων προς τα εμπρός / προς τα πίσω; <b>en</b> -Number of gears forwards/ backwards; <b>es</b> -Número de marcha hacia adelante y atrás; <b>et</b> -Edasikäikude arv /tagasikäik; <b>fi</b> -Vaihteet eteen/ taakse; <b>fr</b> -Nombre de vitesses en marche avant / arrière; <b>hr</b> -Broj brzina Hod naprijed/ Hod nazad; <b>hu</b> -Sebességfokozatok száma előremenet / hátramenet; <b>it</b> -Numero di marce avanti / indietro; <b>lt</b> -Pavaros perjungiamų padėčių pirmyn/atgal skaičius; <b>lv</b> -Gājienu skaits uz priekšu/ atpakaļ; <b>mk</b> -Број на степени за напред / назад; <b>nl</b> -Aantal versnellingen vooruit/achteruit; <b>no</b> -Antall gir framover / bakover; <b>pl</b> -Liczba biegów do przodu / do tyłu; <b>pt</b> -Número de velocidades para a frente/ para trás; <b>ro</b> -Numărul de viteze înainte / înapoi; <b>ru</b> -Количество передач: вперед / назад; <b>sk</b> -Počet rýchlostných stupňov dopredu / dozadu; <b>sl</b> -Število prestav Naprej/ Vzratno; <b>sr</b> -Broj brzina Hod unapred/ Hod unazad; <b>sv</b> -Antal växlar framåt/bakåt; <b>tr</b> -İleri / Geri vites adedi; <b>uk</b> -Кількість передач вперед/назад
	<b>bg</b> -Звукови емисии; <b>bs</b> -Jačina zvuka; <b>cs</b> -Akustický výkon; <b>da</b> -Lydeffekt; <b>de</b> -Schalleistung; <b>el</b> -Ακουστική ισχύς; <b>en</b> -Sound power; <b>es</b> - Nivel de potencia sonora; <b>et</b> -Helilõhmsus; <b>fi</b> -Äänitehotaso; <b>fr</b> -Puissance sonore; <b>hr</b> -Zvučna snaga; <b>hu</b> -Zajtelteljesítmény; <b>it</b> -Potenza acustica; <b>lt</b> -Garso galia; <b>lv</b> -Skaņas jauda; <b>mk</b> -Сила на звук; <b>nl</b> -Geluidsvermogen; <b>no</b> -Lydeffekt; <b>pl</b> -Poziom hałas; <b>pt</b> -Produção de ruído; <b>ro</b> -Putere sonoră; <b>ru</b> -Звуковая мощность; <b>sk</b> -Akustický výkon; <b>sl</b> -Jakost hrupa; <b>sr</b> -Jačina zvuka; <b>sv</b> -Ljudeffekt; <b>tr</b> -Ses gücü; <b>uk</b> -Звукова потужність
	<b>bg</b> -Звуково налягане (LpA); <b>bs</b> -Zvučni tlak (LpA); <b>cs</b> -Akustický tlak (LpA); <b>da</b> -Lydtryk (LpA); <b>de</b> -Schalldruck (LpA); <b>el</b> -Ακουστική πίεση (LpA); <b>en</b> -Sound pressure (LpA); <b>es</b> -Presión sonora (LpA); <b>et</b> -Helilõhk (LpA); <b>fi</b> -Äänenpainetaso (LpA); <b>fr</b> -Pression acoustique (LpA); <b>hr</b> -Zvučni tlak (LpA); <b>hu</b> -Hangnyomás (LpA); <b>it</b> -Pressione acustica (LpA); <b>lt</b> -Triukšmo slėgis (LpA); <b>lv</b> -Skaņas spiediens (LpA); <b>mk</b> -Звучен притисок (LpA); <b>nl</b> -Geluidsdruk (LpA); <b>no</b> -Lydtrykk (LpA); <b>pl</b> -Ciśnienie akustyczne (LpA); <b>pt</b> -Pressão acústica (LpA); <b>ro</b> -Presiunea sunetului (LpA); <b>ru</b> -Уровень звукового давления (LpA); <b>sk</b> -Akustický tlak (LpA); <b>sl</b> -Akustični pritisk (LpA); <b>sr</b> -Akustični pritisak (LpA); <b>sv</b> -Ljudtryck (LpA); <b>tr</b> -Ses basıncı (LpA); <b>uk</b> -Звуковий тиск (LpA)
	<b>bg</b> -Трептене - рамо/ръка; <b>bs</b> -Vibracije šake i ruke; <b>cs</b> -Vibrace přenášené na ruce; <b>da</b> -Hånd-arm-svingninger; <b>de</b> -Hand- Arm- Schwingungen; <b>el</b> -Κραδασμοί χεριού-βραχίονα; <b>en</b> -Hand/arm vibrations; <b>es</b> -Vibraciones en la mano y el brazo; <b>et</b> -Kohtvibratsioon; <b>fi</b> -Käsiin ja käsivarsiin kohdistuva värinä; <b>fr</b> -Vibrations dans les mains et les bras; <b>hr</b> -Vibracije šake i ruke; <b>hu</b> -Kezet és kart érő rezgés; <b>it</b> -Vibrazioni su mano-braccio; <b>lt</b> -Plaštakų ir rankų vibracijos; <b>lv</b> -Delnas/rokas svārstības; <b>mk</b> -Вибрации на дланка и рака; <b>nl</b> -Hand- en armrillingen; <b>no</b> -Hånd arm svingninger; <b>pl</b> -Drgania przenoszona na dlonie i ręce; <b>pt</b> -Vibrações da mão e do braço; <b>ro</b> -Oscilații-mână-braț; <b>ru</b> -Уровень локальной вибрации; <b>sk</b> -Vibrácie prenášané na ruky; <b>sl</b> -Tresljaji dlani in roke; <b>sr</b> -Vibracije šake i ruke; <b>sv</b> -Hand-arm-svängningar; <b>tr</b> -El, kol sallamalar; <b>uk</b> -Вібрація рук
	<b>bg</b> -Терло; <b>bs</b> -Težina; <b>cs</b> -Hmotnost; <b>da</b> -Vægt; <b>de</b> -Gewicht; <b>el</b> -Βάρος; <b>en</b> -Weight; <b>es</b> -Peso; <b>et</b> -Kaal; <b>fi</b> -Paino; <b>fr</b> -Poids; <b>hr</b> -Težina; <b>hu</b> -Súly; <b>it</b> -Peso; <b>lt</b> -Masė; <b>lv</b> -Svars; <b>mk</b> -Тежина; <b>nl</b> -Gewicht; <b>no</b> -Vekt; <b>pl</b> -Ciężar; <b>pt</b> -Peso; <b>ro</b> -Greutate; <b>ru</b> -Масса; <b>sk</b> -Hmotnosť; <b>sl</b> -Teža; <b>sr</b> -Težina; <b>sv</b> -Vikt; <b>tr</b> -Ağırlık; <b>uk</b> -Вага
	<b>bg</b> -Обороти; <b>bs</b> -Broj okretaja; <b>cs</b> -Otáčky; <b>da</b> -Hastighed; <b>de</b> -Drehzahl; <b>el</b> -Αριθμός στροφών; <b>en</b> -Speed; <b>es</b> -Velocidad de giro; <b>et</b> -Pöörlemiskiirus; <b>fi</b> -Kierrosluvu; <b>fr</b> -Vitesse; <b>hr</b> -Broj okretaja; <b>hu</b> -Fordulatszám; <b>it</b> -Velocità; <b>lt</b> -Sukimosi greitis; <b>lv</b> -Apgrīzienu skaits; <b>mk</b> -Број на вртежи; <b>nl</b> -Toerental; <b>no</b> -Turtall; <b>pl</b> -Liczba obrotów; <b>pt</b> -Rotações; <b>ro</b> -Turajțe; <b>ru</b> -Количество оборотов; <b>sk</b> -Otáčky; <b>sl</b> -Število vrtljajev; <b>sr</b> -Broj obojtaja; <b>sv</b> -Varvtal; <b>tr</b> -Devir sayısı; <b>uk</b> -Кількість обертів
	<b>bg</b> -Упълномощен представител; <b>bs</b> -Odgovorno lice; <b>cs</b> -Zplnomocněný zástupce pro dokumentaci; <b>da</b> -Dossieransvarlig; <b>de</b> -Dokumentenbevollmächtigter; <b>el</b> -Πληρεξούσιος εκπρόσωπος; <b>en</b> -Authorised representative for documents; <b>es</b> -Encargado de la documentación; <b>et</b> -Dokumentatsiooni eest vastutav isik; <b>fi</b> -Dokumentaation valtuutettu edustaja; <b>fr</b> -Mandataire chargé des documents; <b>hr</b> -Odgovorna osoba; <b>hu</b> -A dokumentáció összeállításáért felelős személy; <b>it</b> -Incaricato documenti; <b>lt</b> - Už dokumentų parengimą atsakingas asmuo; <b>lv</b> -Dokumentācijas lietu pilnvarotais; <b>mk</b> - Овластен за документи; <b>nl</b> -Documentengevolmachtigde; <b>no</b> - Dokumentfullmektigt; <b>pl</b> - Pełnomocnik d/s dokumentacji; <b>pt</b> -Mandatário para documentos; <b>ro</b> - Împuternicit pentru documente; <b>ru</b> -Уполномоченный по документации; <b>sk</b> - Splnomocnený zástupca pre dokumentáciu; <b>sl</b> - Pooblaščenca oseba za dokumentacijo; <b>sr</b> -Odgovorno lice; <b>sv</b> -Dokumentansvarig; <b>tr</b> - Doküman yetkilisi; <b>uk</b> - Уповноважений з документації