

Portes Pertura

Des instants de communion

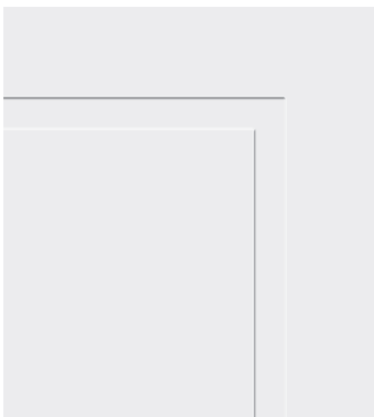

Une qualité durable: Perceptible dans tous les détails Portes Pertura



Aucune porte n'a autant de tâches à remplir que la porte intérieure. Elle procure une sensation de sécurité et de sûreté et dispense un sentiment de quiétude au bon moment. Elle sépare et relie chaque espace de l'habitat, permet intimité ou liberté. Sans oublier qu'elle reflète aussi bien le goût que la personnalité de l'habitant des lieux.

Technique de fabrication ultra moderne

Avec nos portes, nous souhaitons répondre aux attentes de nos clients. Pour que les portes Pertura soient meilleures que la norme, nous utilisons, pour la production, les techniques de fabrication les plus modernes ainsi que des matériaux de haute qualité. Chaque étape de la production est effectuée avec le plus grand soin par des collaborateurs hautement qualifiés.

La qualité sans compromis

Nous proposons non seulement un vaste choix mais aussi la sécurité d'un produit qui a fait ses preuves. Nous ne faisons aucun compromis en termes de stabilité dimensionnelle et nous nous fixons volontairement des directives particulièrement strictes. Ces tolérances extrêmement faibles sont la base d'une fonctionnalité durable et de qualité pour nos portes, et donc une caractéristique de qualité.

Des exigences élevées

Notre qualité se constate non seulement par des contrôles qualité continus, des développements permanents de nos portes et la formation continue de nos collaborateurs. Elle se reflète particulièrement dans notre conscience écologique. Nous produisons avec des matériaux entièrement recyclables et présentant des niveaux d'émissions faibles en ce qui concerne le règlement relatif à l'interdiction de certaines substances chimiques. Nous nous procurons nos matériaux à base de bois dans le cadre d'une sylviculture durable et travaillons avec des fournisseurs ayant les mêmes exigences que nous en termes de qualité.

C'est pourquoi Pertura est synonyme de qualité de marque maximale pour les portes.

*Vous trouverez des informations détaillées au sujet de nos conditions de garantie à la fin de ce catalogue en page 115.

La porte de vos rêves en 6 étapes

Pour que vous ne vous y perdiez pas dans la vaste gamme de différents modèles de portes et les nombreuses variations possibles, nous vous facilitons la tâche avec ce catalogue. Nos modèles de portes ont été résumés pour vous en différents chapitres avec les différents styles. À la fin de chaque chapitre, vous trouverez à nouveau un aperçu des configurations possibles.

1. Choix du style

Sélectionnez des portes intérieures de haute qualité assorties à votre aménagement parmi une vaste gamme de différents styles. Choisissez votre style!



2. Choix du modèle et du matériau

Suivant le modèle, il existe différents types de surfaces, comme le CPL, les imitations ou le placage, et différentes couches intermédiaires. Les modèles choisis dans les chapitres portes design, portes nobles, portes stylées et portes lisses sont également disponibles en version fonctionnelle.

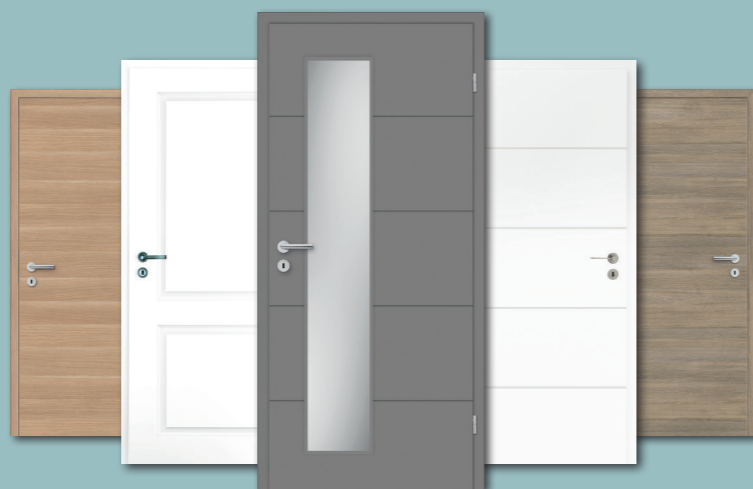

3. Configuration d'un modèle de porte

Faites votre choix parmi une multitude de décors de surface, de verres et d'huisseries. Composez votre porte selon vos goûts. Vous trouverez des indications détaillées sur les pages de configuration de la série de porte correspondante.



4. Il suffit de prendre les mesures

Ce n'est pas difficile de prendre des mesures. Une fois que vous avez toutes les mesures, référez-vous au tableau «Dimension standard» pour savoir si celles-ci correspondent au standard ou si vous avez besoin d'éléments de porte sur mesure. Vous trouverez plus d'informations à ce sujet en pages 08-09.

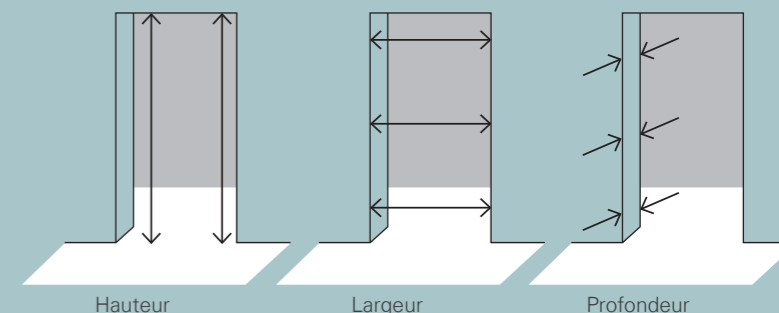

5. Commander rapidement et confortablement

Avec nos aides à la commande pour les portes intérieures et huisseries ainsi que les fiches de mesures, nous vous facilitons l'aperçu général et la commande. Vous pouvez tout faire depuis chez vous ou solliciter l'aide d'un conseiller spécialisé dans l'un des magasins HORNBACH près de chez vous.

perta.ch



6. Monter soi-même ou faire monter

Notre liste de contrôle en pages 113-114 avec informations «Avez-vous pensé à tout?» au sujet du matériel de montage et avec des explications concernant le changement de porte est une aide précieuse pour votre projet de rénovation. Si vous ne souhaitez pas monter les portes vous-même, nous vous proposons notre service de pose et de montage pratique. Un flyer avec des informations au sujet du service de pose et de montage est joint à cette brochure.



L'élément de porte

Aperçu des propriétés

Le vantail de porte et l' huisserie forment l'élément de porte. Les portes et huisseries avec les avantages mentionnés ci-après ainsi que les équipements supplémentaires se trouvent aux chapitres:

- » Portes design
- » Portes nobles
- » Portes stylées
- » Portes lisses
- » Portes fonctionnelles

Sauf la porte coulissante avec poignée profilée intégrée en applique. Les données concernant les caractéristiques de cette porte se trouvent en pages 100-101.

Vantaux de porte

LE CÔTÉ DE RETOURNEMENT

Le côté de retournement est le côté de la porte sur lequel les paumelles sont visibles lorsque la porte est fermée. Il s'agit du côté de la porte sur lequel se trouve l' huisserie.

LA FEUILLURE

On appelle feuillure le bord en forme de marche entre le panneau de porte et l' huisserie. Celle-ci assure une meilleure étanchéité, car les marches du panneau de porte et de l' huisserie s'emboîtent parfaitement lors du processus de fermeture.

FERMETURE SILENCIEUSE

- » Poignée en plastique de haute qualité
- » Caoutchoucs d'étanchéité TPE écologiques

Vous trouverez des variantes de serrure en page 112.

PAUMELLES SANS ENTRETIEN

- » Pas d'usure, pas besoin de graisser
- » Sans bruit et sans couinement pendant toute la durée de vie

VANTAUX DE PORTE RACCOURCISSABLES

- » Pour compenser les irrégularités du sol, nos portes peuvent être raccourcies dans la partie inférieure.
- » Couche médiane alvéolée et portes classiques: jusqu'à 15 mm
- » Couche médiane âme tubulaire: jusqu'à 50 mm

FINITIONS DES BORDS

La finition des bords dépend du modèle de porte.

LE CÔTÉ DE LA FEUILLURE

Le côté de la feuillure est le côté de la porte sur lequel se trouve le joint d' huisserie lorsque la porte est fermée. Le vantail de porte se trouve sur la partie arrière de l' huisserie et la profondeur de l' huisserie est visible.

SURFACES D'HABITAT SAIN

- » Laque UV à base d'eau à faibles émissions et contenant peu de polluants

STABLE ET DURABLE

Tous les composants de nos éléments de porte sont adaptés de façon optimale les uns aux autres et construits pour avoir une longue durée de vie. Les contrôles de production réguliers assurent la qualité jusque dans le détail jour après jour.

COUCHE MÉDIANE

Différents modèles sont disponibles selon les exigences (p. ex. stabilité et utilisation).

DÉCOUPE

Avec une découpe et le grand choix de verres, vous apportez votre style personnel chez vous.

Pour plus d'informations, veuillez consulter les pages de configuration 30-33, 44-47, 56-59, 74-77.

Huisseries

HUISSERIE ADAPTABLE DE FAÇON FLEXIBLE

- » La plage de réglage vous donne une marge de manœuvre en cas d'épaisseurs de mur changeantes ou de murs obliques.
- » Voir tableaux page 9
- » L' huisserie peut être utilisée tout de suite

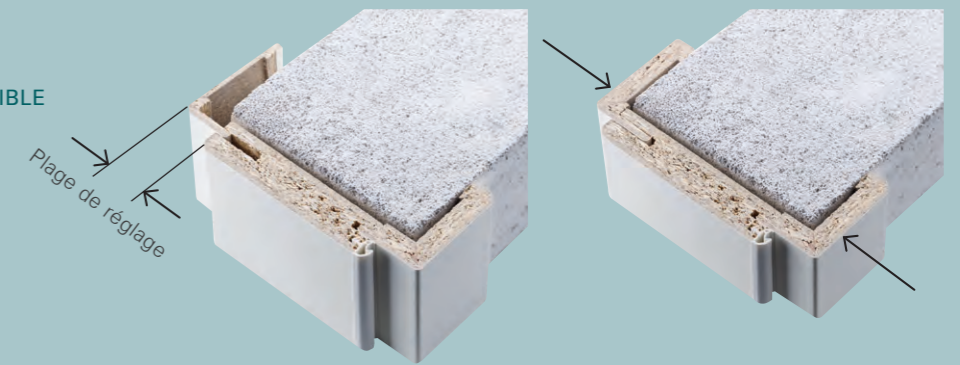

Revêtement décoratif avec languette allongée à la page 112

FINITIONS DES BORDS

Le bord dépend de la surface des huisseries.

LOGEMENTS DE PAUMELLE STABLES, RENFORCÉS EN FIBRE DE VERRE

- » Montage standard
- » Préparé pour un quadruple vissage pour des panneaux de porte particulièrement lourds ou encore plus de réserves.
- » Huisseries ainsi également adaptées aux portes entièrement vitrées
- » Grâce à la structure spéciale également adapté au chevillage invisible dans le mur
- » Pour les variantes d'éléments lourds, par exemple l'isolation phonique avec gabarit de perçage joint en vrac dans le carton de l' huisserie.

HUISSERIES FACILES À ENTREtenir ET À LONGUE DURÉE DE VIE

- » Chants lisses et propres grâce à la gaine continue sur le cintrage
- » Embrasure et revêtement sont arrondis
- » Aspect esthétique et protection supplémentaire contre les joints retenant la saleté
- » Il suffit de nettoyer en passant un chiffon légèrement humide

JOINT DE HAUTE QUALITÉ ET À RESSORT

- » Pour un habitat sain car sans PVC
- » Fermeture de porte silencieuse grâce à la lèvres d'étanchéité protectrice
- » Vaste zone d'amortissement élastique

RACCORD D'ANGLE FACILE À MONTER

- » raccordement stable pour un montage facile

PLAQUE DE VERROUILLAGE EXTRA STABLE

- » Vissé 5 fois
- » Force de fermeture réglable par plaque d'arrêt
- » Angle de la plaque de verrouillage adaptable ultérieurement pour portes entièrement vitrées

HUISSERIES LARGES ET COUVRANTES

- » Les revêtements de 60 mm de largeur recouvrent les irrégularités dans la découpe de porte
- » Les restes de nombreux anciens types d' huisseries démontés sont recouverts avantageusement par nos huisseries, les anciens bords restent le plus souvent invisibles.

Explications au sujet de la porte

Construction de base d'une porte selon la norme DIN

Hauteur 1985 mm ou 2110 mm
 Épaisseur env. 40 mm
 Largeur 610 mm, 735 mm, 860 mm, 985 mm
 Portes avec découpe à partir de 735 mm

En fonction du modèle, il est possible d'avoir des dimensions spéciales (moyennant supplément de prix).

Construction de base d'une porte selon la norme CH

Hauteur 2015 mm
 Épaisseur env. 40 mm
 Largeur 650 mm, 700 mm, 750 mm, 800 mm, 850 mm, 900 mm, 950 mm

Les modèles de porte suivants sont disponibles dans la norme CH: Yori, Perla 05

ÉQUIPEMENT STANDARD

- Lot de bandes
- Serrure à garnitures
- Gâche standard

Vous trouverez des explications au sujet du côté de retournement et du côté de la feuillure en page 06.

SENS D'OUVERTURE

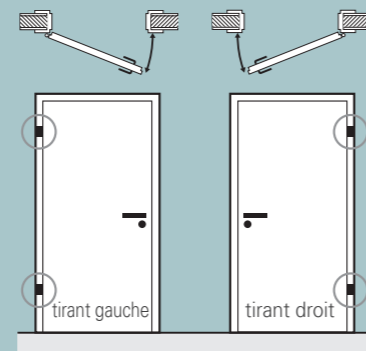

VOICI COMMENT MESURER CORRECTEMENT

Avant d'acheter une porte intérieure, vous devez impérativement effectuer une prise de mesures précise.

REMARQUE: les mesures doivent être prises en différents points.

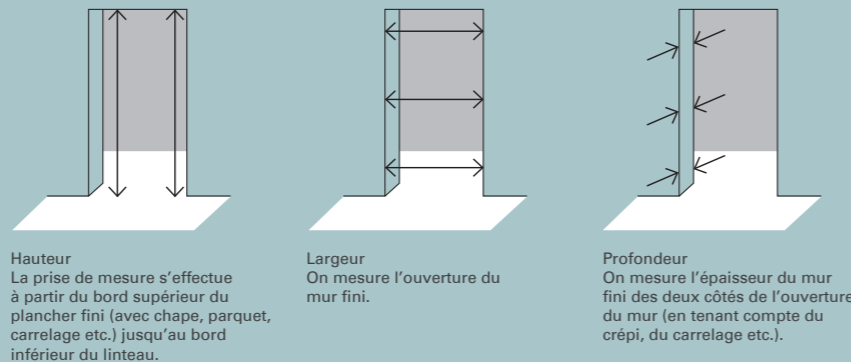

Hauteur
La prise de mesure s'effectue à partir du bord supérieur du plancher fini (avec chape, parquet, carrelage etc.) jusqu'au bord inférieur du linteau.

Largeur
On mesure l'ouverture du mur fini.

Profondeur
On mesure l'épaisseur du mur fini des deux côtés de l'ouverture du mur (en tenant compte du crépi, du carrelage etc.).

COUCHES INTERMÉDIAIRES

Pour la qualité de votre nouvelle porte, outre le design, la couche intermédiaire des panneaux de porte est très importante. Vous apprendrez dans les pages de configuration des chapitres correspondants quelles portes peuvent être achetées avec quelles couches intermédiaires.

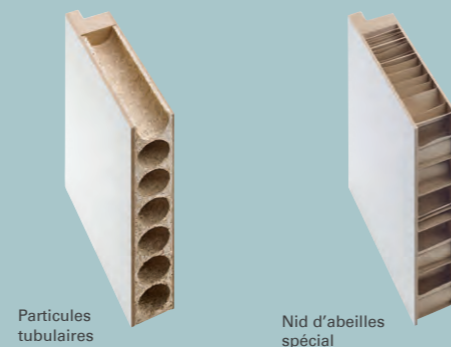

SURFACES

En plus de la qualité intérieure, l'aspect extérieur joue aussi un rôle déterminant. Choisissez vous-même si vous souhaitez une porte avec découpe, châssis à croisillons ou toute simple. Vous trouverez dans les pages de configuration des chapitres correspondants la sélection des différentes surfaces, des types de verre, de bois et designs.



HUISSERIES

Un dormant est bien plus qu'une simple jointure du mur et de la porte. Le dormant souligne la porte, comme un cadre met en valeur le tableau. C'est pourquoi nos dormants sont parfaitement assortis à notre grande variété de portes. Vous trouverez plus d'informations sur des types d'huisseries assorties à nos différentes portes dans les pages de configuration des chapitres correspondants. Vous pouvez aussi consulter directement la page ayant la porte de votre choix.

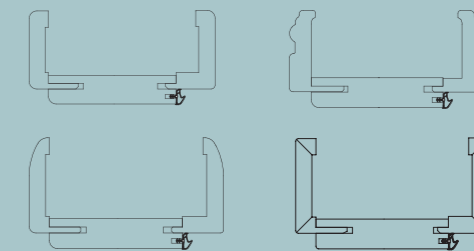

MESURES POUR PORTES À UN VANTAIL

Planifiez si possible avec des mesures standard. Vous évitez ainsi les dimensions spéciales ainsi que les frais.

REMARQUE: pour la dimension minimale en largeur, la bande de paumelle installée par le client doit être enlevée.

En fonction du modèle, il est possible d'avoir des dimensions spéciales (moyennant supplément de prix).

OUVERTURE DANS LE MUR min.-max.	DIMENSION EXTÉRIEURE DU VANTAIL DE PORTE selon DIN 18101	OUVERTURE DU LE MUR min.-max.	DIMENSION EXTÉRIEURE DU VANTAIL DE PORTE NORME CH
LARGEUR		LARGEUR	
625-665 mm	610 mm	665- 705 mm	650 mm
750-790 mm	735 mm	715- 755 mm	700 mm
875-915 mm	860 mm	765- 805 mm	750 mm
1000-1040 mm	985 mm	815- 855 mm	800 mm
HAUTEUR		HAUTEUR	
2000-2025 mm	1985 mm	865- 905 mm	850 mm
2125-2150 mm	2110 mm	915- 955 mm	900 mm
		2030-2055 mm	2015 mm

HUISSERIES RÉGLABLES

Mesurez toujours à l'endroit le plus épais de votre ouverture de mur. La plage de réglage dépend de l'épaisseur du mur (voir tableaux).

Huisseries pour portes design page 31 | portes nobles page 46 | portes stylées page 57 | portes lisses page 76

HUISSERIE STANDARD	PLAGE DE RÉGLAGE	Cadres norme CH	Épaisseur du mur	90 mm	120 mm	140 mm	160 mm	200 mm	265 mm	330 mm
		Huisseries blanches (tenir compte de la largeur)								
épaisseur de paroi	+ 17 mm / de-à	Huissérie complète décor blanc 144 bord arrondi 2015 x 750 mm								
90 mm	90-107 mm	Huissérie complète décor blanc 144 bord arrondi 2015 x 850 mm								
120 mm	120-137 mm	Huissérie complète CPL blanc bord arrondi 2015 x 650 mm								
140 mm	140-157 mm	Huissérie complète CPL blanc bord arrondi 2015 x 700 mm								
160 mm	160-177 mm	Huissérie complète CPL blanc bord arrondi 2015 x 750 mm								
200 mm	200-217 mm	Huissérie complète CPL blanc bord arrondi 2015 x 800 mm								
265 mm	265-282 mm	Huissérie complète CPL blanc bord arrondi 2015 x 850 mm								
330 mm	330-347 mm	Huissérie complète CPL blanc bord arrondi 2015 x 900 mm								
		Huissérie complète CPL blanc bord arrondi 2015 x 950 mm								
		Huissérie complète CPL design-blanc bord soft 2015 x 650 mm								
		Huissérie complète CPL design-blanc bord soft 2015 x 700 mm								
		Huissérie complète CPL design-blanc bord soft 2015 x 750 mm								
		Huissérie complète CPL design-blanc bord soft 2015 x 800 mm								
		Huissérie complète CPL design-blanc bord soft 2015 x 850 mm								
		Huissérie complète CPL design-blanc bord soft 2015 x 900 mm								
		Huissérie complète CPL design-blanc bord soft 2015 x 950 mm								
		Yori CPL aspect bois p. 68-71 (tenir compte de la largeur)								
		Huissérie complète CPL aspect bois bord arrondi 2015 x 650 mm								
		Huissérie complète CPL aspect bois bord arrondi 2015 x 700 mm								
		Huissérie complète CPL aspect bois bord arrondi 2015 x 750 mm								
		Huissérie complète CPL aspect bois bord arrondi 2015 x 800 mm								
		Huissérie complète CPL aspect bois bord arrondi 2015 x 850 mm								
		Huissérie complète CPL aspect bois bord arrondi 2015 x 900 mm								
		Huissérie complète CPL aspect bois bord arrondi 2015 x 950 mm								

Huisseries pour portes massives page 86

HUISSERIE PIN/ÉPICÉA PROFILÉ épaisseur du mur	PLAGE DE RÉGLAGE + 20 mm / de-à	HUISSERIE PROFILÉE BLANC LAQUÉ HUISSERIE LAMIKOR LAQUÉ BLANC épaisseur de paroi	PLAGE DE RÉGLAGE -7/+15 mm / de-à
80 mm	80-100 mm	80 mm (0/+20 mm)	73- 95 mm
100 mm	100-120 mm	100 mm	93-115 mm
120 mm	120-140 mm	125 mm	118-140 mm
140 mm	140-160 mm	145 mm	138-160 mm
160 mm	160-180 mm	165 mm	158-180 mm
180 mm	180-200 mm	185 mm	178-200 mm
205 mm	205-225 mm	205 mm	198-220 mm
240 mm	240-260 mm	240 mm	233-255 mm
270 mm	270-290 mm	270 mm	263-285 mm
290 mm	290-310 mm	290 mm	283-305 mm
330 mm	330-350 mm	330 mm	323-345 mm



Portes design

- 16-17 Deux tons de blanc
- 18-19 Linum
- 20-21 Yori | Mila
- 22-23 Tilda
- 24-29 **Laque gris élégant**
- 24-25 Soley
- 26-27 Tilda 11 | Mila 01/02
- 28-29 Perla 05
- 30-33 Configuration

12-33



Tendance

- 78-79 Portes et huisseries combinées individuellement

78-79

Portes nobles

- 36-37 Perla
- 40-43 Hedinn
- 44-47 Configuration

34-47



Portes massives

- 84-85 Fengur
- 86-87 Configuration

80-87



Portes stylées

- 52-53 Pila
- 54-55 Mila
- 56-59 Configuration

48-59



Portes fonctionnelles

- 92-93 Isolation phonique
- 94-95 Classe climatique / Protection thermique
- 96-97 Élément de protection anti-effraction RC2
- 98-104 Portes coulissantes
- 105 Châssis fixe
- 106-107 Porte à deux vantaux | Sas
- 108-109 Fonctions supplémentaires

88-109

Portes lisses

- 64-65 Soley
- 66-67 Yori CPL blanc
- 68-69 Yori
- 70-71 Yori Haptik
- 72-73 Meili
- 74-77 Configuration

60-77



Généralités

- 110-112 Accessoires | Équipements supplémentaires
- 113--114 Changement de porte | Liste de contrôle
- 115 Garantie

110-115

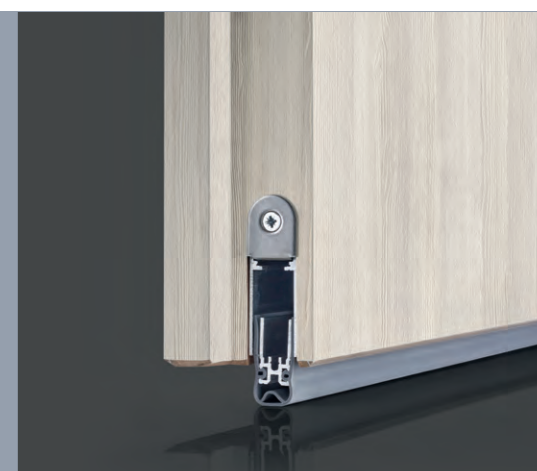

Portes design

Marquantes et tendance: L'individualité incarnée





Exemple:
LINUM 02
Laque blanche arête lisse
Dormant CPL blanc bord arrondi

Portes design

Deux tons de blanc

Linum
Yori | Mila
Tilda

Laque gris élégant

Soley
Tilda 11 | Mila 01/02
Perla 05

Exemple:
YORI
CPL blanc
Porte et huisserie CPL blanc bord arrondi

Toutes les portes comportant l'icône représentée sont disponibles en blanc classique et en blanc design. Veuillez noter les versions de bords correspondantes.

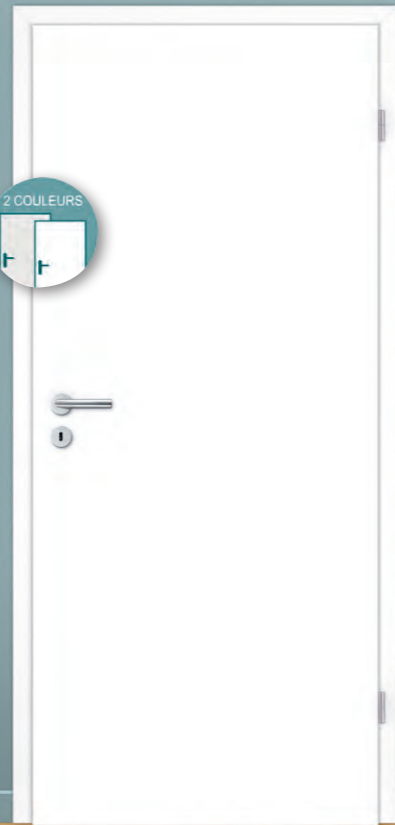

© UnitedPhotoStudio/stock.adobe.com

Blanc classique

Convient à de nombreuses surfaces

VERSIONS EN BLANC CLASSIQUE:

Vantail de porte:

En fonction du modèle, vantail de porte bord arrondi CPL ou arête lisse laque blanche.



Vantail de porte CPL
Bord arrondi

Vantail de porte Laque blanche
Arête lisse

Dormant:

Dans le ton de blanc classique, vous avez une grande sélection d'huisseries. Faites votre choix en fonction de vos goûts personnels entre le bord arrondi, le bord bombé ou le bord d'aspect profilé classique.



Huisserie CPL
Bord arrondi ou décor blanc

Huisserie CPL
Bord bombé

Huisserie CPL
Bord profilé

Les surfaces avec un ton de blanc légèrement nuancé sont ce qu'il vous faut si vous aimez ce qui est harmonieux et sécurisant. La surface noble laquée blanc s'harmonise à merveille avec de nombreux tons de blanc classiques et s'adapte ainsi très bien avec des meubles, des radiateurs et des cadres de fenêtre de couleur blanche. Avec un style d'aménagement intérieur chaud et confortable, ce ton de blanc cassé s'intègre bien dans le concept global de la pièce.

Avantages du blanc classique:

- s'adapte à de nombreux meubles blancs
- s'adapte aux cadres de fenêtre, radiateurs et à de nombreux éléments d'aménagement clairs traditionnels
- particulièrement harmonieux pour un style d'aménagement chaud et confortable

Vous trouverez les portes et huisseries en blanc classique dans les chapitres suivants:

- › Portes design
- › Portes nobles
- › Portes stylées
- › Portes lisses

Blanc design

Blanc clair neutre

Vous trouverez les portes et huisseries en blanc design dans les chapitres Portes nobles et Portes lisses

VERSIONS EN BLANC DESIGN:

Vantail de porte:

En fonction du modèle, vantail de porte bord soft CPL ou laque blanche (modèle Mila/Tilda).



Vantail de porte CPL
Bord soft

Vantail de porte Laque blanche
Bord soft

Dormant:

Toutes les portes avec le nouveau blanc design sont disponibles dans la version bord soft. Les bords du vantail de porte et du dormant sont légèrement arrondis et donc particulièrement nobles et élégants.



Huisserie CPL
Bord soft

Dans des pièces modernes, claires et baignées de lumière, des portes d'un blanc pur sont indispensables. Avec leurs teintes blanc froid, elles créent une impression neutre et s'adaptent bien avec le style d'aménagement tendance. Cet élément de style plein d'effet dans un coloris blanc clair et neutre s'adapte parfaitement avec des plinthes et des prises modernes. Grâce à sa discrétion, vous pouvez créer un contraste avec des éléments colorés ou des éléments clairs-foncés.

Avantages du blanc design:

- peut être associé à des plinthes et des prises modernes
- effet éclatant et intemporel
- adapté à des peintures pour murs blanc pur
- contraste avec les couleurs, les tons de bois et les éléments d'aménagement clairs



Exemple:
MILA 01
Bord soft laque blanche blanc design
Huisserie CPL Bord soft CPL blanc design

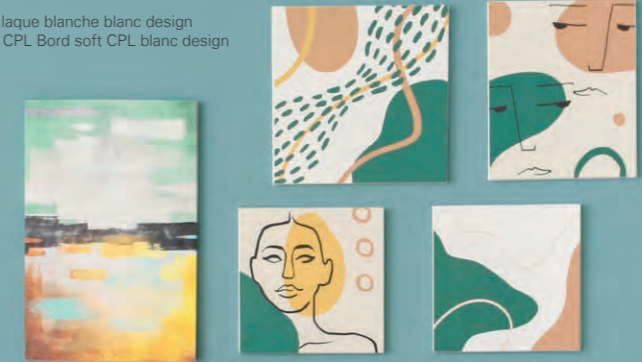

© Pixel-Shot/stock.adobe.com

Portes design

Deux tons de blanc

Linum

Yori | Mila

Tilda

Laque gris élégant

Soley

Tilda 11 | Mila 01/02

Perla 05

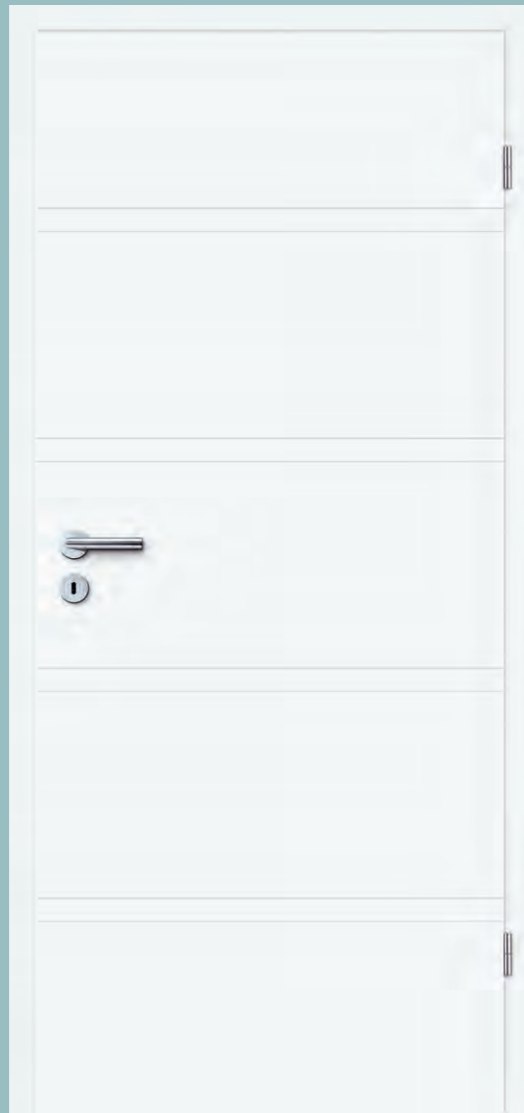

LINUM 02
Laque blanche arête lisse
Dormant CPL blanc bord arrondi

Linum

Laque blanche arête lisse

Linum vous offre un design très particulier avec une surface laquée blanche de haute qualité et des fraisages disposés harmonieusement. Vous trouverez ici le modèle qui convient à chaque style d'aménagement. Sobres et élégantes.

Possibilités de configuration en page 30.

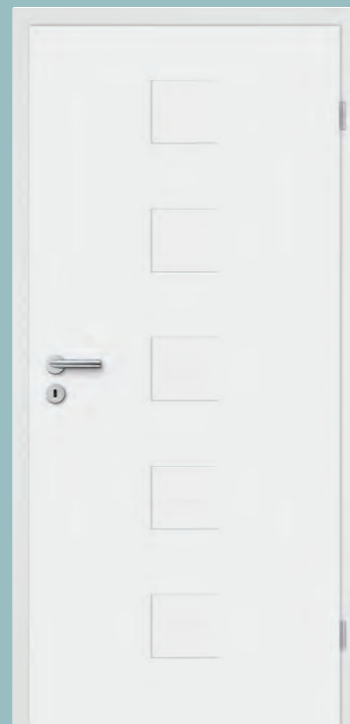

LINUM 03
Laque blanche arête lisse
Dormant CPL blanc bord arrondi

Variantes d'équipement



LINUM 04
Laque blanche arête lisse
Dormant CPL blanc bord arrondi

Pour plus de sécurité et plus de calme, les portes de la série Linum sont disponibles sous forme d'élément de protection anti-effraction RC2 et de porte insonorisante.

Apprenez-en plus au sujet de l'isolation phonique en pages 92-93, de la classe climatique en page 94 et de la protection anti-effraction RC2 en pages 96-97.



© Auteur 2mmedia/stock.adobe.com

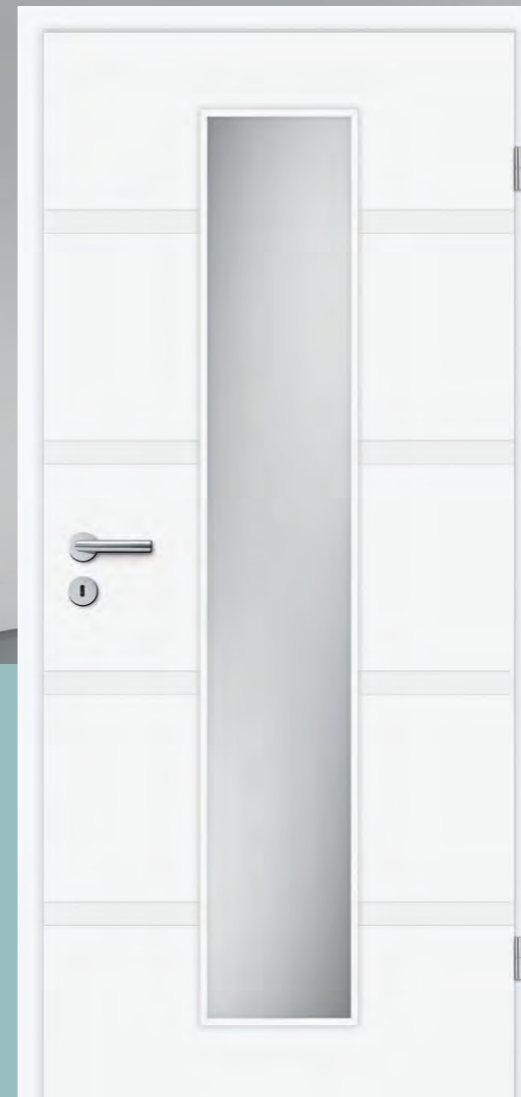

LINUM 02
Laque blanche arête lisse
Découpe GA-M verre transparent
Dormant CPL blanc bord arrondi

Linum 02 est livré également avec la découpe GA-B. Plus d'infos à ce sujet en page 32.



LINUM 02
Laque blanche arête lisse
Découpe HD verre transparent
Dormant CPL blanc bord arrondi

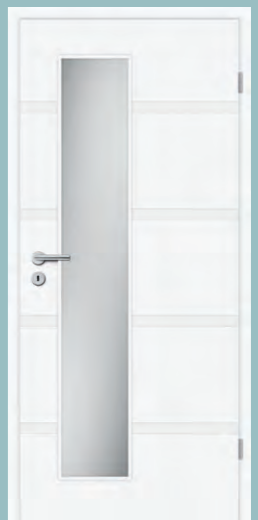

LINUM 02
Laque blanche arête lisse
Découpe GA-S verre transparent
Dormant CPL blanc bord arrondi



LINUM 08
Laque blanche arête lisse
Dormant CPL blanc bord arrondi



LINUM 09
Laque blanche arête lisse
Dormant CPL blanc bord arrondi



LINUM 10
Laque blanche arête lisse
Dormant CPL blanc bord arrondi



LINUM 11
Laque blanche arête lisse
Dormant CPL blanc bord arrondi

Portes design

Deux tons de blanc

Linum

Yori | Mila

Tilda

Laque gris élégant

Soley

Tilda 11 | Mila 01/02

Perla 05

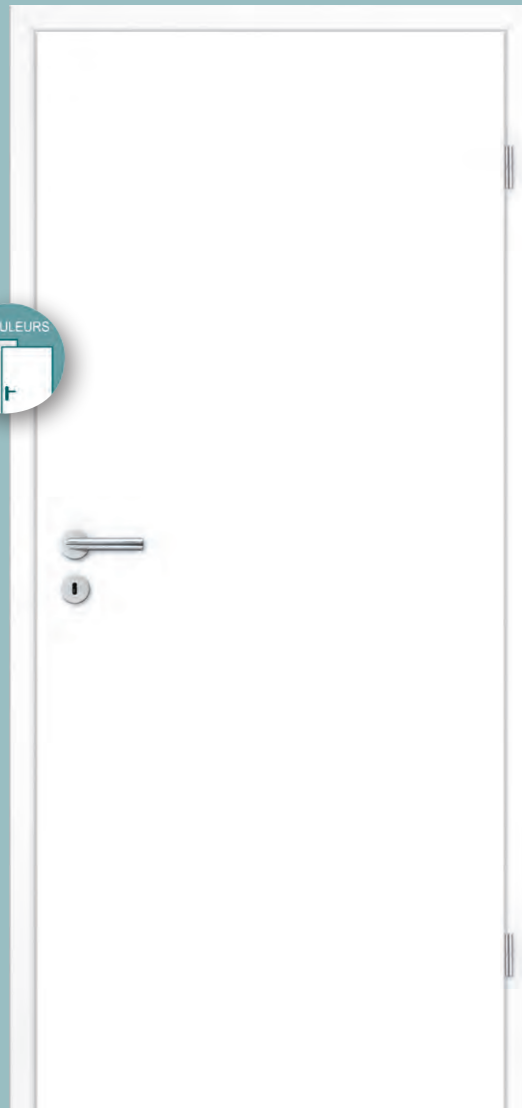

Yori blanc design

CPL bord soft

La simplicité et la sobriété peuvent aussi être très élégantes. Les portes blanches séduisent avec leur design intemporel et du fait de leur surface lisse, elles reflètent énormément la lumière, pour une impression d'espace claire. Du fait des propriétés de la surface CPL, la porte est particulièrement facile à entretenir et robuste.

Vous trouverez en pages 16-17 une description plus précise pour savoir quel ton de blanc s'adapte à quelle pièce.

Une vaste sélection de découpes et de verres permet de donner une tonalité individuelle. Elles offrent la possibilité de remplir de lumière du jour des pièces sombres ou étroites.

Disponible en norme CH!

Découvrez en pages 66-67 les portes Yori en blanc classique. Possibilités de configuration en pages 30-33.

YORI
CPL blanc design
Porte et dormant bord soft

Variantes d'équipement



YORI
CPL blanc design
Découpe GA-M, verre Satinato
Porte et huisserie bord soft



YORI
CPL blanc design
Découpe GA-S, verre Satinato
Porte et huisserie bord soft



YORI
CPL blanc design
Découpe GA-B, verre lamelle transversale
Porte et huisserie bord soft



YORI
CPL blanc design
Découpe G3, verre Finesse 04
Porte et huisserie bord soft

Mila blanc design

Laque blanche bord soft

Ce modèle de porte présente les caractéristiques classiques des portes de style traditionnel dans un look intemporel épuré.

Mila séduit aussi par son design attirant. Les portes sont disponibles dans la version bord soft avec le nouveau blanc design. Les bords du vantail de porte et du dormant sont légèrement arrondis et donc particulièrement nobles et élégants.

Vous trouverez en pages 16-17 une description plus précise pour savoir quel ton de blanc s'adapte à quelle pièce.



MILA 01
Laque blanche blanc design
Huisserie CPL blanc design
Porte et huisserie bord soft

Plus d'informations à la page 17 au sujet de la surface blanc design. Vous trouverez les portes Mila en blanc classique en pages 54-55. Possibilités de configuration en pages 30-33.

Variantes d'équipement



MILA 01
Laque blanche blanc design
Découpe HL, verre Satinato
Porte et huisserie bord soft



MILA 02 laque blanche blanc design
Découpe HM, verre Satinato
Porte et huisserie bord soft



Détail baguette en verre,
Verre Satinato



MILA 02
Laque blanche blanc design
Porte et huisserie bord soft



Le gaufage large légèrement arrondi confère à la série «Mila» un look minimaliste.



Couche intermédiaire

Portes design

Deux tons de blanc

Linum
Yori | Mila

► Tilda

Laque gris élégant

Soley
Tilda 11 | Mila 01/02
Perla 05

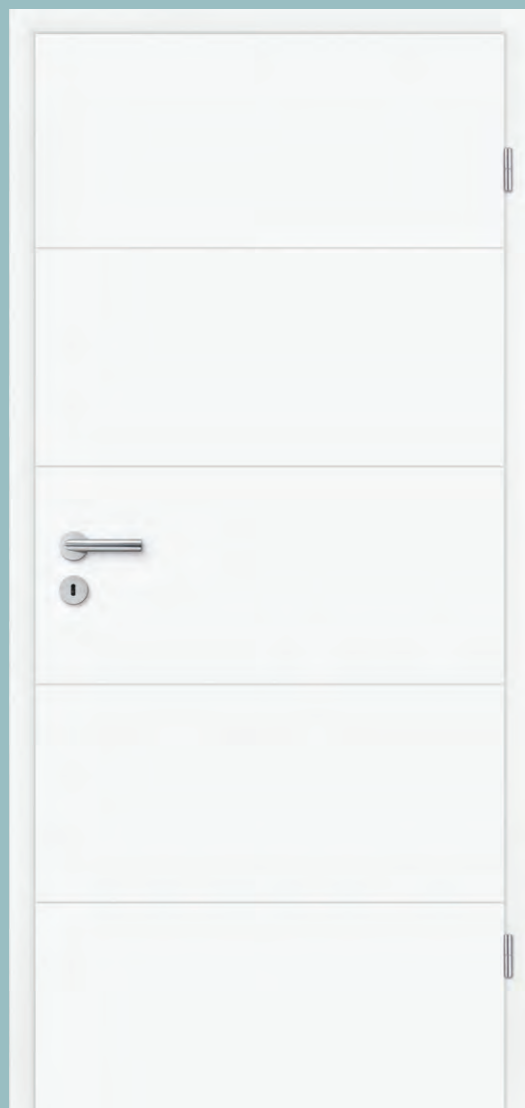

TILDA 10
Laque blanche blanc design
Huisserie CPL blanc design
Porte et dormant bord soft

Tilda blanc design

Laque blanche bord soft

Les portes Tilda séduisent par leur ligne discrète, pour un effet encore plus raffiné. Grâce à un arrondi minimal des bords finement gaufrés, elles ont un effet particulièrement discret.

Les bords du vantail de porte et du dormant sont légèrement arrondis et donc particulièrement nobles et élégants.

Vous trouverez en pages 16-17 une description plus précise pour savoir quel ton de blanc s'adapte à quelle pièce.

Possibilités de configuration en pages 30-33.

Le verre Finesse 04 n'est pas disponible pour Tilda 10.

Variantes d'équipement

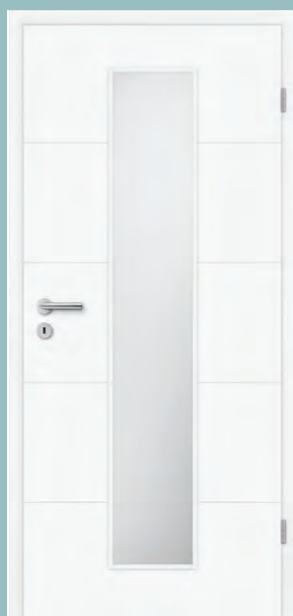

TILDA 10
Laque blanche blanc design
Découpe GA-M, verre Satinato
Huisserie CPL blanc design
Porte et dormant bord soft



TILDA 10
Laque blanche blanc design
Découpe GA-B, verre Satinato
Huisserie CPL blanc design
Porte et dormant bord soft

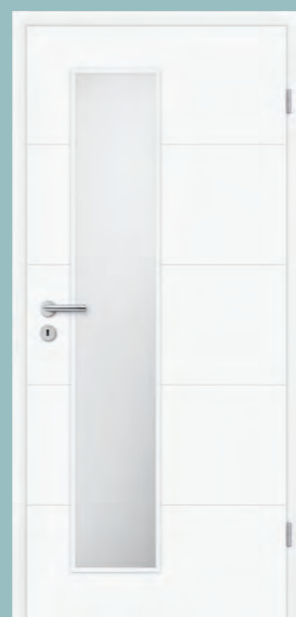

TILDA 10
Laque blanche blanc design
Découpe GA-S, verre Satinato
Huisserie CPL blanc design
Porte et dormant bord soft



TILDA 10
Laque blanche blanc design
Découpe HD, verre Satinato
Huisserie CPL blanc design
Porte et dormant bord soft

Particularités Tilda

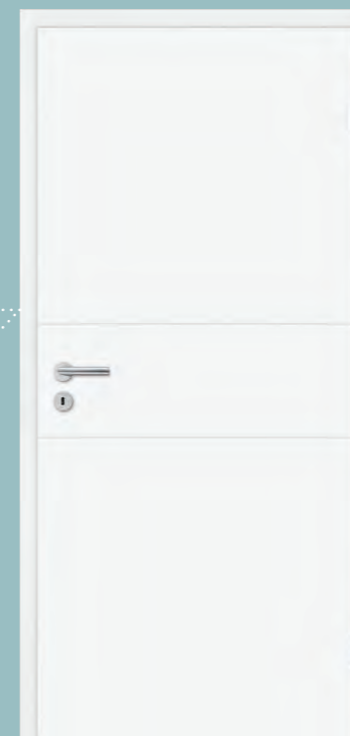

Lignes discrètes

Des structures légères soulignent l'effet élégant de ces portes design.

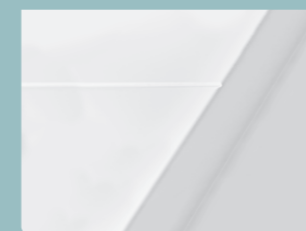

TILDA 11
Laque blanche blanc design
Huisserie CPL blanc design
Porte et dormant bord soft

Apprenez-en plus au sujet de l'isolation phonique en pages 92-93, de la classe climatique en page 94 et de la protection anti-effraction RC2 en pages 96-97.



Exemple:
TILDA 11
Laque blanche blanc design
Huisserie CPL blanc design
Porte et huisserie bord soft

© Auteur Photographee.eu/stock.adobe.com

Portes design

Deux tons de blanc

Linum
Yori | Mila
Tilda

Laque gris élégant

► Soley

Tilda 11 | Mila 01/02
Perla 05

Soley

Laque gris élégant bord soft

Les tons de gris sont devenus un élément quasiment indispensable dans le domaine de la décoration de l'habitat moderne. Le gris est facile à associer: il fait resplendir les couleurs riches en contraste, associé à des tons de blanc et des tons naturels, il a un effet apaisant et harmonieux. Les portes Pertura laque gris élégant disposent d'un laquage soigneux et de haute qualité pour lequel les technologies de production les plus modernes ont été utilisées.

Possibilités de configuration en pages 30-33.

SOLEY
Laque gris élégant
Porte et dormant bord soft

Variantes d'équipement

La laque Soley gris élégant est également disponible avec les découpes GA-B et GA-S. Plus d'infos à ce sujet en page 32.



SOLEY
Laque gris élégant
Découpe GA-M, verre Satinato
Porte et dormant bord soft



SOLEY
Laque gris élégant
Découpe GA-S, verre Satinato
Porte et dormant bord soft

Exemple:
SOLEY
Laque gris élégant
Porte et dormant bord soft



© Aurek - Dariusz Jankowski/stock.adobe.com

Portes design

Deux tons de blanc

Linum
Yori | Mila
Tilda

Laque gris élégant

Soley

► Tilda 11 | Mila 01/02

Perla 05



Tilda 11

Laque gris élégant bord soft

Avec ses deux lignes discrètes au milieu du vantail de porte, ce modèle de porte en gris a un aspect particulièrement discret et élégant.

Lignes discrètes

Des structures légères soulignent l'effet élégant de ces portes design.

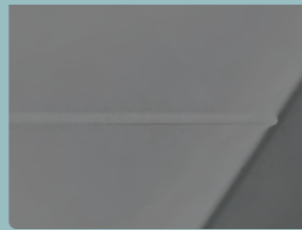

Possibilités de configuration en pages 30-33.

TILDA 11
Laque gris élégant
Porte et dormant bord soft



Exemple:
TILDA 11
Laque gris élégant
Porte et dormant bord soft

© Auteur Dariusz Jarzabek/stock.adobe.com

Mila

Laque gris élégant bord soft

Pour ce modèle de porte au look minimaliste et moderne, nous nous sommes inspirés des portes de style traditionnelles. La teinte de gris souligne le design attirant. La porte a un aspect apaisant et s'intègre harmonieusement dans l'aménagement de l'espace.

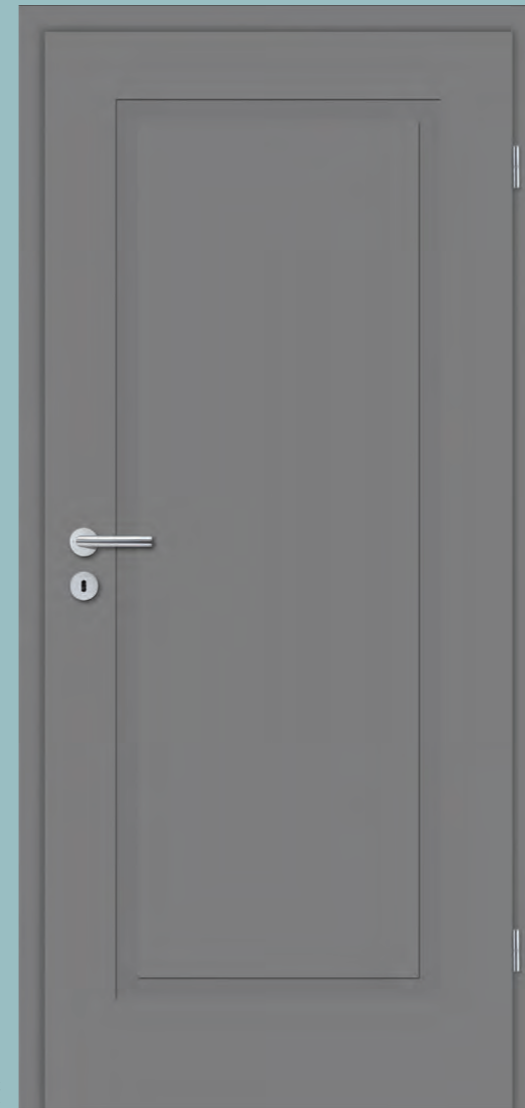

MILA 01
Laque gris élégant
Porte et dormant bord soft

Apprenez-en plus au sujet de l'isolation phonique en pages 92-93, de la classe climatique en page 94 et de la protection anti-effraction RC2 en pages 96-97.



MILA 01
Laque gris élégant
Découpe HL, verre Satinato
Porte et dormant bord soft

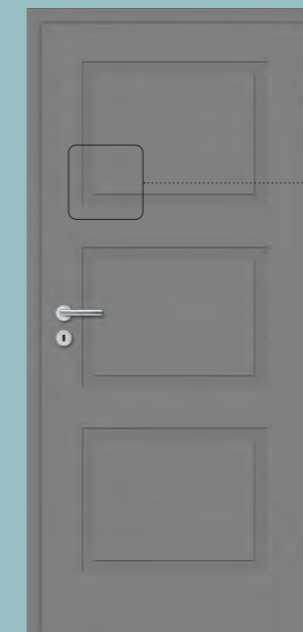

MILA 02
Laque gris élégant
Porte et dormant bord soft

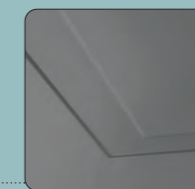

Le gaufrage large légèrement arrondi confère à la série «Mila» un look minimaliste.



Couche intermédiaire



Détail baguette en verre, Verre Satinato



MILA 02
Laque gris élégant
Découpe HM, verre Satinato
Porte et dormant bord soft

Portes design

Deux tons de blanc

Linum
Yori | Mila
Tilda

Laque gris élégant

Soley
Tilda 11 | Mila 01/02

► Perla 05

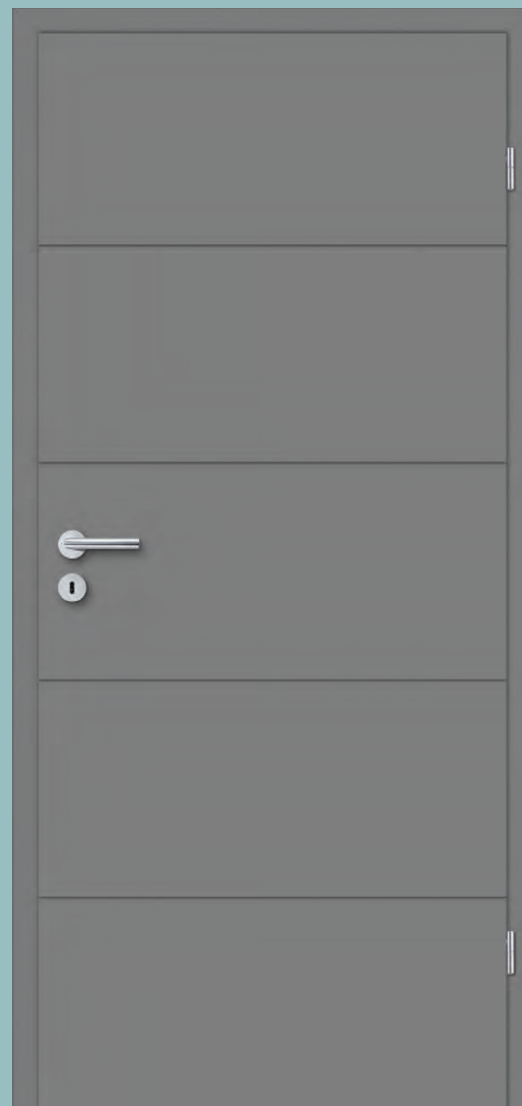

Perla 05

Laque gris élégant arête lisse

Un design minimaliste du plus grand effet: quatre lignes horizontales structurent la surface de la porte sur ce modèle et avec leur teinte de gris, elles ont un effet particulièrement harmonieux et haut de gamme.

Possibilités de configuration en pages 30-33.

Le verre Finesse 04 n'est pas disponible pour Perla 05.



Les portes dotées d'une laque de haute qualité sont très tendance tout en étant intemporelles. Grâce à leur couleur universelle, elles s'adaptent à tout type d'ambiance.

PERLA 05
Laque gris élégant
Découpe HD, verre Satinato
Porte arête lisse, huisserie bord soft



Exemple:
PERLA 05
Laque gris élégant
Découpe HD, verre Satinato
Porte arête lisse, huisserie bord soft

© UnitedPhotoStudio/stock.adobe.com

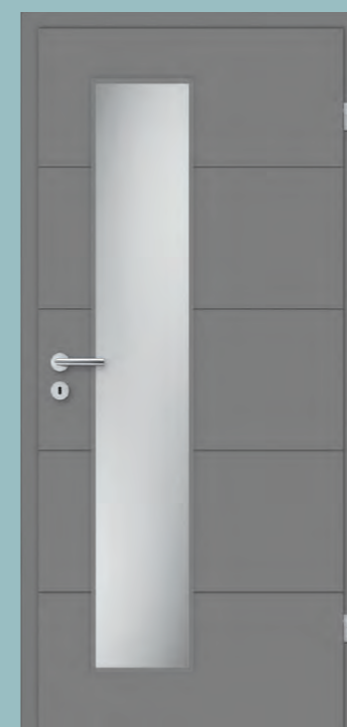

PERLA 05
Laque gris élégant
Découpe GA-S, verre Satinato
Porte arête lisse, huisserie bord soft

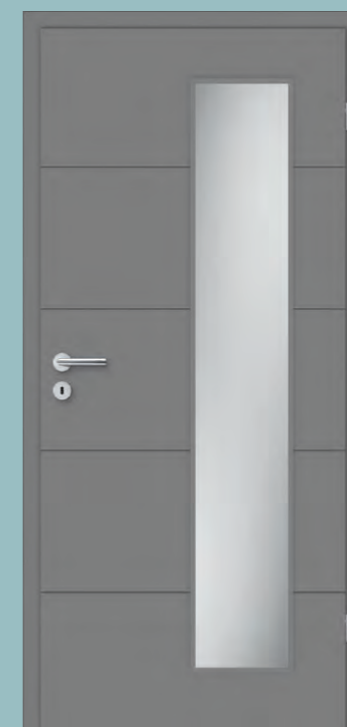

PERLA 05
Laque gris élégant
Découpe GA-B, verre Satinato
Porte arête lisse, huisserie bord soft

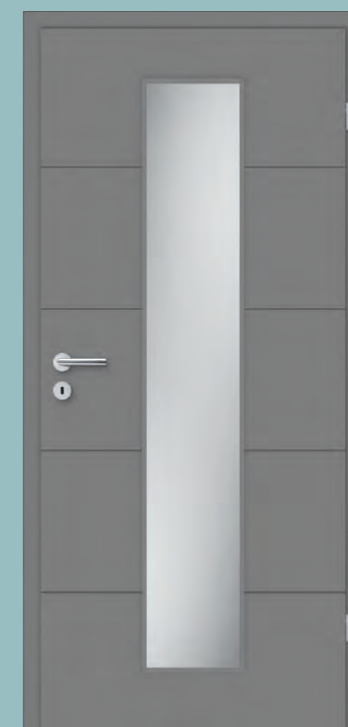

PERLA 05
Laque gris élégant
Découpe GA-M, verre Satinato
Porte arête lisse, huisserie bord soft

Configuration et équipement

Les surfaces

CHOISISSEZ LA COULEUR, LE MATÉRIAU OU LA STRUCTURE DE VOTRE PORTE

Les portes design existent en différentes variations mais il convient de les distinguer. Dans les pages suivantes, nous vous montrons tous les équipements disponibles dans notre assortiment de portes. En fonction de la sollicitation prévue pour votre porte, comparez tout simplement la surface et ses caractéristiques. Facile à entretenir, robuste ou respectueuse de l'environnement, décidez ce qui est important pour vous!

DEUX TONS DE BLANC DISPONIBLES

Toutes les portes comportant l'icône représentée sont disponibles en blanc design et en blanc classique. Veuillez noter les versions de bords correspondantes.



Découvrez notre programme blanc design en pages 20-23.

Laque blanche et laque gris élégant

Surface vernis acrylique multi-couches de haute qualité durcie aux UV procédé de laquage écologique.

- » Surface laquée élégante, noble, multi-couches
- » Laque spéciale durable et stabilisée aux UV
- » Procédé de laquage écologique

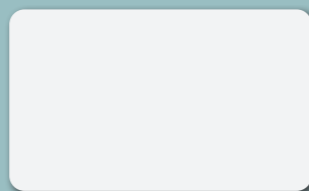

Laque blanche
Blanc classique
Linum pages 18-19
Mila pages 54-55



Laque blanche
Blanc design
Mila page 21
Tilda pages 22-23



Laque gris élégant
Soley pages 24-25
Tilda 11 page 26
Mila page 27
Perla pages 28-29



aspect de haute qualité



laque respectueuse de l'environnement

CPL

Surface spécialement durcie en qualité CPL.

- » Facile à entretenir et robuste



aspect de haute qualité



facile à entretenir



robuste



antistatique



insensible au rayonnement solaire



insensible aux taches



résistant à la chaleur



résistant aux détergents*

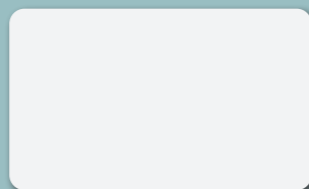

CPL
Blanc classique
Yori pages 66-67



CPL
Blanc design
Yori page 20

*Résistant aux produits de nettoyage doux habituels. Veuillez vous conformer à nos consignes de nettoyage et d'entretien sous pertura.ch

Vantaux de porte

VERSIONS EN BLANC CLASSIQUE:

En fonction du modèle, vantail de porte bord arrondi CPL ou arête lisse laque blanche.



CPL
Bord arrondi
Yori page 16
Yori pages 66-67



Laque blanche
Arête lisse
Linum pages 18-19
Mila pages 54-55

VERSIONS EN BLANC DESIGN:

En fonction du modèle, vantail de porte bord soft CPL ou laque blanche.



CPL
Bord soft
Yori page 20



Laque blanche
Bord soft
Mila page 21
Tilda pages 22-23

VERSIONS EN LAQUE GRIS ÉLÉGANT:

En fonction du modèle, vantail de porte arête lisse ou bord soft



Laque gris élégant
Arête lisse
Perla 05 pages 28-29



Laque gris élégant
Bord soft
Soley pages 24-25
Tilda 11 page 26
Mila page 27

COUCHES INTERMÉDIAIRES

Pour la qualité de votre nouvelle porte, outre le design, la couche intermédiaire des panneaux de porte est très importante.

ÂME TUBULAIRE

La porte est stable et résistante. Son poids agréable dans la main, ainsi que le son net lors de la fermeture, sont des signes évidents du confort domestique.



Vous trouverez les différentes dimensions extérieures du vantail de porte disponibles en page 08.

Huisseries

VERSIONS EN BLANC CLASSIQUE:

Dans le ton de blanc classique, vous avez une grande sélection d'huisseries. Faites votre choix en fonction de vos goûts personnels entre le bord arrondi, le bord bombé ou le bord d'aspect profilé classique.



CPL ou décor blanc
Bord arrondi
Linum pages 18-19
Mila pages 54-55
Yori pages 66-67



CPL
Bord bombé
Linum pages 18-19
Mila pages 54-55
Yori pages 66-67



CPL
Bord profilé
Linum pages 18-19
Mila pages 54-55
Yori pages 66-67



CPL
Bord soft
Yori page 20
Mila page 21
Tilda pages 22-23



Laque gris élégant
Bord soft
Soley pages 24-25
Tilda 11 page 26
Mila page 27
Perla 05 pages 28-29

HUISSERIES

Selon le type de chant, la largeur du revêtement décoratif peut être de 60 ou 70 mm.

Toutes les huisseries sont biseautées et possèdent une compensation de l'épaisseur de mur jusqu'à +17 mm.



Bord arrondi: 60 mm



profilé: 60 mm



bombé: 70 mm



Bord soft: 60 mm
Disponible uniquement en blanc design et laque gris élégant

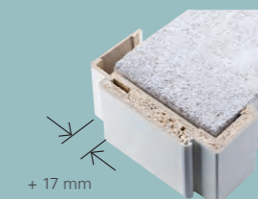

+ 17 mm

Vous trouverez les différentes épaisseurs de mur d'huisserie disponibles en page 09.

Découpes

LINUM 02

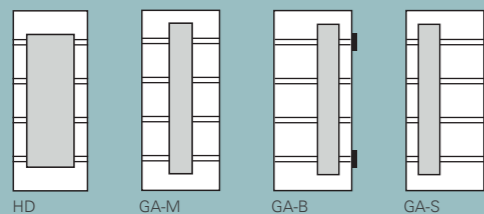

YORI SOLEY Laque gris élégant

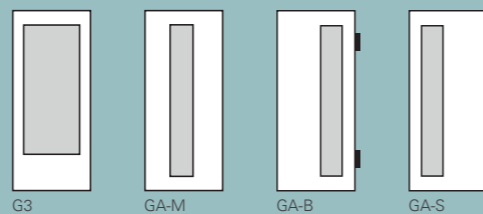

MILA

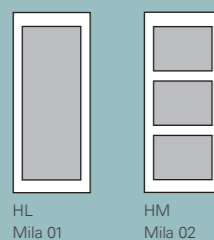

TILDA 10 PERLA 05 Laque gris élégant

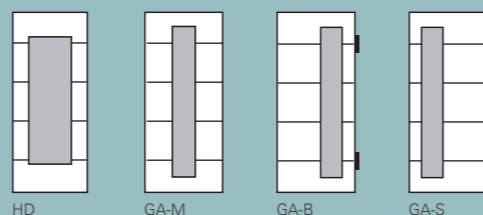

Laissez entrer le soleil en laissant le bruit dehors avec une découpe et avec la fonction supplémentaire d'isolation phonique 32 dB.

YORI
CPL blanc design
Découpe GA-B, verre Satinato
Fonction supplémentaire Isolation phonique 32 dB

Vitrages

VERRES POUR TOUTES LES DÉCOUPES

Vous trouverez ici en un coup d'œil le verre adapté à votre porte avec découpe – en fonction de vos goûts et de votre style d'aménagement.

Les verres sont livrés dans la version verre de sécurité trempé et sont montés en standard dans le vantail de porte.

S Disponible pour la porte insonorisante (32 dB avec découpe)



Aqua cristalli droit **S**



Aqua cristalli transversal **S**

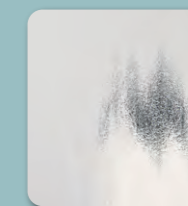

Chinchilla



Gothic



Verre transparent **S**



Lamella transversal **S**

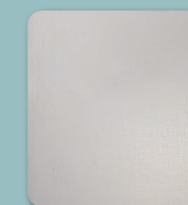

Lino **S**

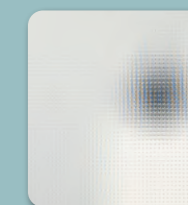

Mastercarré **S**



Ornament 178 (Silvit)



Satinato **S**



Stream droit **S**

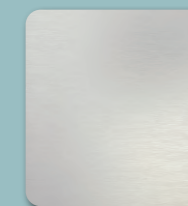

Stream transversal **S**



Strip droit **S**

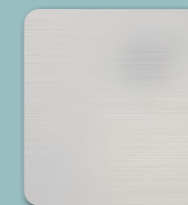

Strip transversal **S**

VERRES DESIGN

Remarque: les surfaces satinées de nos verres design sont dotées d'un nanovernis de protection. Ce traitement les rend résistantes aux traces de doigts et à la saleté.

Les verres sont livrés dans la version verre de sécurité trempé et sont montés en standard dans le vantail de porte.

Les verres représentés correspondent à une hauteur de porte de 2110 mm, avec une hauteur de porte de 1985 mm, le design du verre peut éventuellement changer.

*Finesse 04 n'est pas disponible pour les modèles Linum 02, Tilda 10, Perla 05, Hedinn 02 et Hedinn 05.



Taurus pour G3, HD

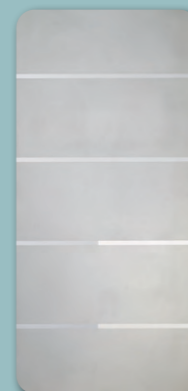

Finesse 04* pour G3, GA-M, GA-B, GA-S



Finesse 05 pour G3, HD



Finesse 06 pour G3, HD



Finesse 07 pour G3, HD



Finesse 08 pour G3, HD

Portes nobles

Design moderne, agréable dans votre pièce

Exemple:
PERLA 05
Laque blanche arête lisse
Huisserie décor blanc bord arrondi



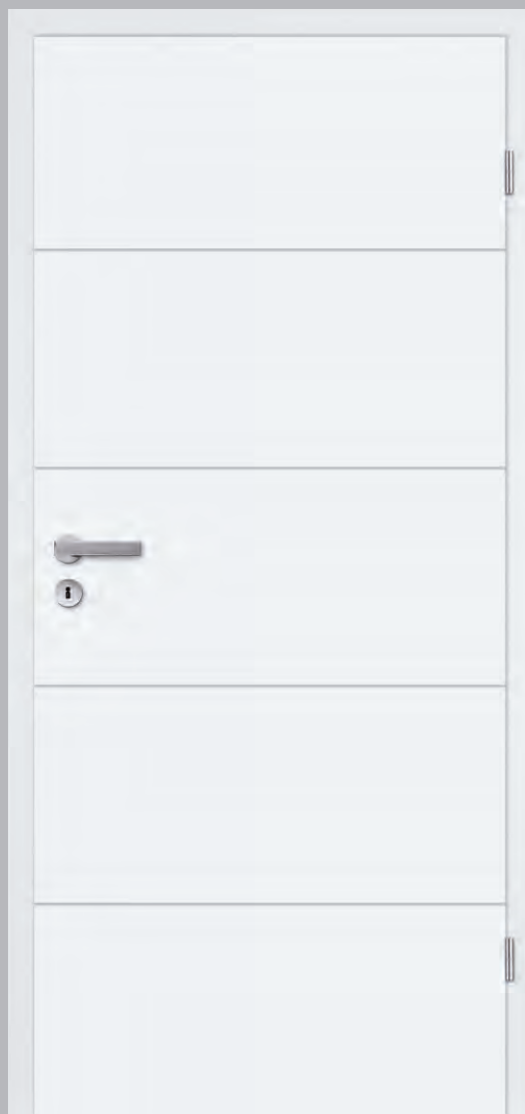

PERLA 05
Laque blanche arête lisse
Huisserie décor blanc bord arrondi

Perla

Laque blanche arête lisse

Découvrez l'effet élégant des portes au design minimaliste. Les lignes fines confèrent à ces modèles Pertura un design moderne et clair. Nos portes vernies blanc sont recouvertes d'un vernis spécial écologique et sont traitées avec particulièrement de soin et d'application dans des installations de peinture informatisées. Cela confère à leur surface un aspect mat satiné luisant et particulièrement haut de gamme.

Plus de protection contre le bruit et les effractions avec Perla 05 et Perla 06 avec les fonctions supplémentaires correspondantes. Vous trouverez plus d'informations à partir de la page 92.

Le modèle de porte Perla 05 est disponible en norme CH!

Possibilités de configuration en pages 44-47.

Le verre Finesse 04 n'est pas disponible pour Perla 05.

Variantes d'équipement



PERLA 05
Laque blanche arête lisse
Découpe HD, verre transparent
Huisserie décor blanc bord arrondi



PERLA 05
Laque blanche arête lisse
Découpe GA-M, verre transparent
Huisserie décor blanc bord arrondi



PERLA 05
Laque blanche arête lisse
Découpe GA-B, verre transparent
Huisserie décor blanc bord arrondi



© Auteur Photographee.eu/stock.adobe.com



PERLA 05
Laque blanche arête lisse
Découpe GA-S, verre transparent
Huisserie décor blanc bord arrondi

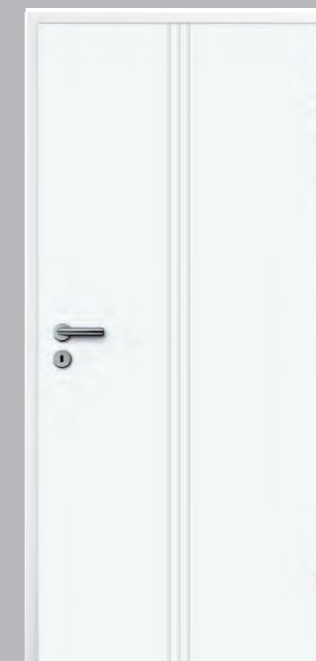

PERLA 11
Laque blanche arête lisse
Huisserie décor blanc bord arrondi



PERLA 06
Laque blanche arête lisse
Huisserie décor blanc bord arrondi

Apprenez-en plus au sujet de l'isolation phonique en pages 92-93 et de la protection anti-effraction RC2 en pages 96-97.

Exemple:
HEDINN 12
CPL mélèze smoke transversal
Découpe GA-M, verre transparent
Huisserie bord arrondi





HEDINN 12
CPL blanc
Découpe GA-B, verre transparent,
huisserie bombée

Hedinn

Vernis blanc à fleur
CPL blanc à fleur

Pour tous ceux qui aiment le moderne, les lignes simples et épurées, Hedinn est le bon choix de porte. Grâce à une technique innovante, les charnières sont dissimulées de façon si raffinée que la porte se trouve à fleur dans le dormant. Le vantail de porte et le dormant ne sont séparés que par un joint précis, formant ainsi un ensemble visuellement plein de style. Celui qui trouve cette version trop minimaliste peut choisir un modèle avec fraisage ou découpe pour donner à la porte une touche plus personnelle.

Possibilités de configuration
en pages 44-47.

Le verre Finesse 04 n'est pas
disponible pour Hedinn 02 et
Hedinn 05.

Variantes d'équipement

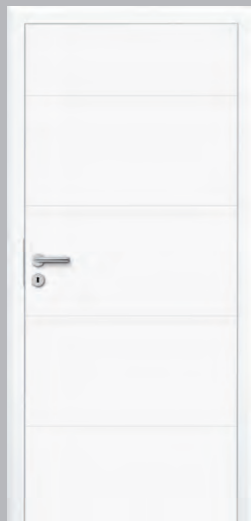

HEDINN 02
Laque blanche
Huisserie CPL blanc bombée

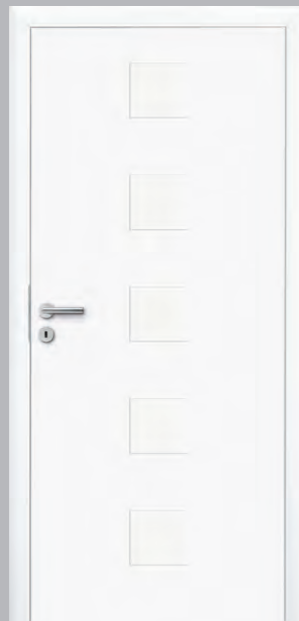

HEDINN 03
Laque blanche
Huisserie CPL blanc bombée

Avec charnières
dissimulées et réglables
dans trois dimensions
(aperçu détaillé).

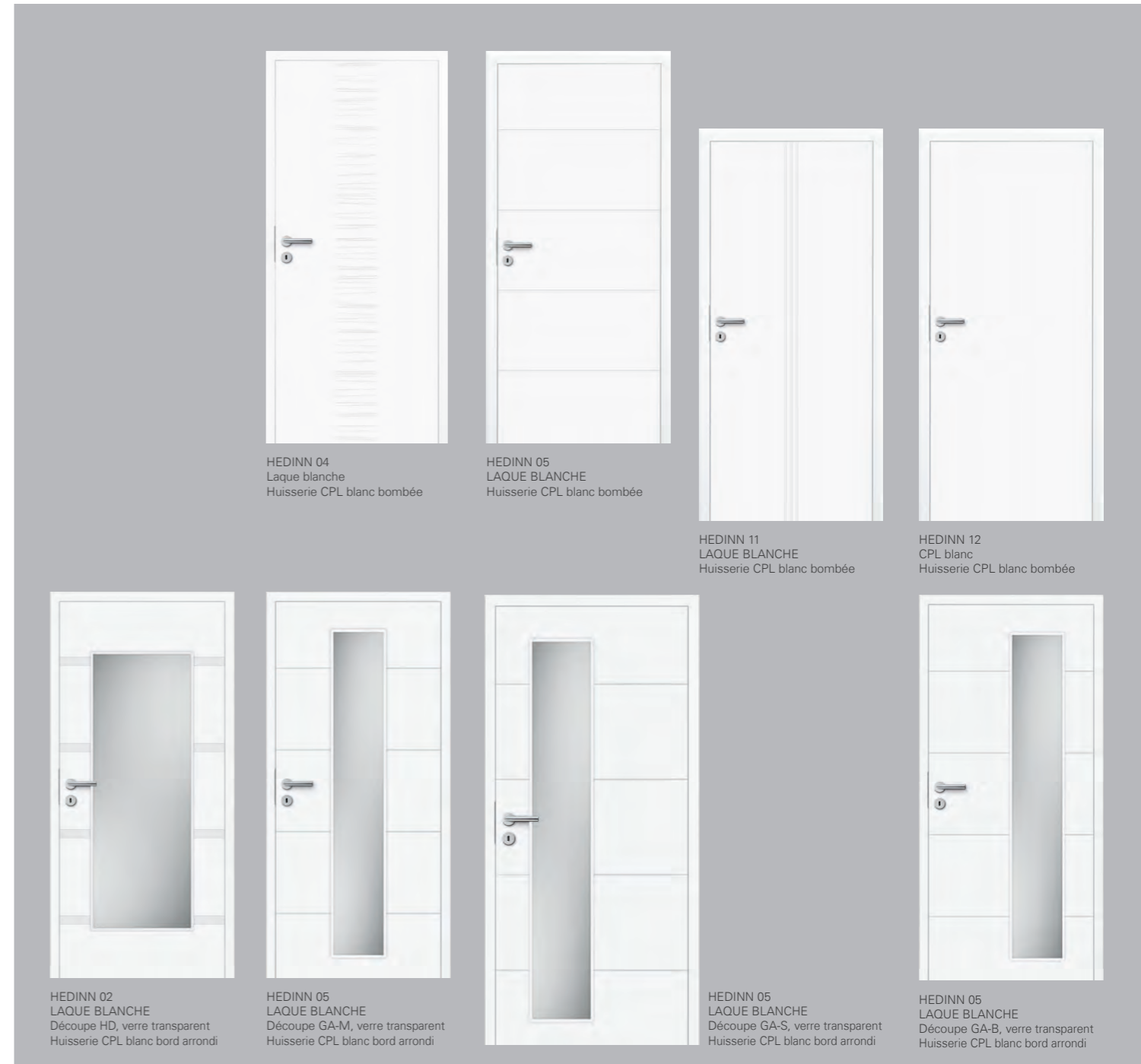
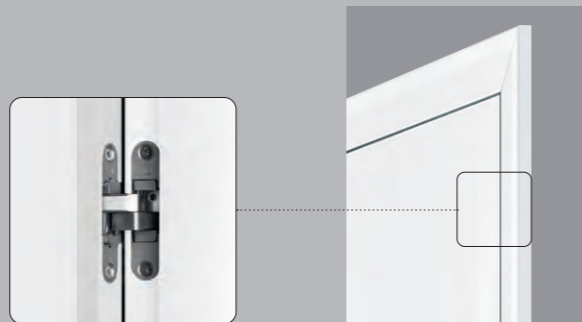

HEDINN 04
Laque blanche
Huisserie CPL blanc bombée

HEDINN 05
LAQUE BLANCHE
Huisserie CPL blanc bombée

HEDINN 11
LAQUE BLANCHE
Huisserie CPL blanc bombée

HEDINN 12
CPL blanc
Huisserie CPL blanc bombée

HEDINN 02
LAQUE BLANCHE
Découpe HD, verre transparent
Huisserie CPL blanc bord arrondi

HEDINN 05
LAQUE BLANCHE
Découpe GA-M, verre transparent
Huisserie CPL blanc bord arrondi

HEDINN 05
LAQUE BLANCHE
Découpe GA-S, verre transparent
Huisserie CPL blanc bord arrondi

HEDINN 05
LAQUE BLANCHE
Découpe GA-B, verre transparent
Huisserie CPL blanc bord arrondi



Exemple:
HEDINN 05
LAQUE BLANCHE
Huisserie CPL blanc bombée



Hedinn

CPL à fleur

Vous aimez le design minimaliste associé à des teintes claires modernes? Dans ce cas, ces portes Hedinn sont un bon choix pour vous. Grâce à une technique innovante, les charnières sont dissimulées de façon si raffinée que la porte se trouve à fleur dans le dormant. Le vantail de porte et le dormant ne sont séparés que par un joint précis, formant ainsi un ensemble visuellement plein de style. Les teintes pâles soulignent de manière conséquente l'aspect moderne et épuré de cette porte.



Aspect et structure

Avec ces surfaces fascinantes, le veinage a été particulièrement travaillé. Cet effet est encore renforcé du fait du relief palpable.

Pour les décors bois, la différence avec le bois véritable est à peine perceptible.

Les portes avec surface CPL transversal sont associées avec des huisseries CPL.

Possibilités de configuration en pages 44-47.

HEDINN 12
CPL mélèze cachemire transversal
Dormant bord arrondi

Variantes d'équipement



HEDINN 12
CPL mélèze de montagne droit
Découpe GA-S, verre transparent
Huisserie bord arrondi



HEDINN 12
CPL mélèze de montagne transversal
Dormant bord arrondi



© Auteur LEKSTOCK 3D/stock.adobe.com

Aussi avec découpe GA-B et G3.



HEDINN 12
CPL chêne basalte
Dormant bord arrondi

Avec charnières dissimulées et réglables dans trois dimensions (aperçu détaillé).



HEDINN 12
CPL mélèze cachemire droit
Huisserie bord arrondi

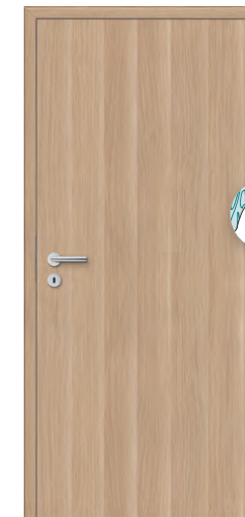

HEDINN 12
CPL chêne clair droit
Dormant bord arrondi



HEDINN 12
CPL chêne clair transversal
Dormant bord arrondi

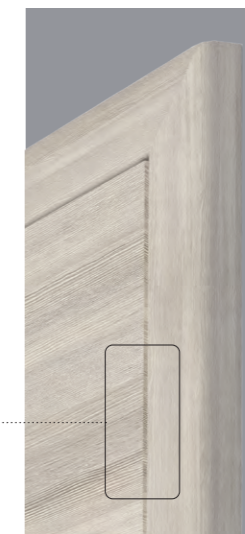

HEDINN 12
CPL mélèze smoke droit
Dormant bord arrondi



HEDINN 12
CPL mélèze smoke transversal
Découpe GA-M, verre transparent
Huisserie bord arrondi

Configuration et équipement

Les surfaces

CHOISISSEZ LA COULEUR, LE MATÉRIAU OU LA STRUCTURE DE VOTRE PORTE

Les portes nobles existent en différentes variations mais il convient de les distinguer. Dans les pages suivantes, nous vous montrons tous les équipements disponibles dans notre assortiment de portes. En fonction de la sollicitation prévue pour votre porte, comparez tout simplement la surface et ses caractéristiques. Facile à entretenir, robuste ou respectueuse de l'environnement, décidez ce qui est important pour vous!

Laque blanche et laque gris élégant

Surface vernis acrylique multi-couches de haute qualité durcie aux UV procédé de laquage écologique.

- » Surface laquée élégante, noble, multi-couches
- » Laque spéciale durable et stabilisée aux UV
- » Procédé de laquage écologique

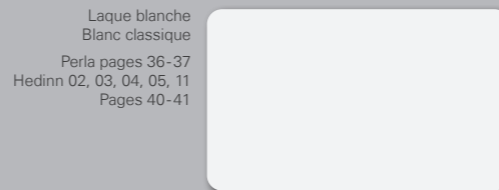

Laque blanche
Blanc classique
Perla pages 36-37
Hedinn 02, 03, 04, 05, 11
Pages 40-41

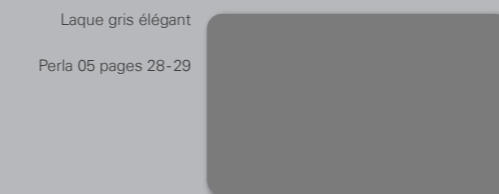

Laque gris élégant
Perla 05 pages 28-29

CPL

Surface spécialement durcie en qualité CPL.

- » Facile à entretenir et robuste

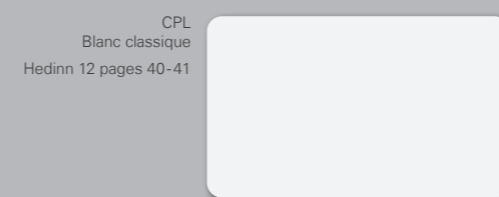

CPL
Blanc classique
Hedinn 12 pages 40-41

*Résistant aux produits de nettoyage doux habituels. Veuillez vous conformer à nos consignes de nettoyage et d'entretien sous pertura.ch

Surfaces bois CPL avec toucher Hedinn 12 pages 42-43

Surface spécialement durcie en qualité CPL.

- » Facile à entretenir et robuste
- » Imitation bois réaliste



Les portes CPL transversal sont associées avec des huisseries CPL.

Surfaces bois CPL sans toucher Hedinn 12 pages 42-43



Chêne basalte

Vantaux de porte

VERSIONS EN BLANC CLASSIQUE ET LAQUE GRIS ÉLÉGANT:

En fonction du modèle, vantail de porte bord arrondi CPL, arête lisse laque blanche ou CPL à fleur.



Laque blanche
Arête lisse
Perla pages 36-37



Laque blanche + CPL
Bord lisse, installation à fleur
Hedinn laque blanche + CPL pages 40-41



Laque gris élégant
Arête lisse
Perla 05 pages 28-29



CPL
Bord lisse, installation à fleur
Hedinn 12 pages 42-43

VERSION SURFACE BOIS CPL AVEC ET SANS TOUCHER

LE VANTAIL DE PORTE À FLEUR PAR COMPARAISON AVEC LA FEUILLURE NORMALE

À FLEUR

Grâce à une construction spéciale, le vantail de porte et l'hubriserie se trouvent au même niveau. Les charnières sont invisibles. Le vantail de porte forme un ensemble aligné visuellement avec le dormant. Les charnières réglables en trois dimensions permettent diverses possibilités de réglage entre le vantail de porte et le dormant.



FEUILLURE NORMALE

Dans le cas de la feuillure normale traditionnelle, le vantail de porte reste sur l'habillage et les charnières restent visibles. La construction classique offre les possibilités de montage et de réglage les plus simples et les plus rapides.

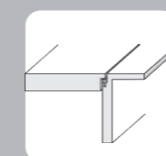

Le vantail de porte et le dormant ne forment qu'une seule et unique surface.

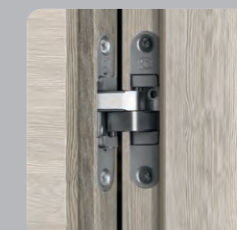

Charnières dissimulées

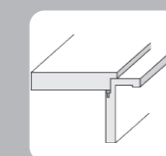

Le vantail de porte et le dormant se chevauchent.



Charnières visibles ouvertes
Variante de charnière classique

COUCHES INTERMÉDIAIRES

Pour la qualité de votre nouvelle porte, outre le design, la couche intermédiaire des panneaux de porte est très importante.

ÂME TUBULAIRE

La porte est stable et résistante. Son poids agréable dans la main, ainsi que le son net lors de la fermeture, sont des signes évidents du confort domestique.



Vous trouverez les différentes dimensions extérieures du vantail de porte disponibles en page 08. Pour les modèles de porte Hedinn et Perla, les dimensions spéciales ne sont pas possibles.

Huisseries

VERSIONS EN BLANC CLASSIQUE:

Dans le ton de blanc classique, vous avez une grande sélection d'huisseries. Faites votre choix en fonction de vos goûts personnels entre le bord arrondi, le bord bombé ou le bord d'aspect profilé classique.



CPL ou décor blanc
Bord arrondi*
Perla pages 36-37
*Hedinn pages 40-41



CPL
Bord bombé
Perla pages 36-37
*Hedinn pages 40-41



CPL
Bord profilé
Perla pages 36-37



Laque gris élégant
Bord soft
Perla pages 28-29

VERSION LAQUE GRIS ÉLÉGANT BORD SOFT:

HUISSERIES

Selon le type de chant, la largeur du revêtement décoratif peut être de 60 ou 70 mm.

Toutes les huisseries sont biseautées et possèdent une compensation de l'épaisseur de mur jusqu'à +17 mm.

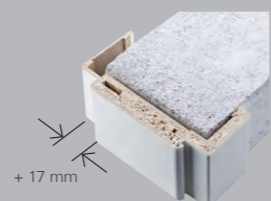

Vous trouverez les différentes épaisseurs de mur d'huissérie disponibles en page 09.

Découpes

PERLA

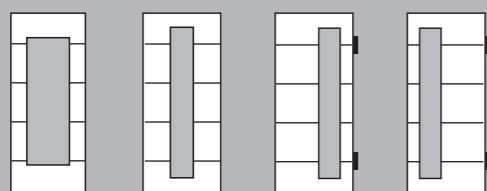

HD Perla 05
GA-M
GA-B
GA-S

HEDINN

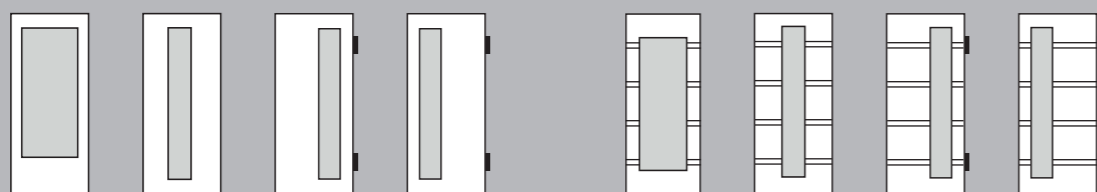

G3 Hedinn 12
GA-M
GA-B
GA-S
HD Hedinn 02, 05
GA-M
GA-B
GA-S

Vitrages

VERRES POUR TOUTES LES DÉCOUPES

Vous trouverez ici en un coup d'œil le verre adapté à votre porte avec découpe – en fonction de vos goûts et de votre style d'aménagement.

Les verres sont livrés dans la version verre de sécurité trempé et sont montés en standard dans le vantail de porte.



Aqua cristalli droit



Aqua cristalli transversal

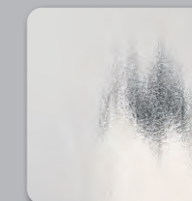

Chinchilla



Gothic

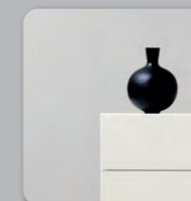

Verre transparent



Lamella transversal

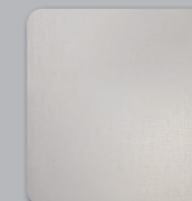

Lino

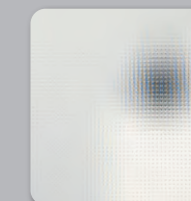

Mastercarré

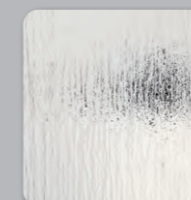

Ornament 178 (Silvit)

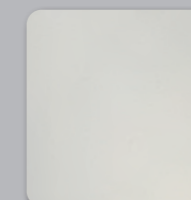

Satinato

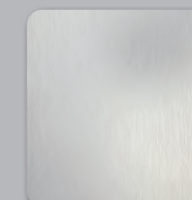

Stream droit



Stream transversal

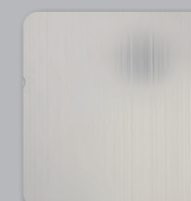

Strip droit

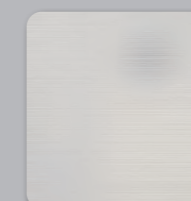

Strip transversal

VERRES DESIGN

Remarque: les surfaces satinées de nos verres design sont dotées d'un nanovernis de protection. Ce traitement les rend résistantes aux traces de doigts et à la saleté.

Les verres sont livrés dans la version verre de sécurité trempé et sont montés en standard dans le vantail de porte.

Les verres représentés correspondent à une hauteur de porte de 2110 mm, avec une hauteur de porte de 1985 mm, le design du verre peut éventuellement changer.

*Finesse 04 n'est pas disponible pour les modèles Linum 02, Tilda 10, Perla 05, Hedinn 02 et Hedinn 05.



Taurus pour G3, HD

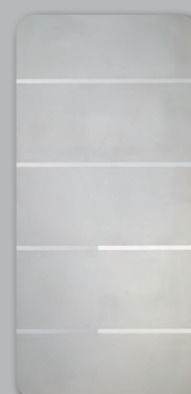

Finesse 04* pour G3,
GA-M, GA-B, GA-S



Finesse 05 pour G3, HD



Finesse 06 pour G3, HD



Finesse 07 pour G3, HD



Finesse 08 pour G3, HD

Portes stylées

Faites pour
des pièces qui
ont de la classe



Exemple:
PILA 04
Laque blanche arête lisse
Dormant CPL blanc bord arrondi

Exemple:
PILA 02
Laque blanche arête lisse
Dormant CPL blanc bord arrondi



Portes stylées

- Pila
- Mila



PILA 02
Laque blanche arête lisse
Huisserie décor blanc bord arrondi

Pila

Laque blanche arête lisse

Les portes Pila sont laquées avec particulièrement de soin et d'application. Cela confère à leur surface un aspect mat satiné luisant et particulièrement haut de gamme. Les découpes au caractère marqué apportent une atmosphère nordique dans votre intérieur.

Pour plus de sécurité, vous pouvez aussi faire l'acquisition d'une porte Pila sous forme d'élément de protection anti-effraction RC2 avec la classe climatique III dans le design de vantail de porte correspondant.
*Afin de garantir les normes de sécurité et d'insonorisation, le vantail de porte est doublé. C'est ainsi que le vantail de porte a une épaisseur d'env. 47 mm.

Cassettes moulées

Les cassettes moulées et l'application d'un vernis de haute qualité confèrent à la série Pila un aspect traditionnel.

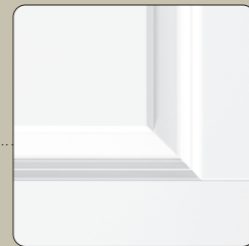

Relief unilatéral



Relief sur les deux faces



Variantes d'équipement



PILA 02
Laque blanche arête lisse
Découpe GN, verre Satinato
Cadre CPL blanc profilé



PILA 02
Laque blanche arête lisse
Découpe GN, verre Satinato
Châssis à croisillons 2x2
Huisserie décor blanc bord arrondi



PILA 02
Laque blanche arête lisse
Découpe GN, verre transparent
Châssis à croisillons 1x2
Huisserie décor blanc bord arrondi



PILA 02 B
Laque blanche arête lisse
Cadre CPL blanc profilé



PILA 02 B
Laque blanche arête lisse
Découpe G7, verre Satinato
Dormant CPL blanc bord arrondi

Apprenez-en plus au sujet de l'isolation phonique en pages 92-93 et de la protection anti-effraction RC2 en pages 96-97.

Possibilités de configuration en pages 56-59.

La porte Pila 03 est aussi disponible avec la découpe GR.



PILA 03
Laque blanche arête lisse
Cadre CPL blanc profilé



PILA 04
Laque blanche arête lisse
Cadre CPL blanc profilé



PILA 04
Laque blanche arête lisse
Découpe GD, verre Satinato
Cadre CPL blanc profilé

PILA 04
Laque blanche arête lisse
Découpe HE, verre Satinato
Cadre CPL blanc profilé



PILA 04 Q
Laque blanche arête lisse
Dormant CPL blanc bord arrondi



PILA 04 Q
Laque blanche arête lisse
Découpe HA, verre Satinato
Dormant CPL blanc bord arrondi



PILA 04 Q
Laque blanche arête lisse
Découpe GP, verre Satinato
Dormant CPL blanc bord arrondi



© Auteur Dariusz Jarzabek/stock.adobe.com

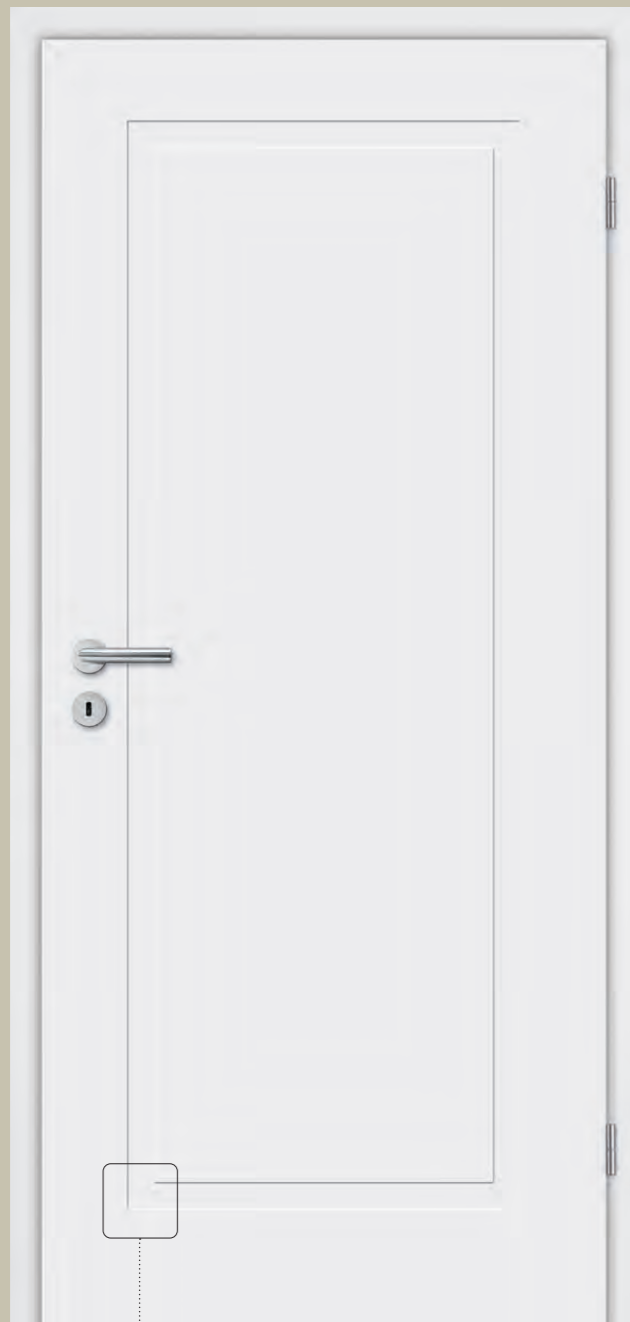

MILA 01
Laque blanche arête lisse
Huisserie CPL blanc bord arrondi

Mila

Laque blanche arête lisse

Ce modèle de porte présente les caractéristiques classiques des portes de style traditionnel dans un look intemporel épuré. Grâce à la surface en vernis blanc de haute qualité, elle est non seulement intemporelle, mais également résistante et robuste. La nouvelle technologie de gaufrage protège efficacement la surface de la poussière et de l'humidité. Et les larges découpes laissent entrer suffisamment de lumière du jour dans les pièces sombres.

Vous trouverez Mila en laque gris élégant en page 27.

Possibilités de configuration en pages 56-59.

Variantes d'équipement



MILA 01
Laque blanche arête lisse
Découpe HM, verre Satinato
Huisserie CPL blanc profilé



Le gaufrage large légèrement arrondi confère à la série «Mila» un look minimaliste.



Détail baguette en verre, Verre Satinato



Exemple:
MILA 02
Laque blanche arête lisse
Découpe HM, verre Satinato
Cadre CPL blanc profilé

© Auteur 2media/stock.adobe.com

Variantes d'équipement



MILA 02
Laque blanche arête lisse
Découpe HM, verre transparent
Cadre CPL blanc profilé

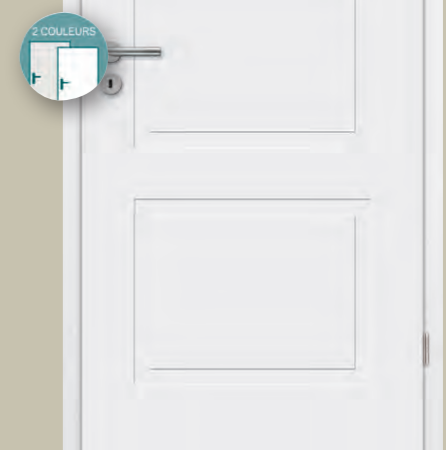

MILA 02
Laque blanche arête lisse
Huisserie CPL blanc bord arrondi

Disponible dans deux tons de blanc!

Toutes les portes comportant l'icône représentée sont disponibles en blanc design et en blanc classique. Veuillez noter les versions de bords correspondantes.

Découvrez notre programme blanc design à la page 21.

Configuration et équipement

Les surfaces

CHOISISSEZ LA COULEUR, LE MATÉRIAU OU LA STRUCTURE DE VOTRE PORTE

Les portes stylées existent en différentes variations mais il convient de les distinguer. Dans les pages suivantes, nous vous montrons tous les équipements disponibles dans notre assortiment de portes. En fonction de la sollicitation prévue pour votre porte, comparez tout simplement la surface et ses caractéristiques. Facile à entretenir, robuste ou respectueuse de l'environnement, décidez ce qui est important pour vous!

DEUX TONS DE BLANC DISPONIBLES

Toutes les portes comportant l'icône représentée sont disponibles en blanc design et en blanc classique. Veuillez noter les versions de bords correspondantes.



Découvrez notre programme blanc design en pages 20-23.

Laque blanche et laque gris élégant (vantaux de porte)

Surface vernis acrylique multi-couches de haute qualité durcie aux UV procédé de laquage écologique.

- » Surface laquée élégante, noble, multi-couches
- » Laque spéciale durable et stabilisée aux UV
- » Procédé de laquage écologique

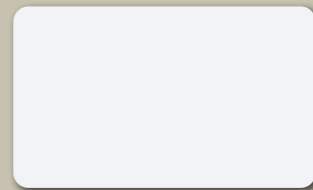

Laque blanche
Blanc classique
Pila pages 52-53
Mila pages 54-55

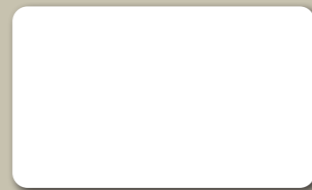

Laque blanche
Blanc design
Mila page 21

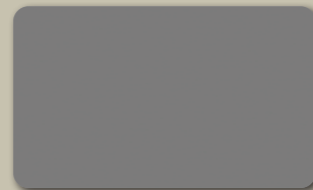

Laque gris élégant
Mila page 27

Vous trouverez d'autres portes Mila ainsi que des portes blanc design au chapitre Design.



aspect de haute qualité



laque respectueuse de l'environnement

CPL (huisseries)

Surface spécialement durcie en qualité CPL.

- » Facile à entretenir et robuste

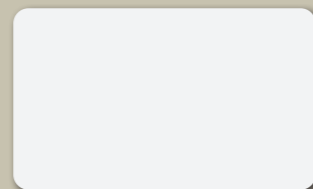

CPL
Blanc classique
Yori pages 66-67

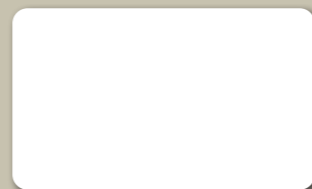

CPL
blanc design
Yori page 20

Vous trouverez d'autres portes Mila ainsi que des portes blanc design au chapitre Design.

*Résistant aux produits de nettoyage doux habituels. Veuillez vous conformer à nos consignes de nettoyage et d'entretien sous pertura.ch

Vantaux de porte

VERSIONS EN BLANC CLASSIQUE:

En fonction du modèle, vantail de porte bord arrondi CPL ou arête lisse laque blanche.



Arête lisse
Laque blanche
Pila pages 52-53
Mila pages 54-55

VERSIONS EN BLANC DESIGN ET LAQUE GRIS ÉLÉGANT:



Bord soft
Laque blanche
Mila page 21



Laque gris élégant
Bord soft
Mila page 27

COUCHES INTERMÉDIAIRES

Pour la qualité de votre nouvelle porte, outre le design, la couche intermédiaire des panneaux de porte est très importante.

ÂME TUBULAIRE

La porte est stable et résistante. Son poids agréable dans la main, ainsi que le son net lors de la fermeture, sont des signes évidents du confort domestique.



Vous trouverez les différentes dimensions extérieures du vantail de porte disponibles en page 08.

Huisseries

VERSIONS EN BLANC CLASSIQUE:

Dans le ton de blanc classique, vous avez une grande sélection d'huisseries. Faites votre choix en fonction de vos goûts personnels entre le bord arrondi, le bord bombé ou le bord d'aspect profilé classique.

VERSIONS EN BLANC DESIGN ET LAQUE GRIS ÉLÉGANT:

Toutes les portes avec le nouveau blanc design sont disponibles dans la version bord soft. Le bord de l'huisserie est légèrement arrondi et donc particulièrement noble et élégant.



CPL ou décor blanc
Bord arrondi
Pila pages 52-53
Mila pages 54-55



CPL
Bord bombé
Pila pages 52-53
Mila pages 54-55



CPL
Bord profilé
Pila pages 52-53
Mila pages 54-55

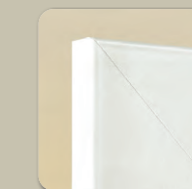

CPL
Bord soft
Mila page 21



Laque gris élégant
Bord soft
Mila page 27

Vous trouverez d'autres portes Mila au chapitre Design.

HUISSERIES

Selon le type de chant, la largeur du revêtement décoratif peut être de 60 ou 70 mm.

Toutes les huisseries sont biseautées et possèdent une compensation de l'épaisseur de mur jusqu'à +17 mm.



Bord arrondi: 60 mm

profilé: 60 mm

bombé: 70 mm

Bord soft: 60 mm
Disponible uniquement en blanc design et laque gris élégant



+ 17 mm

Vous trouverez les différentes épaisseurs de mur d'huisserie disponibles en page 09.

Découpes

PILA



GN/GR Pila 02/03
G7 Pila 02B
GD Pila 04
HE Pila 04
HA Pila 04Q
GP Pila 04Q

MILA

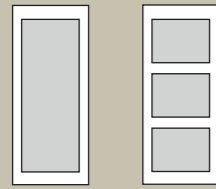

HL Mila 01
HM Mila 02

Châssis à croisillons

Pour largeur 735, 860, 985 mm.

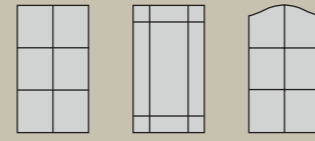

1x2 GN/GR
2x2 GN
1x2 G7

Cadre en verre

Pour largeur 735, 860, 985 mm.

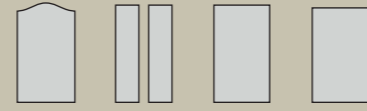

G7 Pila 02B
GD Pila 04
HE Pila 04
GN/GR Pila 02/03

Vitrages

VERRES POUR TOUTES LES DÉCOUPES

Vous trouverez ici en un coup d'œil le verre adapté à votre porte avec découpe – en fonction de vos goûts et de votre style d'aménagement.

Les verres sont livrés dans la version verre de sécurité trempé et sont montés en standard dans le vantail de porte.



Aqua cristalli droit

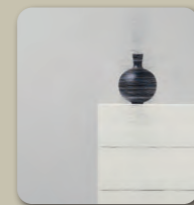

Aqua cristalli transversal

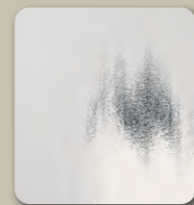

Chinchilla



Gothic



Verre transparent



Lamella transversal



Lino



Mastercarré



Ornement 178 (Silvit)



Satinato



Stream droit



Stream transversal



Strip droit

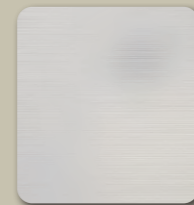

Strip transversal



Exemple:
MILA 02
Laque blanche arête lisse
Découpe HM, verre Satinato
Cadre CPL blanc profilé

Portes lisses

Une sobriété
intemporelle –
adaptée à toutes
les pièces

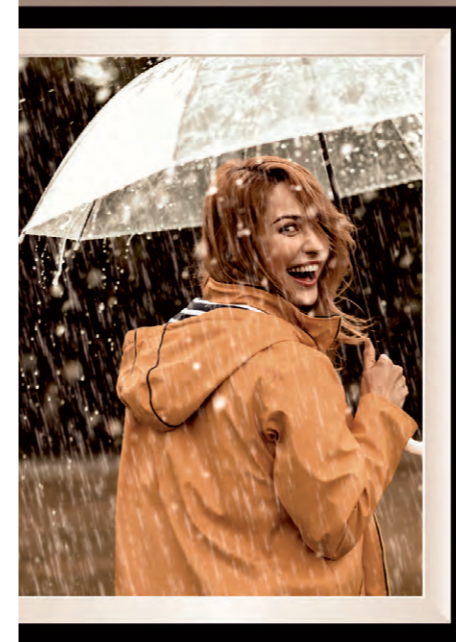

Exemple:
YORI
CPL mélèze smoke transversal
Porte et dormant bord arrondi

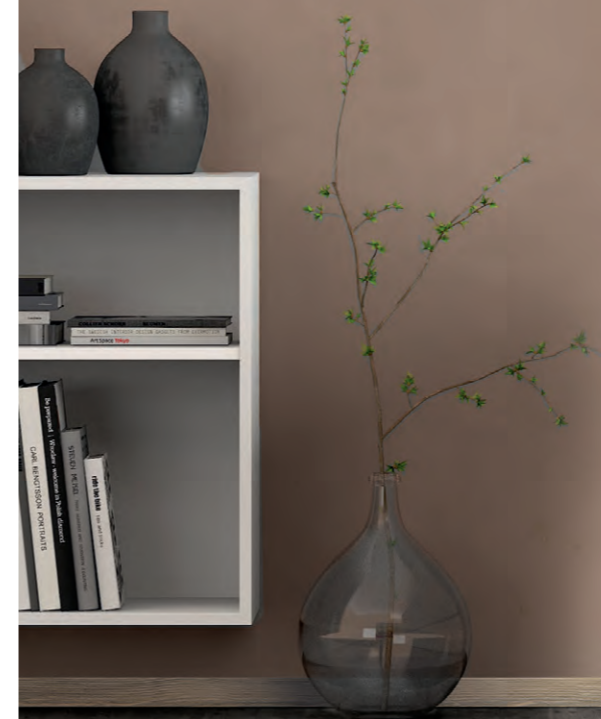



Exemple:
YORI
CPL chêne clair droit
Porte et huisserie bord arrondi

HORNBAACH
LE SERVICE DE POSE
ET DE MONTAGE
Montage. Installation. Pose.

Nous nous en occupons pour vous!



HORNBAACH livre non seulement la porte intérieure mais également l'artisan qu'il faut!

Service de pose et de montage HORNBACK

Montage de portes intérieures

Nous pouvons réaliser pour vous le montage de:

- Portes intérieures et cadres de porte en matériau à base de bois
- Portes intérieures avec découpe
- Portes vitrées
- Portes coulissantes en matériau à base de bois et en verre, devant le mur
- Portes fonctionnelles comme p. ex. l'élément de protection anti-effraction RC2
- Cadres de dormant
- Éléments de sas

Aucun projet ne ressemble au vôtre! C'est pourquoi nous proposons de nombreuses autres prestations préliminaires et supplémentaires pour que vous trouviez celle dont vous avez besoin.

C'est aussi simple que ça:



1. S'informer en magasin

Nos conseillers spécialisés vous renseignent en magasin sur les produits et les prestations possibles du Service de pose et de montage.



2. Prise de mesures sur place

Lors de la prise de mesures à domicile, l'artisan détermine toutes les dimensions et les conditions de chantier. De même, il vérifie la faisabilité technique du projet.



3. Offre à prix fixe

Après la prise de mesures, notre conseiller spécialisé en magasin établit une offre individuelle à prix fixe conformément aux indications de l'artisan.



4. Travail propre

Votre projet est réalisé selon les règles par un pro de notre Service de pose et de montage.

C'est terminé!

Plus d'infos au sujet du Service de pose et de montage HORNBACK en magasin ou sur le site hornbach.ch/sdp

Portes lisses

> Soley
Yori
Meili

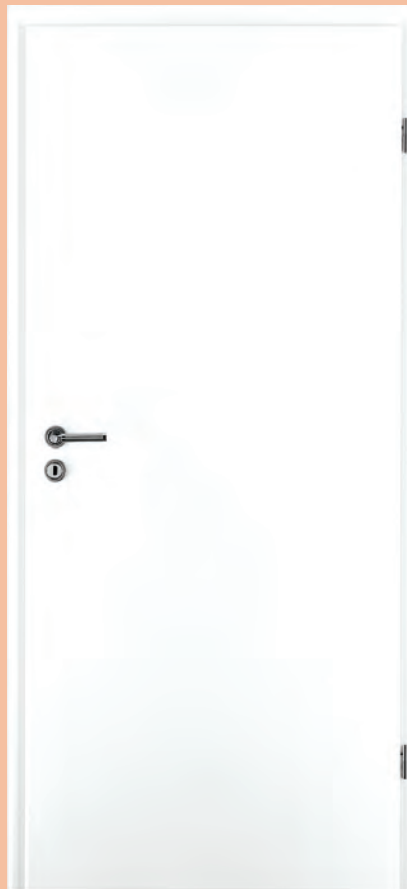

SOLEY
Laque blanche arête lisse
Dormant CPL blanc bord arrondi

Soley

Laque blanche arête lisse

Parfois, le plus simple est ce qui va le mieux. Des portes blanches lisses reflètent énormément la lumière et éclaircissent vos pièces. Le design intemporel s'adapte à chaque style d'aménagement.

Les portes laquées blanches Pertura sont laquées avec particulièrement de soin et d'application. Cela confère à leur surface un aspect mat satiné luisant et particulièrement haut de gamme. Sur notre porte Soley, la surface noble laquée blanc peut également être rehaussée d'une découpe.

Possibilités de configuration en pages 74-77.

Plus d'infos sur: Portes fonctionnelles en pages 88 - 109.



© Auteur FollowTheFlow/stock.adobe.com

Variantes d'équipement



SOLEY
Laque blanche arête lisse
Découpe GA-M, verre Satinato
Dormant CPL blanc bord arrondi



SOLEY
Laque blanche arête lisse
Découpe G3, verre Satinato
Huissière CPL blanc bord arrondi

Apprenez-en plus au sujet de l'isolation phonique en pages 92-93, de la classe climatique en page 98 et de la protection anti-effraction RC2 en pages 96-97.

Vous trouverez les portes Soley en laque gris élégant en pages 24 - 25.

Que la lumière soit!

Les découpes en verre rendent nos portes tamisantes, de sorte que la lumière peut passer d'une pièce à l'autre. Par ailleurs, elles offrent de multiples possibilités pour aménager les portes.

Découvrez nos nombreuses variations de verre et de découpes en pages 76-77.



SOLEY
Laque blanche arête lisse
Découpe GA-B, verre Satinato
Dormant CPL blanc bord arrondi



SOLEY
Laque blanche arête lisse
Découpe GA-S, verre transparent
Huissière CPL blanc bord arrondi

Portes lisses

- Soley
- Yori
- Meili

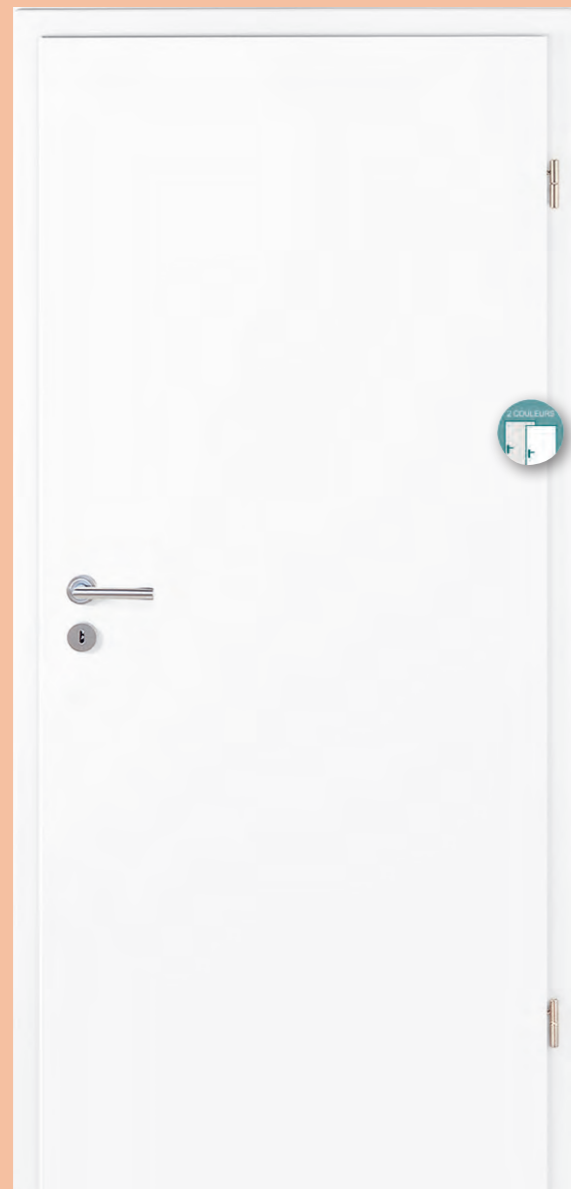

Yori

CPL blanc bord arrondi

Les portes Yori blanches offrent un look intemporel et sobre et s'adaptent à tous les styles d'aménagement. Elles sont vraiment robustes et résistent à de nombreuses sollicitations.

Vous trouverez plus d'éléments au sujet des surfaces Yori CPL spécialement durcies en page 74.

Disponible en norme CH!

Variantes de l'équipement

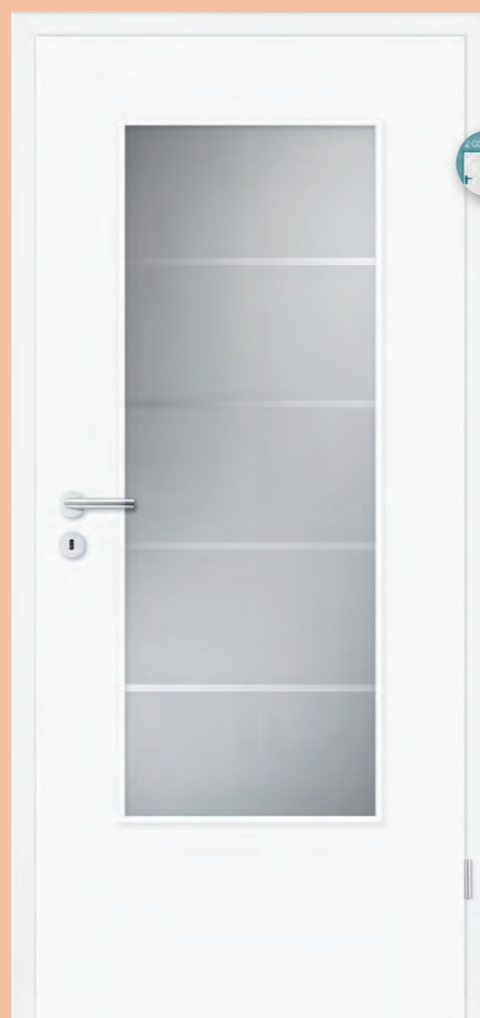

YORI
CPL blanc
Découpe G3, verre Finesse 04
Huisserie CPL blanc
Porte et dormant bord arrondi

Apprenez-en plus au sujet de l'isolation phonique en pages 92-93, de la classe climatique en page 94 et de la protection anti-effraction RC2 en pages 96-97.

Variantes d'équipement



YORI
CPL blanc
Découpe GA-M, verre Satinato
Porte et dormant bord arrondi



YORI
CPL blanc
Découpe GA-S, verre Satinato
Porte et dormant bord arrondi

Possibilités de configuration en pages 74-77.

Disponible dans deux tons de blanc!

Toutes les portes comportant l'icone représentée sont disponibles en blanc design et en blanc classique. Veuillez noter les versions de bords correspondantes.

Découvrez notre programme blanc design en pages 20-23.



YORI
CPL blanc
Découpe GA-B, verre transparent
Porte et huisserie bord arrondi



© Autor Vadim Andrushchenko/stock.adobe.com

Portes lisses

Soley

Yori

Meili



Yori

CPL aspect bois bord arrondi

La surface imitation naturelle des portes intérieures Pertura Yori est durcie avec un procédé spécial. Ce procédé lui confère un rayonnement noble et la rend robuste.

Disponible en norme CH!

Possibilités de configuration en pages 74-77.

Vous trouverez en pages 108-109 des possibilités supplémentaires d'équipement pour la porte Yori.

YORI
CPL chêne basalte
Porte et dormant bord arrondi

Variantes d'équipement



YORI
CPL chêne basalte
Découpe GA-M, verre Satinato
Porte et dormant bord arrondi



YORI
CPL chêne basalte
Découpe G3, verre Satinato
Porte et dormant bord arrondi

Variantes d'équipement



YORI
CPL érable
Porte et dormant bord arrondi



YORI
CPL érable
Découpe GA-S, verre transparent
Porte et dormant bord arrondi



YORI
CPL érable
Découpe GA-M, verre Satinato
Porte et dormant bord arrondi

Votre touche personnelle!

Avec une découpe et l'un des nombreux verres, vous apportez votre style personnel chez vous.

Non représenté: découpe GA-B. Plus d'infos en pages 76 - 77.



YORI
CPL hêtre
Porte et dormant bord arrondi



YORI
CPL hêtre
Découpe G3, verre transparent
Porte et dormant bord arrondi



YORI
CPL hêtre
Découpe GA-S, verre transparent
Porte et dormant bord arrondi

Portes lisses

Soley

Yori

Meili



Yori

CPL aspect bois aspect bord arrondi

Ces surfaces Yori séduisent non seulement par leur coloris modernes, mais également par des surfaces fascinantes au toucher. Un procédé de fabrication innovant permet de créer un relief palpable, ce qui renforce encore l'impression de bois. Les portes Yori sont ainsi le complément parfait d'un style d'aménagement moderne.

Modèles avec structure de surface authentique palpable

Disponible en norme CH!

Les portes CPL transversal sont associées avec des huisseries CPL.

Possibilités de configuration en pages 74-77.

Apprenez-en plus au sujet des portes fonctionnelles en pages 88-109.

YORI
CPL mélèze smoke transversal
Porte et dormant bord arrondi



Exemple:
YORI
CPL mélèze de montagne droit
Porte et dormant bord arrondi

© Auteur alexandre zveiger/stock.adobe.com

Variantes d'équipement



YORI
CPL mélèze smoke droit
Découpe GA-S, verre Satinato
Porte et dormant bord arrondi



YORI
CPL mélèze cachemire transversal
Porte et dormant bord arrondi



YORI
CPL mélèze cachemire droit
Découpe GA-B, verre Satinato
Porte et dormant bord arrondi



YORI
CPL chêne clair transversal
Découpe GA-M, verre Satinato
Porte et dormant bord arrondi



YORI
CPL chêne clair droit
Porte et dormant bord arrondi

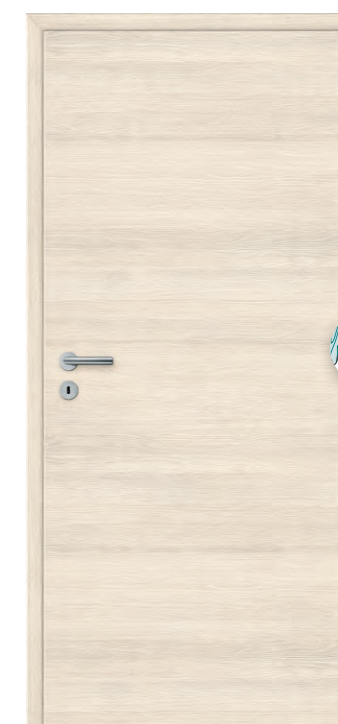

YORI
CPL mélèze de montagne transversal
Porte et dormant bord arrondi

La découpe G3 n'est pas représentée. Vous trouverez plus d'informations à ce sujet en pages 76-77.

Portes lisses

Soley

Yori

► Meili



MEILI
Décor pin blanc arête lisse
Huisserie bord arrondi

Meili

Décor arête lisse

Vous cherchez une porte facile à entretenir avec une structure bois discrète et une couleur, qui s'intègre harmonieusement dans tous les espaces d'habitation?

Dans ce cas, vous faites le bon choix avec ces portes décoratives. La technique photo extrêmement moderne permet une représentation réaliste du bois. Vous trouverez ainsi la porte qui convient à chaque pièce.

Les portes Meili existent avec couche intermédiaire à structure alvéolée spéciale. Vous trouverez plus d'informations à ce sujet à la page 75.

Possibilités de configuration en pages 74-77.

Dimensions spéciales impossibles.

Variantes d'équipement



MEILI
Décor pin blanc arête lisse
Découpe G3, verre Satinato
Dormant bord arrondi

La technique photo extrêmement moderne permet une représentation réaliste du bois.



Exemple:
MEILI
Décor hêtre arête lisse
Dormant bord arrondi

© Auteur Dariusz Jarzabek/stock.adobe.com



MEILI
Décor hêtre arête lisse
Dormant bord arrondi



MEILI
Décor hêtre arête lisse
Découpe G3, verre Satinato
Huisserie bord arrondi

Configuration et équipement

Les surfaces

CHOISISSEZ LA COULEUR, LE MATÉRIAU OU LA STRUCTURE DE VOTRE PORTE

Les portes lisses existent en différentes variations mais il convient de les distinguer. Dans les pages suivantes, nous vous montrons tous les équipements disponibles dans notre assortiment de portes. En fonction de la sollicitation prévue pour votre porte, comparez tout simplement la surface et ses caractéristiques. Facile à entretenir, robuste ou respectueuse de l'environnement, décidez ce qui est important pour vous!

Laque blanche et laque gris élégant

Surface vernis acrylique multi-couches de haute qualité durcie aux UV procédé de laquage écologique.

- » Surface laquée élégante, noble, multi-couches
- » Laque spéciale durable et stabilisée aux UV
- » Procédé de laquage écologique



aspect de haute qualité



laque respectueuse de l'environnement

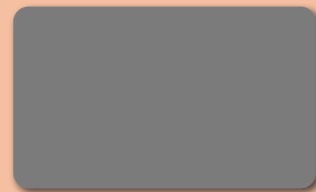

Laque gris élégant
Soley pages 24-25

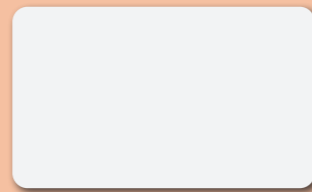

Laque blanche blanc classique
Soley pages 64-65

Vous trouverez les portes Soley en laque gris élégant au chapitre Design

CPL

Surface spécialement durcie en qualité CPL.

- » Facile à entretenir et robuste



aspect de haute qualité



facile à entretenir



robuste



antistatique



insensible au rayonnement solaire



insensible aux taches



résistant à la chaleur



résistant aux détergents*

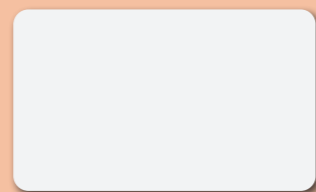

CPL Blanc classique
Yori pages 66-67

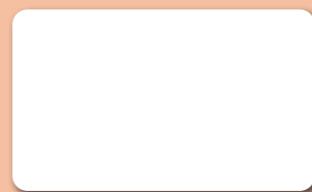

CPL blanc design
Yori page 20

*Résistant aux produits de nettoyage doux habituels. Veuillez vous conformer à nos consignes de nettoyage et d'entretien sous pertura.ch

Surfaces bois CPL avec toucher

Yori pages 70-71

Surface spécialement durcie en qualité CPL.

- » Facile à entretenir et robuste
- » Imitation bois réaliste



Mélèze de montagne a



Mélèze de montagne q



Chêne clair a



Chêne clair q



Mélèze Cachemire a



Mélèze Cachemire q



Mélèze Smoke a



Mélèze Smoke q

Les portes CPL transversal sont associées avec des huisseries CPL.

Surfaces bois CPL sans toucher

pages 68-69

Surface spécialement durcie en qualité CPL.

- » Facile à entretenir et robuste
- » Imitation bois réaliste



Érable



Hêtre



Chêne basalte

Surfaces décoratives

pages 72-73

Revêtement de film avec imitation bois naturelle grâce à un procédé photo ultra moderne.

- » Facile à entretenir
- » Peut être nettoyé avec un chiffon légèrement humide
- » Durable



Pin blanc



Hêtre



aspect de haute qualité



facile à entretenir



insensible aux taches



résistant aux détergents*

*Résistant aux produits de nettoyage doux habituels. Veuillez vous conformer à nos consignes de nettoyage et d'entretien sous pertura.ch

Vantaux de porte

Vous trouverez les différentes dimensions extérieures du vantail de porte disponibles en page 08.

VERSIONS EN BLANC CLASSIQUE:

En fonction du modèle, vantail de porte bord arrondi CPL ou arête lisse laque blanche.



CPL Bord arrondi
Yori page 16
Yori pages 66-67



Laque blanche Arête lisse
Soley pages 64-65



CPL blanc design Bord soft
Yori page 20



Laque gris élégant Bord soft
Soley pages 24-25



CPL Bord arrondi
Yori pages 68-71



Décor Arête lisse
Meili pages 72-73

VERSIONS EN BLANC DESIGN ET LAQUE GRIS ÉLÉGANT:

VERSIONS SURFACES ASPECT BOIS:

COUCHES INTERMÉDIAIRES

Pour la qualité de votre nouvelle porte, outre le design, la couche intermédiaire des panneaux de porte est très importante.

ÂME TUBULAIRE

La porte est stable et résistante. Son poids agréable dans la main, ainsi que le son net lors de la fermeture, sont des signes évidents du confort domestique.

Soley pages 64-65
Yori pages 66-71



ÂME ALVÉOLAIRE

La structure spéciale en nid d'abeille rend les portes particulièrement légères. Elles possèdent toutefois une excellente homogénéité de surface ainsi qu'une grande stabilité.

Meili pages 72-73



Huisseries

VERSIONS EN BLANC CLASSIQUE:

Dans le ton de blanc classique, vous avez une grande sélection d'huisseries. Faites votre choix en fonction de vos goûts personnels entre le bord arrondi, le bord bombé ou le bord d'aspect profilé classique.



CPL ou décor blanc
Bord arrondi
Soley pages 64-65
Yori pages 66-67



CPL
Bord bombé
Soley pages 64-65
Yori pages 66-67



CPL blanc
Bord profilé
Soley pages 64-65
Yori pages 66-67



CPL
Bord soft
Yori page 20



Laque gris élégant
Bord soft
Soley pages 24-25



CPL ou décor
Bord arrondi
Yori pages 68-71
Meili pages 72-73

VERSIONS EN BLANC DESIGN ET LAQUE GRIS ÉLÉGANT:

Toutes les portes avec le nouveau blanc design sont disponibles dans la version bord soft. Les bords du vantail de porte et du dormant sont légèrement arrondis et donc particulièrement nobles et élégants.

VERSIONS ASPECT BOIS:

HUISSERIES

Selon le type de chant, la largeur du revêtement décoratif peut être de 60 ou 70 mm.

Toutes les huisseries sont biseautées et possèdent une compensation de l'épaisseur de mur jusqu'à +17 mm.

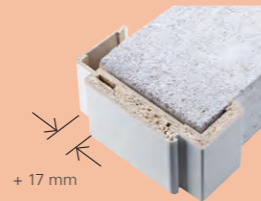

Vous trouvez les différentes épaisseurs de mur d'huissérie disponibles en page 09.

Découpes

SOLEY YORI

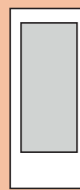

G3

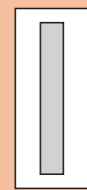

GA-M

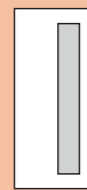

GA-B



GA-S

MEILI

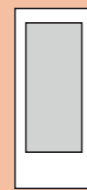

G3

Vitrages

VERRES POUR TOUTES LES DÉCOUPES

Vous trouverez ici en un coup d'œil le verre adapté à votre porte avec découpe – en fonction de vos goûts et de votre style d'aménagement.

Les verres sont livrés dans la version verre de sécurité trempé et sont montés en standard dans le vantail de porte.

S Disponible pour la porte insonorisante (32 dB avec découpe)



Aqua cristalli droit **S**



Aqua cristalli transversal **S**



Chinchilla



Gothic

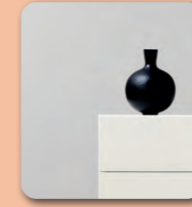

Verre transparent **S**



Lamella transversal **S**



Lino **S**



Mastercarré **S**



Ornament 178 (Silvit)

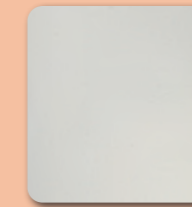

Satinato **S**



Stream droit **S**



Stream transversal **S**



Strip droit **S**

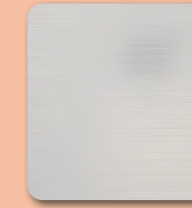

Strip transversal **S**

VERRES DESIGN

Remarque: les surfaces satinées de nos verres design sont dotées d'un nanovernis de protection. Ce traitement les rend résistantes aux traces de doigts et à la saleté.

Les verres sont livrés dans la version verre de sécurité trempé et sont montés en standard dans le vantail de porte.

Les verres représentés correspondent à une hauteur de porte de 2110 mm, avec une hauteur de porte de 1985 mm, le design du verre peut éventuellement changer.

*Finesse 04 n'est pas disponible pour les modèles Linum 02, Tilda 10, Perla 05, Hedinn 02 et Hedinn 05.



Taurus pour G3, HD

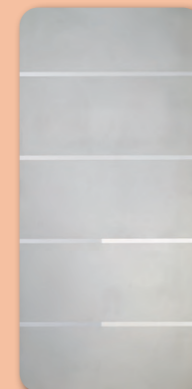

Finesse 04* pour G3, GA-M, GA-B, GA-S



Finesse 05 pour G3, HD



Finesse 06 pour G3, HD



Finesse 07 pour G3, HD



Finesse 08 pour G3, HD

Tendance:

Portes et huisseries combinées individuellement

Concevez votre style d'aménagement personnel par votre association d'huisseries et de portes de teintes différentes

Pour les meubles, le mélange de couleurs de surfaces différentes est tendance depuis longtemps. Cela fonctionne aussi pour les éléments de porte! Devenez créatif et choisissez les surfaces parmi les aménagements de l'espace disponibles. Cela devient particulièrement stylé lorsque vous combinez des dégradés d'une teinte dans des accessoires, des meubles et votre porte. Pour cela, nous vous offrons toute une gamme de possibilités. Exception: l'élément de porte Hedinn ainsi que la combinaison des surfaces en blanc classique et blanc design.

Combinez les portes et les huisseries des chapitres suivants:

- > Portes design
- > Portes nobles
- > Portes stylées
- > Portes lisses

LINUM 02
Laque blanche arête lisse
Huisserie laque gris élégant bord soft

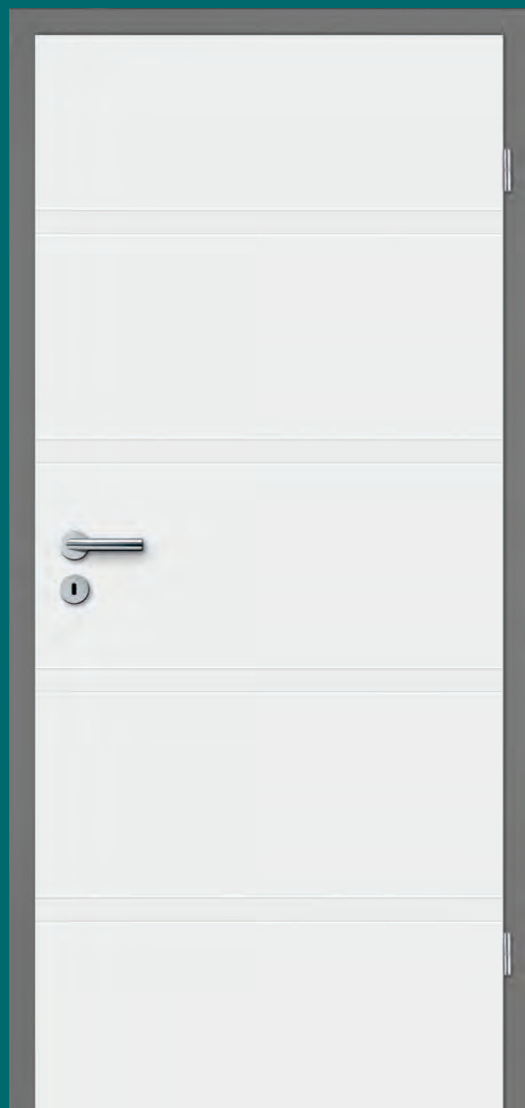

Exemple:
SOLEY
Laque gris élégant bord soft
Huisserie CPL mélèze cachemire bord arrondi

© Auteur Pixel-Shot/stock.adobe.com

Diversité et individualité: choisissez votre design.

Sélectionner le modèle de porte*

*Le modèle de porte est disponible dans les surfaces représentées dans les chapitres correspondants.



Choisir une surface de vantail de porte*

*La surface dépend du modèle de porte choisi



Choisir une surface d'huisserie



Quelques suggestions:

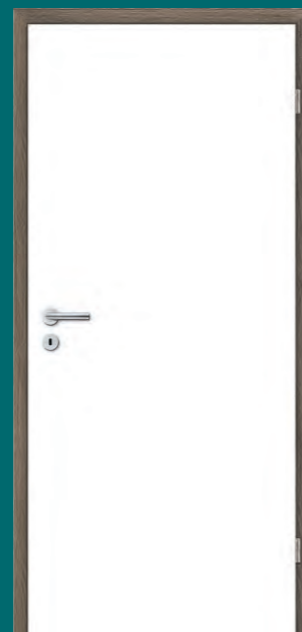

YORI
CPL blanc design bord soft
Huisserie CPL mélèze smoke bord arrondi

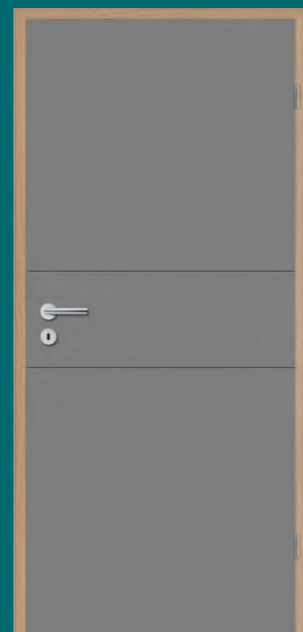

TILDA 11
Laque gris élégant bord soft
Huisserie CPL chêne clair bord arrondi

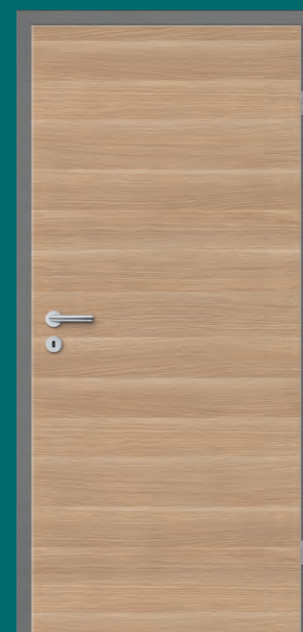

YORI
CPL chêne clair transversal bord arrondi
Huisserie laque gris élégant bord soft

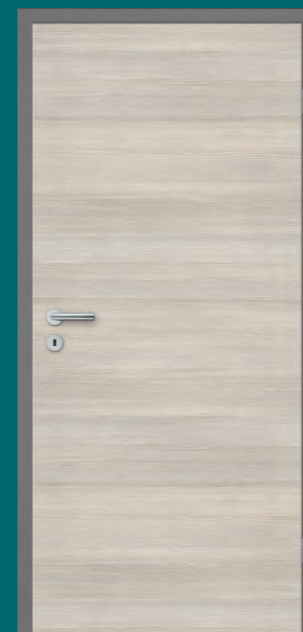

YORI
CPL mélèze cachemire transversal bord arrondi
Huisserie laque gris élégant bord soft



MILA 01
Laque gris élégant bord soft
Huisserie CPL blanc design bord soft

Utiliser les huisseries existantes!

Les huisseries existantes peuvent aussi être garnies avec de nouvelles portes dans des styles d'aménagement différents avec des coloris et des structures bois différentes. Pour cela, il suffit de déterminer quels vantaux de porte s'adaptent à vos huisseries. La fiche de mesure AB 1005 «Mesures obligatoires pour la fabrication» sert à déterminer les dimensions des huisseries existantes.

Portes massives

Matériaux naturels

Réalisation artisanale



Exemple:
FENGUR 02/04 N
Épicéa verni
Huisserie bois massif 65 mm profilé

Exemple:
FENGUR 02/SP 6
Huisserie bois massif 65 mm profilé





FENGUR 02/04 N
Épicéa verni
Huisserie bois massif 65 mm profilé

Fengur

Arête lisse en bois massif

Portes moulurées grande stabilité avec profilés fraisés en bois massif lamellé-collé.

Le bois d'épicéa se caractérise par de petits nœuds très diffus, ainsi que par une coloration jaunâtre-blanche uniforme.

Pour le pin, en revanche, les nœuds sont plus volumineux et marqués, et le bois est de couleur jaune foncé à brun rouge.

Ces deux variétés de bois foncent avec le temps, ce qui leur donne du caractère.

Possibilités de configuration
en pages 86-87.



FENGUR 02/04-LA 2
Pin verni, verre Satinato,
huisserie bois massif 65 mm profilé

Variantes d'équipement



FENGUR 02/SP 6
Épicéa verni, verre Satinato,
Huisserie bois massif 65 mm profilé

Ces deux variétés de bois foncent avec le temps, ce qui leur donne du caractère. Fengur confère ainsi à chaque pièce une ambiance très particulière.

Exemple:
FENGUR 02/04-LA2
Pin verni
Huisserie bois massif 65 mm équarri



© Auteur CharMoment/stock.adobe.com

Configuration et équipement

Matériaux

Un dormant est non seulement un revêtement mural et une fixation de porte. Selon la version, il influence beaucoup plus le caractère du vantail de porte, et contribue ainsi considérablement à l'apparence de la porte qu'il entoure.



Épicéa



Pin

Surfaces en bois



Épicéa verni



Épicéa, brut



Pin verni



Pin brut

Huisseries

Un dormant est non seulement un revêtement mural et une fixation de porte. Selon la version, il influence beaucoup plus le caractère du vantail de porte, et contribue ainsi considérablement à l'apparence de la porte qu'il entoure.



Blanc laqué: 65 mm profilé



Blanc laqué: 92 mm profilé



Lamikor blanc laqué 60 mm arrondi/arrondi



Épicéa/Pin: 65 mm profilé

Découpes

FENGUR



Verres pour découpes

Les portes avec découpes confèrent aux pièces une ouverture et une fraîcheur naturelle. Grâce à la lumière qui pénètre, même les petites pièces deviennent plus grandes, plus claires et accueillantes.

Nous vous proposons une vaste sélection de designs différents. Décidez par vous-même quel type de verre convient le mieux dans votre cas.



Verre transparent



Satinato



Gotik



Mastercarré

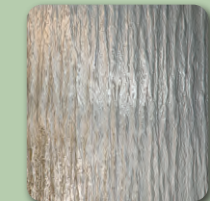

Ornament 178 (Silvit)



Chinchilla

Portes fonctionnelles

Pensées jusque dans les moindres détails



Exemple:
Porte coulissante en applique
CPL chêne clair transversal
Découpe GA-B



Portes fonctionnelles

- Isolation phonique
- Classe climatique | Protection thermique
- Élément de protection anti-effraction RC2
- Portes coulissantes
- Châssis fixe
- Deux vantaux
- Sas
- Fonctions supplémentaires



Isolation phonique

Après une dure journée, vous souhaitez laisser le quotidien derrière vous et oublier le bruit du monde extérieur. Pour cela, vous avez à disposition trois classes d'isolation phonique avec lesquelles vous pouvez créer des zones de silence à l'intérieur de vos espaces d'habitation. Elles peuvent être associées à une protection anti-effraction RC2 pour une utilisation comme porte d'entrée d'appartement.

Ne peut pas être livré pour tous les modèles.*
Veuillez vous adresser à votre conseiller spécialisé.

Isolation phonique et découpe –
Pas d'incompatibilité avec l'élément
d'isolation phonique 32 dB.



Joint au sol replié
côté paumelle



et côté serrure abaissé

Tous les éléments d'isolation phonique disposent d'un joint au sol pouvant être abaissé. Lors de la fermeture de la porte, le joint se baisse automatiquement.

Conseil d'utilisation des éléments d'isolation phonique

Type de bâtiment	Pièce A	Pièce B	Mesure de l'isolation acoustique en dB
Maisons de plain-pied avec appartements et pièces de travail	Couloirs de maison et cages d'escalier	Couloirs, planches	32 dB Rw
	Couloirs de maison et cages d'escalier	Salons dans des appartements	42 dB Rw
Écoles / bâtiments de cours	Couloirs	Locaux de cours et locaux de même nature	
Lieux d'hébergement	Couloirs	Chambres	37 dB Rw
	Couloirs	Chambres d'hôpital ou pièces de soins	
Hôpitaux/Sanatoriums	Couloirs	Parloirs	
	Salles d'examen ou parloirs	Salles d'examen ou parloirs	42 dB Rw

Vous trouverez toutes les possibilités d'équipement avec fonctions supplémentaires en pages 108 - 109.

ÉLÉMENT D'ISOLATION ACOUSTIQUE
Mélèze cachemire droit
avec classe climatique III (en option)

Découpes possibles

Isolation phonique pour découpe

Isolation phonique et découpes ne sont plus incompatibles. L'élément d'isolation phonique 32 dB peut être équipé d'un vitrage de protection acoustique pour des pièces calmes et baignées de lumière. Découpes possibles:



Verres possibles pour vantail de porte 32 dB verre de sécurité trempé 8 mm

Vous trouverez ici en un coup d'œil le verre adapté à votre porte avec découpe – en fonction de vos goûts et de votre style d'aménagement.

En principe, les verres sont montés dans le vantail de porte.

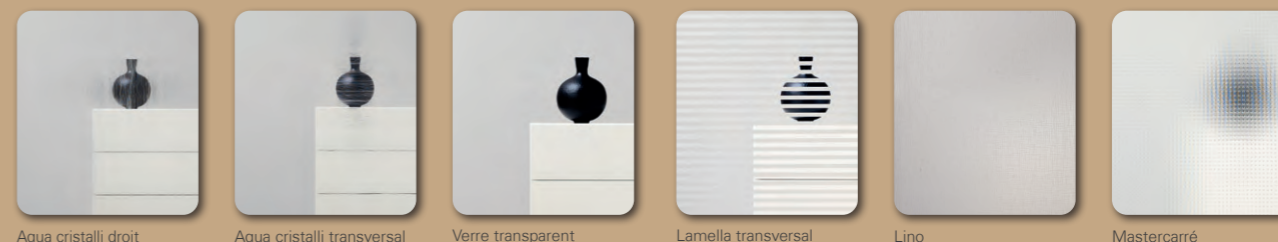

Aqua cristalli droit

Aqua cristalli transversal

Verre transparent

Lamella transversal

Lino

Mastercarré

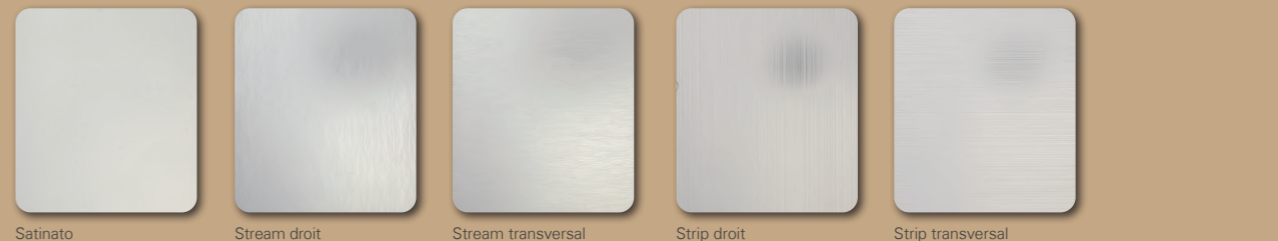

Satinato

Stream droit

Stream transversal

Strip droit

Strip transversal



Isolation phonique / Classe climatique

Isolation phonique	32 dB Rw	37 dB Rw	42 dB Rw
Classe climatique II	Standard	–	–
Classe climatique III	pour Pila Standard, sinon supplément	Standard	Standard
pour groupe de résistance S	Standard	Standard	Standard
Résistance à l'effraction RC2*	moyennant supplément	moyennant supplément	moyennant supplément
Isolation phonique avec découpe	possible	impossible	impossible

*Impossible avec découpe

Valeur U contrôlée

Grâce à l'utilisation d'une porte de classe climatique II ou III, vous agissez activement non seulement contre une déformation de l'élément de porte, mais faites également des économies d'énergie. Un élément d'isolation phonique Pertura atteint une valeur U pouvant aller jusqu'à 1,7, augmentant ainsi la performance énergétique de l'appartement ou de la maison. Plus d'infos au sujet de la classe climatique à la page 94.

Les modèles Linum 02, 03, 04, 08, 09 sont également disponibles en protection phonique de classe climatique II (32 dB) ou III (37 dB)

Mesure du vantail de porte pour les portes insonorisantes

Isolation phonique 32 dB avec découpe
Épaisseur du vantail de porte: env. 41 mm, largeurs: 860 / 985 mm, hauteurs: 1985 mm / 2110 mm
Modèles Soley et Yori: épaisseur du vantail de porte: env. 47 mm

Isolation phonique 32 dB + 37 dB
Épaisseur du vantail de porte: env. 41 mm, largeurs: 735 / 860 / 985 mm, hauteurs: 1985 mm / 2110 mm
Modèles Pila, Perla, Linum, Tilda*: épaisseur du vantail de porte: env. 47 mm

*Le modèle Tilda n'est pas disponible en version 37 dB.

Isolation phonique 42 dB
Épaisseur du vantail de porte: env. 47 mm, largeurs: 735 / 860 / 985 mm, hauteurs: 1985 mm / 2110 mm

Modèle Yori

Le vantail de porte est toujours en version arête lisse.

Portes fonctionnelles

- Isolation phonique
- Classe climatique | Protection thermique
- Élément de protection anti-effraction RC2
- Portes coulissantes
- Châssis fixe
- Deux vantaux
- Sas
- Fonctions supplémentaires



Classe climatique / protection thermique

Là où des portes séparent des espaces ayant des conditions climatiques différentes, les forces qui s'exercent sur ces portes sont très importantes. C'est pourquoi les éléments sont équipés de protection phonique, thermique ainsi que d'une protection anti-effraction RC2 avec classe climatique. Si, par exemple, une cave non chauffée se trouve à côté d'un couloir chaud et sec, on constate de grandes différences en termes d'humidité de l'air et de température. Dans ces conditions extrêmes, une porte peut se déformer très rapidement. Pour cela, étudiez attentivement le lieu d'installation de vos portes pour choisir la classe climatique adaptée. Ainsi, votre porte pourra assurer longtemps et efficacement un climat ambiant agréable.

Épaisseur du vantail de porte: env. 41 mm,
Largeur: 610 mm / 735 mm / 860 mm / 985 mm,
Hauteurs: 1985 mm / 2110 mm

L'utilisation d'une porte de classe climatique II ou III offre une protection contre les courants d'air et les déperditions de chaleur du fait de la structure du vantail de porte car elle agit contre la déformation du vantail de porte. Vous pouvez ainsi économiser plus d'énergie. Un élément d'isolation phonique atteint une valeur U pouvant aller jusqu'à 1,7 W/(m²K), augmentant ainsi la performance énergétique de l'appartement ou de la maison.

Vous trouverez toutes les possibilités d'équipement avec fonctions supplémentaires en pages 108 - 109.

PROTECTION THERMIQUE
CPL mélèze smoke transversal
avec classe climatique III



Conseil d'utilisation des classes climatiques

Couche intermédiaire	Aggloméré plein KK II	Aggloméré plein KK III	Protection thermique
Classe climatique	II	III	III
Description	Vantail de porte avec stabilisateur supplémentaire à l'intérieur de la porte et couche intermédiaire stable et pleine en aggloméré.	Vantail de porte avec stabilisateur supplémentaire et couche intermédiaire stable et pleine en aggloméré et pare-vapeur en aluminium intégré.	Le vantail de porte avec stabilisateur supplémentaire, pare-vapeur en aluminium et couche intermédiaire en mousse dure PSE permet d'isoler les zones chaudes et les zones froides. **
Température extérieure	13 °C	3 °C	3 °C
Température intérieure	23 °C	23 °C	23 °C
Différence de température	10 °C	20 °C	20 °C
Humidité relative de l'air à l'extérieur	65 %	85 %	85 %
Humidité relative de l'air à l'intérieur	30 %	30 %	30 %
Différence relative d'humidité de l'air	jusqu'à 35%	jusqu'à 55%	jusqu'à 55%
Protection thermique*	$U_D - 1,7 \text{ W/(m}^2\text{K)}$	$U_D - 1,8 \text{ W/(m}^2\text{K)}$	$U_D - 1,1 \text{ W/(m}^2\text{K)}$

* Coefficient de transmission thermique (valeur U) pour les portes calculé selon la norme DIN EN ISO 10077-1 comme élément de porte avec huisserie.
** Si l'on considère la porte seule, la valeur s'améliore d'env. 0,2 – 0,3 W/(m²K) en fonction du type de porte. La valeur d'isolation thermique du vantail de porte est de 0,81 W/(m²K). Une fois installé, l'élément atteint une valeur de 1,1 W/(m²K).

Exemple:
PROTECTION THERMIQUE
CPL mélèze smoke transversal
avec classe climatique III

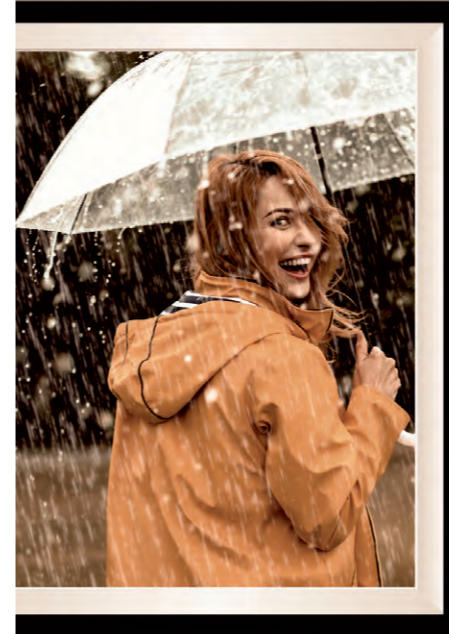

Portes fonctionnelles

- Isolation phonique
- Classe climatique | Protection thermique
- Élément de protection anti-effraction RC2
- Portes coulissantes
- Châssis fixe
- Deux vantaux
- Sas
- Fonctions supplémentaires

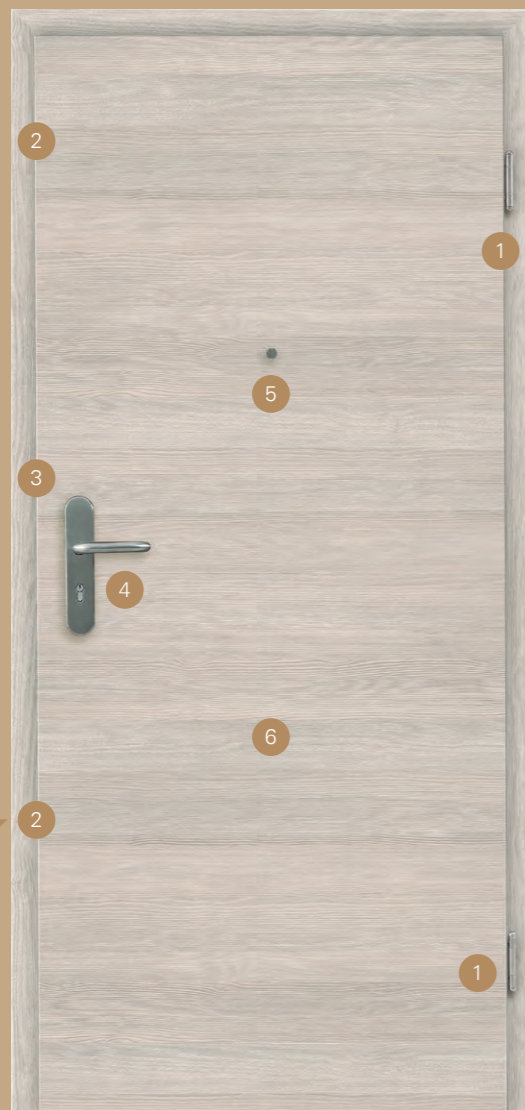

Élément anti-effraction RC2

Les cambrioleurs connaissent précisément les points faibles d'un élément de porte. C'est pourquoi un élément anti-effraction vérifié selon la norme européenne actuelle RC2 doté de paumelles de sécurité spéciales, avec verrouillage 3 points et une construction particulièrement stable assure une protection particulière.

Combiné avec un joint de sol à descente automatique et un panneau en aggloméré plein spécial (classe climatique II ou III), cet élément atteint une valeur U certifiée allant jusqu'à 1,7.

Épaisseur du vantail de porte: env. 41 mm,
Largeurs: 860 mm / 985 mm
Hauteurs: 1985 mm / 2110 mm
Modèles Pila, Perla, Linum, Tilda: env. 47 mm

Ne peut pas être livré pour tous les modèles.*
Veuillez vous adresser à votre conseiller spécialisé.

Vous trouverez toutes les possibilités d'équipement avec fonctions supplémentaires en pages 108-109.

ÉLÉMENT DE PROTECTION ANTI-EFFRACTION RC2
Yori CPL mélèze cachemire transversal avec classe climatique II

Vantaux de porte anti-effraction et huisseries RC2 disponibles uniquement avec certificat d'essai pour DIN pour l'Allemagne, sans certificat d'essai pour la Suisse.

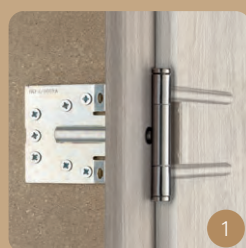

1 Bande de sécurité avec fixation de bande d'acier préparée pour un ancrage mural.



2 Plaque de verrouillage accessoire au-dessus et en-dessous de la plaque de verrouillage principale pour verrouillage 3 points



3 Boulons de verrouillage



4 Gâche de sécurité pour verrouillage 3 points

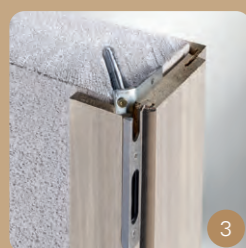

3 Matériel de montage pour ancrage mural à poser par le client. (exemple de montage pour ancrage dans le mur).



4 Serrure de sécurité avec trois points de verrouillage. Ferrure de protection assortie à poser par le client.



5 Judas: peut être commandé pour un perçage de 12 mm de Ø ; le trou du judas est réalisé en usine. Le judas est livré en vrac pour le montage. Alternative: commande d'un trou de judas et utilisation par le client d'un judas disponible dans le commerce.



6 La classe climatique II est un équipement standard. Elle évite une possible déformation de la porte du fait des variations de température et a ainsi une action préventive contre les «failles de sécurité».

*En fonction du modèle de porte

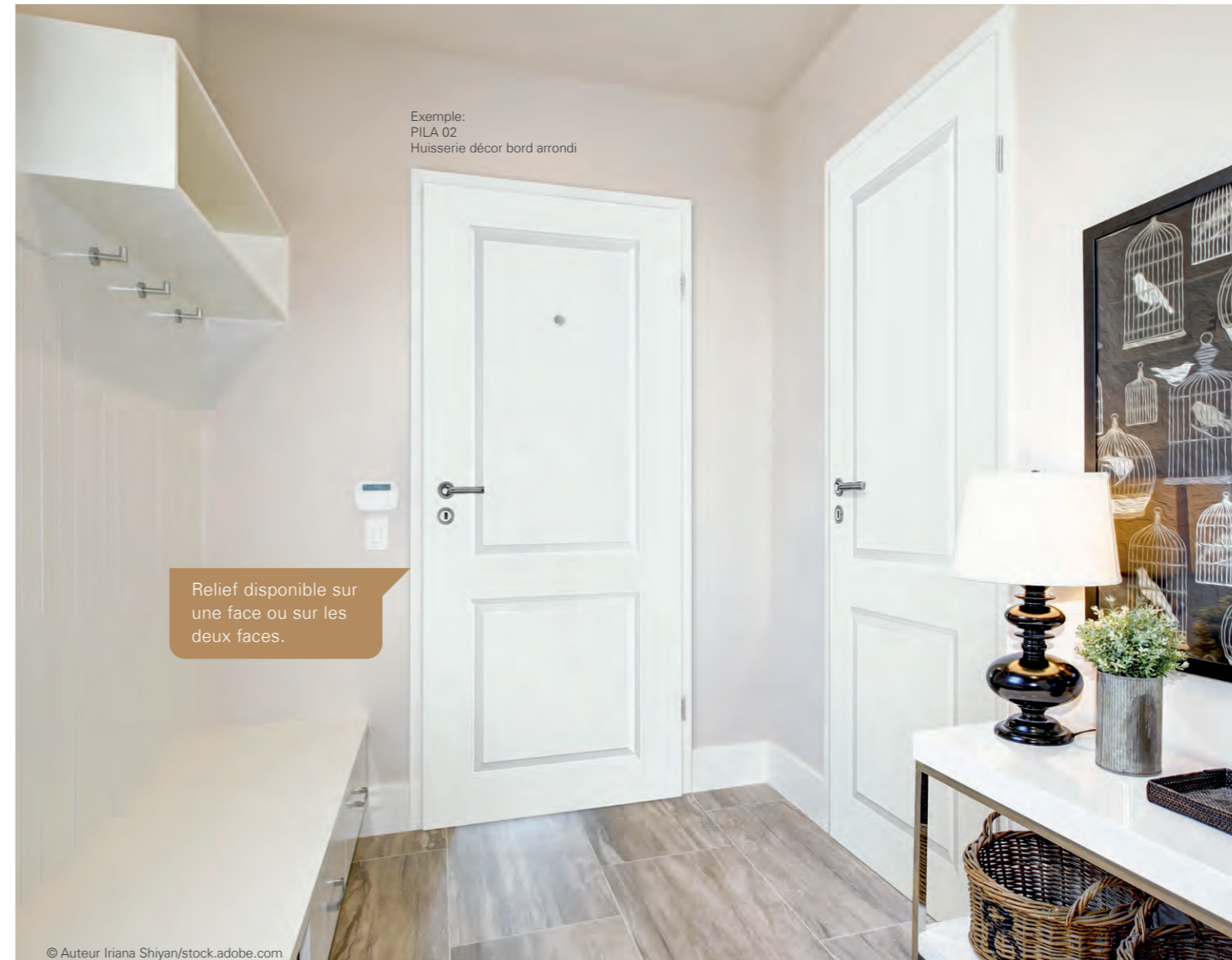

Exemple:
PILA 02
Huisserie décor bord arrondi

Relief disponible sur une face ou sur les deux faces.

© Auteur Iriana Shiyani/stock.adobe.com

La sécurité pour des portes stylées

Grâce à notre technologie de fabrication, les portes Pila sont maintenant équipées en standard de la classe climatique III comme élément RC2. Selon vos besoins, vous pouvez obtenir le relief sur les deux faces ou sur une seule face, si bien que la porte est alors lisse sur l'autre face. L'épaisseur du vantail de porte est d'env. 47 mm. Si vous le souhaitez, vous pouvez compléter votre porte avec une isolation phonique renforcée.

Relief sur les deux faces



Variante 1: relief côté feuillure et côté charnières (deux faces)

Relief unilatéral



Variante 2: relief uniquement sur une face côté charnières (une seule face)

Vous trouverez des explications au sujet du côté de retournement et du côté de la feuillure en page 06.

Protection anti-effraction selon la norme DIN EN 1627: 2011

Isolation phonique	32 dB Rw	37 dB Rw
Classe climatique II	Standard	-
Classe climatique III	Pour Pila Standard, sinon supplément	Standard
Verrouillage trois points	Standard	Standard
Verrouillage simple	Prix réduit	Prix réduit

Portes fonctionnelles

- Isolation phonique
- Classe climatique | Protection thermique
- Élément de protection anti-effraction RC2

► **Portes coulissantes**

- Châssis fixe
- Deux vantaux
- Sas
- Fonctions supplémentaires

Les portes coulissantes en applique sont disponibles pour tous les modèles de porte des chapitres:

- Portes design
- Portes nobles (sauf Hedinn)
- Portes stylées
- Portes lisses (sauf Meili)



PORTE COULISSANTE
CPL mélèze cachemire transversal dans le mur

Porte coulissante dans le mur

Avec une porte coulissante, faites l'expérience d'une nouvelle sensation de l'espace. Une porte coulissante aide à utiliser de façon optimale l'ensemble de l'espace. Afin que la porte disparaisse sans bruit dans le mur, celle-ci doit être réalisée avec une structure à deux coques. La mécanique de la porte coulissante ressemble à celle d'un amortisseur tels qu'ils se présentent sur les meubles de haute qualité. Grâce à l'amortisseur, la porte coulissante est freinée lors de l'ouverture et de la fermeture, ce qui garantit un fonctionnement quasiment silencieux. Elle offre également une protection particulière pour les enfants puisqu'il est presque impossible de se pincer les doigts. Un gain de place incroyable.

Avec amortisseur de série* et en option avec verrouillage.

*techniquement possible à partir d'une largeur de porte de 73,5 cm.

Choix du sens d'ouverture

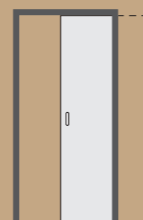

Ouverture de gauche à droite

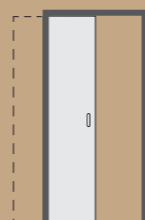

Ouverture de droite à gauche

Découpes pour portes lisses

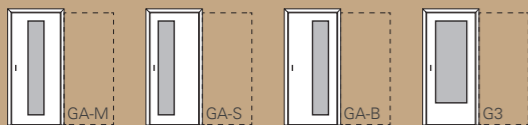

Découpes pour portes design Linum + Tilda 10 + Portes nobles Perla 05

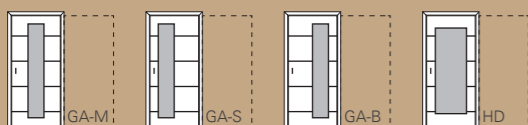

Découpes pour portes stylées Pila + Mila

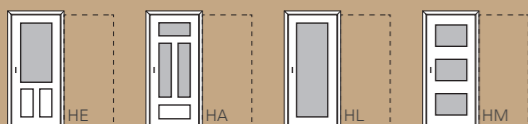
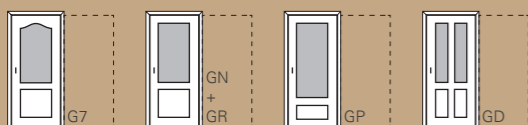

Poignées encastrées pour porte coulissante en applique / dans le mur



Poignée encastrée standard sans serrure 40 x 120 mm



Poignée encastrée standard avec perforation pour clé, 40x120 mm



Rond aspect acier inoxydable (supplément) Ø 65 mm



Rond Aspect acier inoxydable (supplément) Ø 65 mm avec perforation pour clé

En option: serrure à pêne à crochet et poignée encastrée perforée. La porte coulissante en applique avec montant de butée et dans le mur sont également disponibles avec serrure à pêne à crochet et poignée encastrée perforée (avec supplément). Le vantail de porte ne peut alors se baisser qu'avec la clé pliante tirée. La porte coulissante dans le mur peut aussi être équipée d'une poignée à ressort. Voir photo.

Lors de la commande, veuillez impérativement utiliser le formulaire de prise de mesures Portes coulissantes dans le mur que vous trouverez sur le site pertura.ch

Avec amortisseur de série* et en option avec verrouillage.

*techniquement possible à partir d'une largeur de porte de 73,5 cm.

Les portes coulissantes en applique sont disponibles pour tous les modèles de porte des chapitres:

- Portes design
- Portes nobles (sauf Hedinn)
- Portes stylées
- Portes lisses (sauf Meili)



Version standard

Cette version offre un sentiment d'espace moderne et sobre. La porte coulisse silencieusement et de façon uniforme grâce au rail coulissant de haute qualité. Le cache placé par-dessus est fermé des deux côtés. Grâce au dormant traversant, l'intrados est couvert. Dans sa version standard, ce modèle n'est pas verrouillable.

Porte coulissante avec dormant en applique

La porte coulissante en applique offre de nombreux avantages pour les pièces petites et étroites. Confortable, elle permet un gain de place et ne dépasse pas dans la pièce. Elle peut connecter à merveille des zones d'habitation ou tout simplement permettre de faire disparaître la pièce. La porte coulissante s'intègre harmonieusement surtout dans les petits appartements et peut être installée presque partout. Vous avez deux versions à disposition.

Pour glisser à travers la pièce, avec légèreté et élégance.



Vantail émoussé

PORTE COULISSANTE
CPL mélèze cachemire en applique



Extension avec poteaux de butée

Il est aussi possible d'équiper la version standard décrite ci-dessus avec un montant de butée ou un cache droit, pour des raisons liées à l'esthétique ou pour fermer de façon étanche. Par ailleurs, une serrure peut être montée sans problème lorsque l'on souhaite verrouiller la porte.

Choix du sens d'ouverture

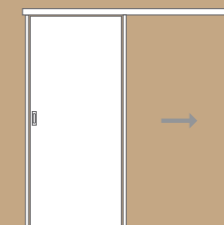

Ouverture de gauche à droite

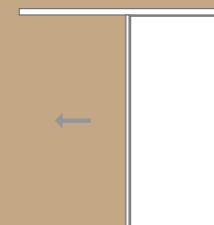

Ouverture de droite à gauche

Découpes pour portes lisses

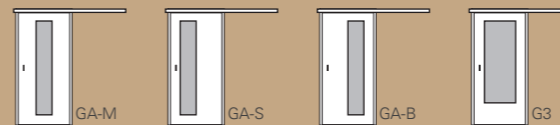

Découpes pour portes design Linum + Tilda 10 + Portes nobles Perla 05

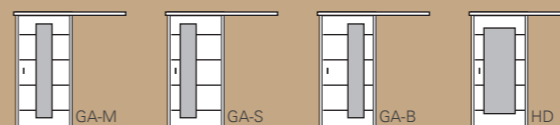

Découpes pour portes stylées Pila + Mila

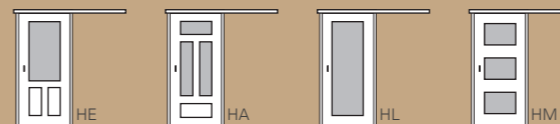
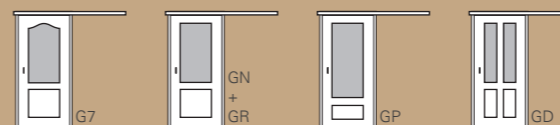

Longueur des rails coulissants et des caches en fonction de la largeur de porte

Vantail Largeur en mm	Rail Longueur en mm	Cache Longueur en mm
610-730	1700	1800
735-895	1700	1800
900-930	2000	2050
935-985	2000	2050

Lors de la commande, veuillez impérativement utiliser le formulaire de prise de mesures Portes coulissantes en applique que vous trouverez sur le site pertura.ch

Portes fonctionnelles

Isolation phonique
Classe climatique |
Protection thermique
Élément de protection
anti-effraction RC2

Portes coulissantes

Châssis fixe
Deux vantaux
Sas
Fonctions supplémentaires



Ferrure pour porte coulissante en aluminium anodisé couleur acier inox

Porte coulissante Avec poignée profilée intégrée en applique.

Des bords nets avec une grande expressivité: une porte coulissante blanche de forme rectiligne avec une poignée profilée qui va depuis tout en haut jusque tout en bas. Elle a un aspect superbe et tout le monde peut ouvrir la porte confortablement. Ouvrez un nouvel univers rien qu'en couissant grâce au modèle de porte Jonna accessible à tous.

Les portes Jonna sont de grande qualité et revêtues de laque blanche robuste. Elles se montent en applique avec la ferrure en aluminium anodisé adaptée couleur acier inox. Le vantail de porte et la ferrure doivent être commandés séparément. Il n'est pas possible de l'associer avec d'autres vantaux de porte ou ferrures.

Surface vernis acrylique multi-couches de haute qualité durcie aux UV précédé de laquage écologique.



aspect haute qualité



laquage écologique

Taille disponible (selon DIN 18100)

Largeur du vantail de porte en mm	Hauteur du vantail de porte en mm
935	2050

Jonna peut non seulement être raccourcie ou adaptée en la sciant mais elle peut aussi être associée à une autre ferrure.



Poignée profilée continue

Jonna avec une laque de haute qualité est très tendance tout en étant intemporelle.

TENIR COMPTE DES ÉLÉMENTS SUIVANTS LORS DE LA PLANIFICATION:

Tenir compte des plinthes



Distance max. de la porte par rapport au mur: 13 mm, épaisseur de plinthe: 10 mm
L'entretoise fournie avec la ferrure ne doit être impérativement montée qu'en présence d'une plinthe. Veuillez vous conformer à la notice de montage sous pertura.ch



Exemple:
Porte coulissante
avec poignée profilée intégrée
en applique
JONNA laque blanche

Portes fonctionnelles

- Isolation phonique
- Classe climatique | Protection thermique
- Élément de protection anti-effraction RC2

Portes coulissantes

- Châssis fixe
- Deux vantaux
- Sas
- Fonctions supplémentaires

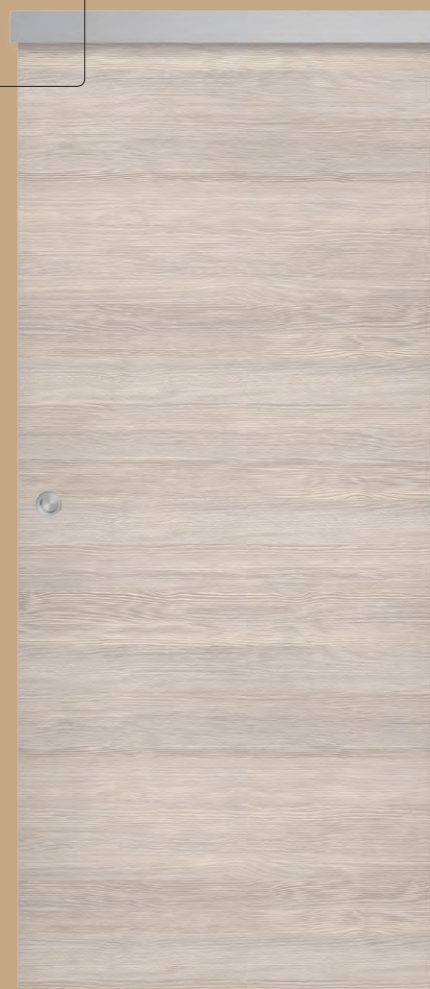

Porte coulissante

Avec cache dans différents coloris en applique

Un système de porte coulissante qui apporte beaucoup de calme dans la pièce grâce au rail de recouvrement en aluminium droit et au système de roulettes invisible. Des formes claires et fines font de la porte coulissante une séparation intemporelle. La ferrure pour porte coulissante comprend un profilé mural, une fixation murale, des pinces de serrage avec roulettes, des butoirs de portes, un rail de guidage au sol et une paire de poignées encastrées. Le vantail de porte ne fait pas partie du matériel fourni et doit être commandé séparément. La porte coulissante est utilisable pour une ouverture vers la droite et vers la gauche. Les vantaux de porte coulissante sont réalisés avec une âme tubulaire en couche médiane.

Largeur du vantail de porte en fonction de l'ouverture de mur.

Ouverture de mur	Vantail	Longueur des rails
Hauteur standard	Hauteur standard	
1950 – 2025 mm	2030 mm	
Largeur:	Largeur:	
850 – 910 mm	950 mm	1860 mm

La ferrure de porte coulissante est disponible en aspect aluminium, blanc (RAL 9016) ou noir (RAL 9005). Une poignée encastrée dans la couleur assortie est également fournie.

Poignées encastrées pour porte coulissante



Poignée encastrée standard Ø 50 mm, noir | Poignée encastrée standard Ø 50 mm, blanc | Poignée encastrée standard Ø 50 mm, aspect aluminium

PORTE COULISSANTE avec cache aspect aluminium YORI CPL mélèze cachemire transversal

TENIR COMPTE DES ÉLÉMENTS SUIVANTS LORS DE LA PLANIFICATION:

Tenir compte des plinthes



Distance max. de la porte par rapport au mur: 10 mm, épaisseur de plinthe: 20 mm
Un entretoise disponible séparément ne doit être impérativement montée qu'en présence d'une plinthe ou d'une huisserie.

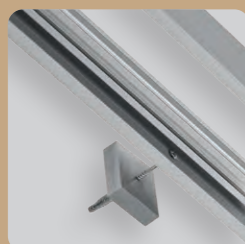

Entretoise optionnelle pour une utilisation avec une plinthe ou une huisserie

VARIANTES DE COULEURS POUR LE CACHE:



PORTE COULISSANTE avec cache aspect aluminium Perla 05 laque blanche arête lisse

PORTE COULISSANTE avec cache aspect aluminium YORI CPL chêne clair transversal



Exemple: Porte coulissante avec cache aspect aluminium YORI CPL mélèze cachemire transversal

© Auteur aaphotography/panthermedia.net

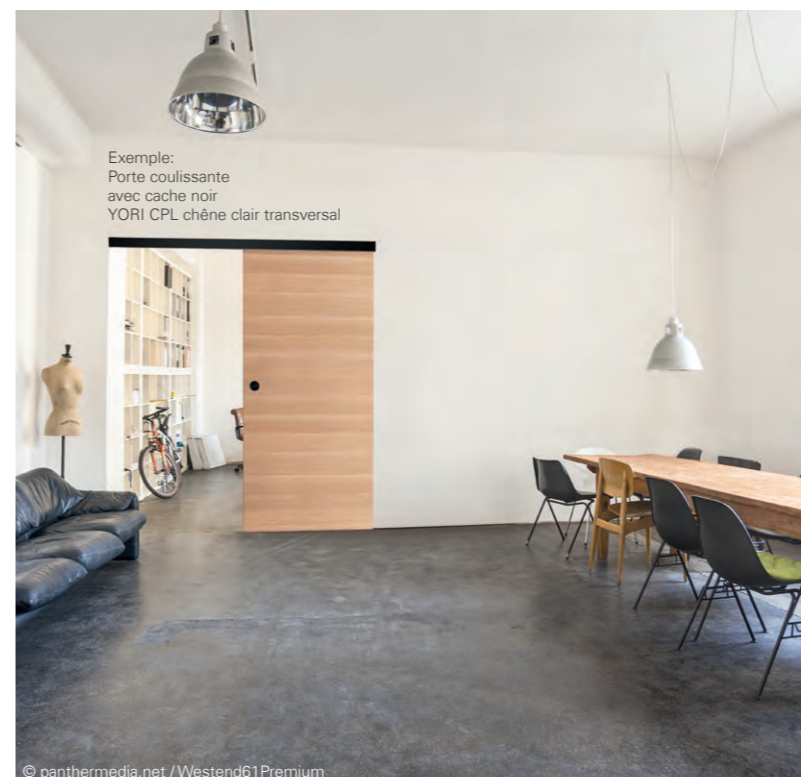

Exemple: Porte coulissante avec cache noir YORI CPL chêne clair transversal

© panthermedia.net / Westend61Premium



Exemple: Porte coulissante avec cache blanc Perla 05 laque blanche arête lisse

© Auteur adpePhoto/stock.adobe.com

Portes fonctionnelles

- Isolation phonique
- Classe climatique | Protection thermique
- Élément de protection anti-effraction RC2
- Portes coulissantes
- Châssis fixe
- Deux vantaux
- Sas
- Fonctions supplémentaires



Porte coulissante

Avec cache aspect acier inoxydable en applique

Une porte coulissante qui s'intègre bien dans une architecture moderne. Elle séduit par son rail coulissant souple et son cache aspect acier inoxydable. Pas besoin de dormant du fait du design minimaliste. Pour monter cette porte coulissante, pas besoin d'être un pro.

Pour des raisons techniques, l'amortisseur n'est pas possible sur cette variante.

Largeur du vantail de porte en fonction de l'ouverture de mur.

Ouverture de mur Hauteur standard 1950–2025 mm Largeur:	Vantail Hauteur standard 2030 mm Largeur:	Longueur des rails
650–710 mm	750 mm	1700 mm
750–810 mm	850 mm	2000 mm
850–910 mm	950 mm	2000 mm
950–1010 mm	1050 mm	2100 mm

Poignées encastrées pour porte coulissante



Au choix avec découpe G3, GA-M, HD (Perla).
La couche intermédiaire dépend de la surface de porte.

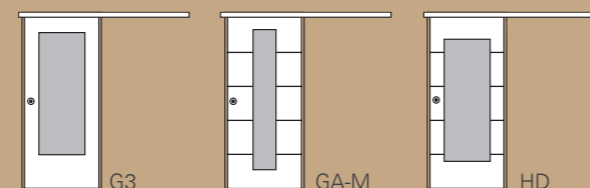

Les portes coulissantes avec cache aspect inox sont livrées avec les modèles de portes:
 > Yori
 > Soley
 > Perla 05

PORTE COULISSANTE avec cache aspect acier inoxydable
 YORI CPL mélèze de montagne cachemire transversal

TENIR COMPTE DES ÉLÉMENTS SUIVANTS LORS DE LA PLANIFICATION:

Tenir compte des plinthes



Distance max. de la porte par rapport au mur: 13 mm, épaisseur de plinthe: 10 mm

Prévoir le débord de porte

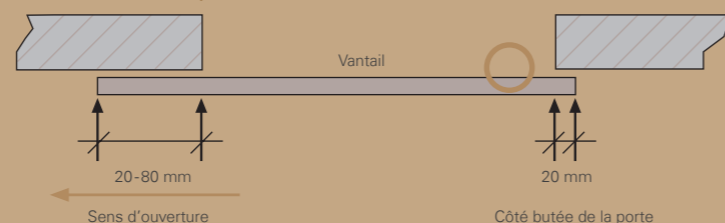

Du côté de la butée, le débord est toujours de 20 mm du fait de la poignée encastrée. Le débord restant est situé sur le côté opposé.

Châssis fixe

CPL bord arrondi

Un châssis fixe est placé sur l'ouvrage de maçonnerie existant, on pourrait donc aussi le décrire comme un cadre de vissage.



CHÂSSIS FIXE
CPL blanc bord arrondi

Il peut s'avérer judicieux d'utiliser un châssis fixe là où les dimensions de l'ouverture du mur s'écartent légèrement de la norme. Étant donné que le châssis fixe est placé sur l'ouvrage de maçonnerie existant, il peut aussi être utilisé en cas de murs extrêmement fins ou extrêmement épais sans qu'il y ait besoin d'une dimension spéciale pour le châssis. À l'intérieur d'une plage de mesures définie (voir tableau ci-dessous), il est possible d'utiliser aussi un châssis fixe, même pour des dimensions d'ouverture de mur pour lesquelles un dormant enveloppant standard selon une norme DIN ne convient pas. Les châssis fixes existent en deux surfaces différentes.

Les châssis fixes Pertura peuvent être utilisés dans l'assortiment standard aussi bien pour des vantaux de porte tirant droit que tirant gauche. Par ailleurs, ils sont également adaptés aux portes à deux vantaux et aux portes entièrement vitrées.

Vous trouverez des informations au sujet du montage des châssis fixes dans nos notices de montage sur le site pertura.ch.

Les châssis fixes en CPL blanc sont disponibles en Suisse également dans la norme CH.



Dimensions de l'ouverture du mur pour le châssis fixe (toutes les indications sont en mm)

Largeur de porte	Ouverture de mur, Largeur	Châssis fixe Dimension extérieure, largeur	Hauteur de porte	Ouverture de mur, Hauteur	Châssis fixe Dimension extérieure, Hauteur
610	575–650	729	1860	1850–1885	1925
735	700–775	854	1985	1975–2010	2050
860	825–900	979	2110	2100–2135	2175
985	950–1025	1104			

Dimension idéale pour châssis fixe / dimension maximale pour châssis fixe

Surfaces bord arrondi

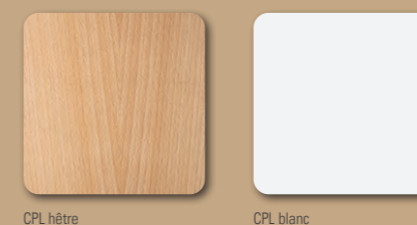

Finition des chants châssis fixe

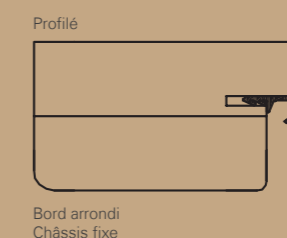

Portes fonctionnelles

- Isolation phonique
- Classe climatique | Protection thermique
- Élément de protection anti-effraction RC2
- Portes coulissantes
- Châssis fixe

- Deux vantaux
- Sas

Fonctions supplémentaires

Deux vantaux



Disponibles pour tous les modèles de porte des chapitres:
 ➤ Portes design
 ➤ Portes nobles
 ➤ Portes stylées
 ➤ Portes lisses
 Exceptions: Hedinn et Meili

À DEUX VANTAUX
 YORI CPL
 Verre Finesse 04

Pour réunir deux pièces en une seule salle. Une porte à deux vantaux comme passage représentatif. Là aussi, vous avez le choix parmi presque toutes les gammes de produits.

Des mandrins passants* sont aussi disponibles en version à un vantail ou deux vantaux.

Choix du sens d'ouverture

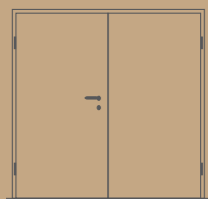

Vantail d'entrée tirant gauche et vantail fixe avec contre-feuillure tirant droit

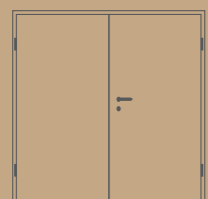

Vantail d'entrée tirant droit et vantail fixe avec contre-feuillure tirant gauche

Découpes pour portes stylées



Découpes pour portes lisses

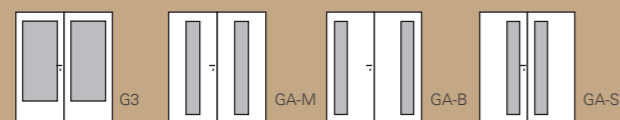

Découpes pour portes design / portes nobles

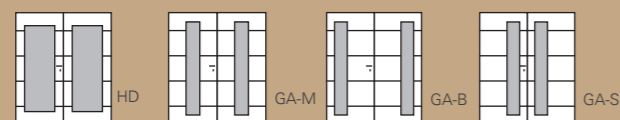

Tilda 10
 Linum 02
 Perla 05

*Un mandrin passant est une variante d'huissierie qui dépend de l'orientation DIN sans étanchéité, plaque de verrouillage ni paumelles.

Sas



Disponibles pour tous les modèles de porte des chapitres:
 ➤ Portes design
 ➤ Portes nobles
 ➤ Portes stylées
 ➤ Portes lisses
 Exceptions: Hedinn et Meili

ÉLÉMENT SAS
 SOLEY laque blanche, hauteur de pièce
 Élément latéral fixe à droite et imposte (le verre pour l'élément latéral et éventuellement l'imposte n'est pas inclus dans le matériel fourni)

La solution idéale pour séparer des pièces et des couloirs comme pare-vue et protection thermique. Les éléments de sas sont également disponibles avec deux éléments latéraux et imposte.

Ne peut pas être livré pour tous les modèles. Veuillez vous adresser à votre conseiller spécialisé.

Sobre et moderne. Avec cette porte, les séparations sont plus faciles.

Autres combinaisons possibles

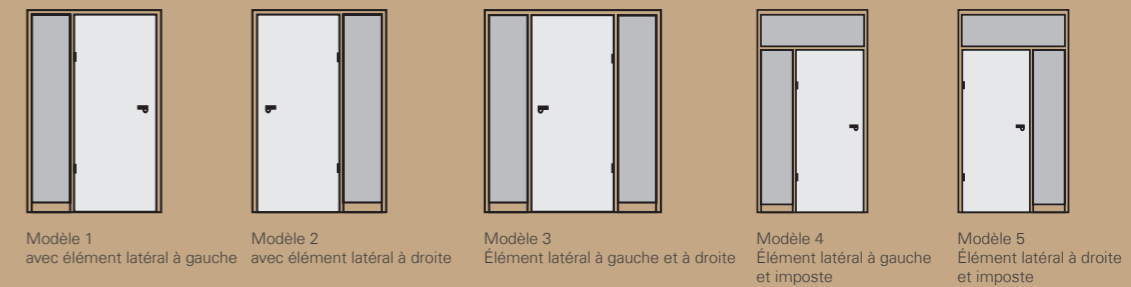

Modèle 1 avec élément latéral à gauche
 Modèle 2 avec élément latéral à droite
 Modèle 3 Élément latéral à gauche et à droite
 Modèle 4 Élément latéral à gauche et imposte
 Modèle 5 Élément latéral à droite et imposte

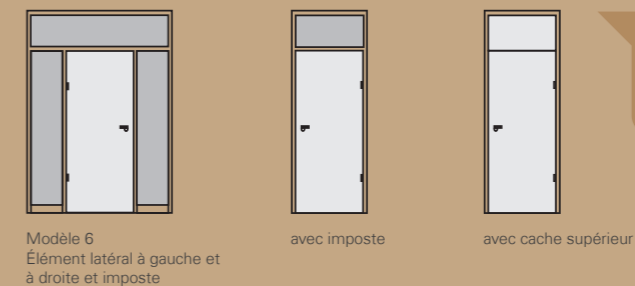

Modèle 6 Élément latéral à gauche et à droite et imposte
 avec imposte
 avec cache supérieur

Panneau supérieur disponible en laque blanche, les surfaces filmées ne sont pas disponibles.

Portes fonctionnelles

Isolation phonique
 Classe climatique | Protection thermique
 Élément de protection anti-effraction RC2
 Portes coulissantes
 Châssis fixe
 Deux vantaux
 Sas

► Fonctions supplémentaires

Fonctions supplémentaires

Aperçu des équipements possibles

VOICI COMMENT LIRE LES TABLEAUX

Fonction supplémentaire pour modèle	Pages	Isolation phonique			Protection anti-effraction RC2							
		32 dB	II	III	RC2	II	III	32 dB	II	III	37 dB	III
NOM DE LA PORTE Version	00-00	x	opt.		x	opt.		x	opt.		x	

Le modèle de porte avec isolation phonique supplémentaire 32 dB peut être associé avec la classe climatique II ou III.

Le modèle de porte avec protection anti-effraction RC2* peut être associé avec la classe climatique II ou III ainsi qu'avec l'isolation phonique 32 dB et la classe climatique I et III, ou l'isolation phonique 37 dB et la classe climatique III.

Dans les premières lignes, vous trouverez les fonctions supplémentaires avec lesquelles peut être équipé un modèle de porte.

Les fonctions sont expliquées en détail ici.

Dans ces lignes, vous trouverez les modèles de porte avec les fonctions possibles. Le X montre les variantes d'équipement qui vont ensemble. L'abréviation «opt.» vous montre les options pouvant être sélectionnées.

SYMBOLES DES FONCTIONS SUPPLÉMENTAIRES



Isolation phonique en décibels



Classe climatique



Protection thermique



Protection anti-effraction*

Fonction supplémentaire pour modèle	Pages	Isolation phonique			Protection anti-effraction RC2*									
		32 dB	II	III	37 dB	III	RC2	II	III	32 dB	II	III	37 dB	III
MILA Laque blanche blanc design Laque gris élégant Laque blanche	21 27 54-55													
LINUM 02, 03, 04, 08, 09 Laque blanche	18-19	x	opt.		x	opt.		x	opt.		x	opt.		x
PERLA 05, 06 Laque gris élégant (Perla 05) Laque blanche	28-29 36-37													

*Élément de protection anti-effraction RC2 selon DIN EN 1627:2011

Vantaux de porte anti-effraction et huisseries RC2 disponibles uniquement avec certificat d'essai pour DIN pour l'Allemagne, sans certificat d'essai pour la Suisse.

Fonction supplémentaire pour modèle	Pages	Isolation phonique						Protection anti-effraction RC2*						Protection thermique											
		32 dB	II	III	32 dB LA	II	III	37 dB	III	42 dB	III	RC2	II	III	32 dB	II	III	37 dB	III	42 dB	III	WS	III		
YORI CPL blanc design CPL blanc CPL aspect bois	20 66-67 68-71																								
SOLEY** Laque gris élégant Laque blanche	24-25 64-65	x	opt.		X**	opt.		x		x		X	opt.		x	opt.		x		x		x	x		

**Soley laque gris élégant n'est pas possible comme porte à isolation phonique 32 dB avec découpe (LA)

Vantaux de porte anti-effraction et huisseries RC2 disponibles uniquement avec certificat d'essai pour DIN pour l'Allemagne, sans certificat d'essai pour la Suisse.

Fonction supplémentaire pour modèle	Pages	Isolation phonique			Protection anti-effraction RC2*					
		32 dB	II	III	RC2	II	III	32 dB	II	III
TILDA Laque blanche blanc design	22-23	x	opt.		x	opt.		x	opt.	
TILDA 11 Laque gris élégant	26									

Vantaux de porte anti-effraction et huisseries RC2 disponibles uniquement avec certificat d'essai pour DIN pour l'Allemagne, sans certificat d'essai pour la Suisse.

Fonction supplémentaire pour modèle	Pages	Isolation phonique			Protection anti-effraction RC2*						
		32 dB	III	37 dB	III	RC2	III	32 dB	III	37 dB	III
PILA Laque blanche	52-53	x		x		x		x		x	

*Élément de protection anti-effraction RC2 selon DIN EN 1627:2011

Vantaux de porte anti-effraction et huisseries RC2 disponibles uniquement avec certificat d'essai pour DIN pour l'Allemagne, sans certificat d'essai pour la Suisse.

Accessoires

Tout ce qu'il faut pour la porte

Ferrures pour portes intérieures

Choisissez pour votre porte intérieure la ferrure adaptée en aluminium.



ARNI
Poignée sur rosace aluminium



ARNAR
Poignée sur rosace aluminium



ALDA
Poignée sur rosace aluminium

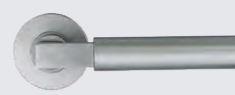

TIKUR
Poignée sur rosace aluminium



VENJA
Poignée sur rosace aluminium

ROSACES SÉPARÉES POUR PORTES INTÉRIEURES



Paire de rosaces salle de bains/WC aluminium



EINAR
Poignée sur rosace Bicolore



HELGI
Poignée sur rosace Bicolore



LILJA
Poignée sur rosace Bicolore

ROSACES SÉPARÉES POUR PORTES INTÉRIEURES



Paire de rosaces salle de bains/WC Bicolore



Paire de cylindre profilé et rosaces Bicolore



BONIR
Poignée sur rosace acier inoxydable



IVI
Poignée sur rosace acier inoxydable



KRONA
Poignée sur rosace acier inoxydable

ROSACES SÉPARÉES POUR PORTES INTÉRIEURES



Paire de rosaces salle de bains/WC acier inoxydable



Cylindre profilé-rosace acier inoxydable



ORVA
Poignée sur rosace acier inoxydable



PUNKTUR
Poignée sur rosace acier inoxydable



SILVA
Poignée sur rosace acier inoxydable

ROSACES POUR RÉNOVATIONS



ERLA
Rosaces de rénovation acier inoxydable



ELIN
Rosaces de rénovation pour WC acier inoxydable

Équipements supplémentaires

Vous pouvez obtenir ces équipements supplémentaires pour les portes des chapitres:

- › Portes design
- › Portes nobles
- › Portes stylées
- › Portes lisses
- › Portes fonctionnelles*

Bandes



PAUMELLE À 2 PIÈCES

Arête lisse nickelée. Pour les portes légères en version standard jusqu'à une largeur de porte de 860 mm avec verre intégré et/ou hauteur de porte de 1985 mm à 2110 mm. En série en fonction du modèle.

- Paumelle supérieure
- Paumelle inférieure
- Logement de paumelle 4 trous
- sans entretien

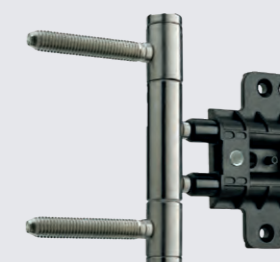

PAUMELLE À 3 PIÈCES

Arête lisse nickelée. Pour portes lourdes. En série selon le modèle de porte. Recommandé à partir d'un poids de porte de 35 kg env.

- paumelle supérieure
- paumelle inférieure
- logement de paumelle 4 trous
- sans entretien



LOGEMENT DE PAUMELLE EN PLASTIQUE RENFORCÉ B9-120-7L (LOT DE 2)

Pour les portes soumises à des contraintes plus importantes et pesant plus de 35 kg. L'épaisseur minimale de l'hubriserie est de 100 mm. La poche de paumelle renforcée n'est pas compatible avec les huisseries en pin.

- set de 2 bandes de paumelles
- avec vis à tête fraisée et capuchons de recouvrement
- à visser 7 fois par le client
- utilisable au lieu de logement de paumelle 4 trous

Peut être commandé en option.

Gabarit de perçage

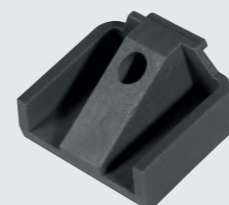

GABARIT DE PERÇAGE POUR LA FIXATION DE L'HUISSERIE SUR LA MAÇONNERIE

Ce gabarit de perçage est une aide au montage pour la fixation de l'hubriserie avec la maçonnerie. Elle est jointe en vrac dans le carton pour les portes de chambre lourdes, par exemple avec verre intégré, la couche intermédiaire spéciale en aggloméré plein ou les huisseries pour portes entièrement vitrées.

- Le gabarit de perçage peut être utilisé pour les huisseries avec les caractéristiques de produit mentionnées ci-dessous à partir d'une date d'achat de 2012.

- Ne peut pas être utilisé avec le sac à bande de paumelles.

Version	Bord arrondi	Bord bombé	Bord profilé	Bord soft
Croquis				
Largeur de revêtement	60 mm	70 mm	60 mm	60 mm
CPL blanc	x	x	x	-
CPL blanc design	-	-	-	x
Décor blanc	x	-	-	-
Laque gris élégant	-	-	-	x
CPL aspect bois	x	-	-	-
Décor aspect bois	x	-	-	-

Équipements supplémentaires

Vous pouvez obtenir ces équipements supplémentaires pour les portes des chapitres:

- › Portes design
- › Portes nobles
- › Portes stylées
- › Portes lisses
- › Portes fonctionnelles*

Serrures



SERRURE À GARNITURES (STANDARD)

Poignée et verrou en plastique de haute qualité pour une fermeture silencieuse, gâche argent nickel



SERRURE WC/ SALLE DE BAINS

Poignée et verrou en plastique de haute qualité pour une fermeture silencieuse, gâche, argent nickel



SERRURE À CYLINDRE PROFILÉ

Poignée et verrou en plastique de haute qualité, gâche argent nickel



Huisseries

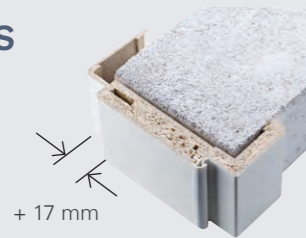

+ 17 mm

PLAGE DE RÉGLAGE D'HUISSIERIE STANDARD

Grâce à un revêtement décoratif avec languette, il est possible d'adapter l'huissierie à différentes épaisseurs de mur.

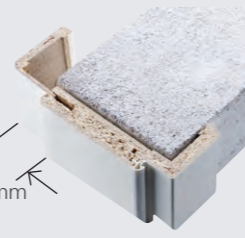

+ 32 mm

REVÊTEMENT DÉCORATIF AVEC LANGUETTE ALLONGÉE

Grâce à la languette allongée, il est possible (en fonction du modèle d'huissierie) d'augmenter la plage de réglage d'une huissierie standard jusqu'à 32 mm.

Butoir de porte

Adapté à toutes les portes lisses et portes design avec couche intermédiaire à âme tubulaire, sauf pour Hedinn. Les deux variantes peuvent aussi être montées ultérieurement facilement sur presque tous les vantaux de portes avec couche intermédiaire à âme tubulaire.



AIMANT ÉLÉMENT DE BLOCAGE

Aimant réglable en hauteur introduit dans la porte. La porte est freinée ou maintenue en place là où un aimant a été collé ou vissé au sol. La porte peut également être ouverte.



AIMANT BUTTOIR DE PORTE

Aimant réglable en hauteur introduit dans la porte. Lorsque l'on ouvre la porte, elle est maintenue en place car un aimant avec butée a été collé ou vissé au sol. La porte ne peut pas être plus ouverte.

Amortisseur SoftClose



Pour portes intérieures

Fermeture automatique amortie. Non pré-monté, également pour un montage ultérieur.

Changement de porte Facile et rapide

Souvent, les anciennes portes coinent, ont été gribouillées par les enfants ou elles sont tout simplement usées et sont tout sauf accueillantes. Si vous souhaitez réaménager vos espaces d'habitation, les portes intérieures ne doivent pas être négligées.

TOUT EST PRÊT?

Enlevez l'ancienne porte de ses gonds et mettez-la de côté.



VOICI COMMENT ENLEVER L'ANCIENNE HUISSERIE

Enlevez maintenant le revêtement décoratif de l'huissierie puis les restes de mousse expansive entre le mur et l'huissierie d'origine. La mousse s'enlève facilement avec une spatule.



© Autor_Matthias Buehner/stock.adobe.com

LE SUCCÈS AVEC JUSTE QUELQUES AIDES

Pour installer la nouvelle porte, il ne vous faut que quelques ustensiles comme de la colle et de la mousse expansive bi-composant. Une fois que vous avez placé l'huissierie dans l'ouverture de porte, remplissez l'interstice avec de la mousse expansive. Lorsque celle-ci a durci, vous devez encore installer le revêtement décoratif collé et suspendre le vantail de porte.



ÇA Y EST, VOUS AVEZ TERMINÉ LE MONTAGE DE LA PORTE DE VOS RÊVES!



Liste de contrôle

Avez-vous pensé à tout?

À l'aide de notre liste de contrôle, voyez facilement et de façon claire tout ce dont vous devez tenir compte et tous les outils et accessoires dont vous avez besoin pour installer votre porte d'entrée.

QU'EST-CE QU'IL ME FAUT POUR COMMANDER MA PORTE?

- Dimensions de l'élément (hauteur, épaisseur du mur, largeur)
- Sens DIN

ÉLÉMENT DE PORTE

- Finition des chants: (porte / huisserie)
- Couche intermédiaire
- Type de porte / modèle
- Surface
- Découpe / verre
- Fonctions spéciales
- Serrure (non contenue dans la livraison)

POUR LE MONTAGE

- Écarteurs de porte
- Mètre-ruban / mètre pliant
- Niveau à bulle (taille 1,80 m et 0,60 m)
- Marteau
- Tournevis (cruciforme et à tête plate)
- Mousse expansive (utiliser de la mousse bi-composant)
- Cale en bois / plaquettes en bois
- Colle (important pour l'assemblage de l' huisserie)
- Crayon
- Silicone / acrylique
- Clé Allen 4 mm avec poignée en T

NOTES

Garantie Portes intérieures PERTURA



Cet article de la marque **Pertura** a été fabriqué conformément aux méthodes de production les plus modernes et est soumis en permanence à un contrôle de qualité exigeant. HORNBAACH Baumarkt (Suisse) AG, Schellenrain 9, 6210 Sursee garantit selon les dispositions suivantes la qualité des **portes intérieures Pertura**.

1. Durée de la garantie

Les portes intérieures sont garanties 8 ans.

La garantie débute à la date d'achat. Afin de pouvoir prouver la date d'achat de votre article, veuillez conserver le ticket de caisse original ou la facture originale.

2. Étendue de la garantie

La garantie couvre exclusivement les défauts de fabrication ou de matériaux et s'applique uniquement à un usage privé dans des conditions normales jusqu'à la classe 5 selon la norme DIN 12400. La garantie suppose que le montage a été effectué correctement selon les consignes et les normes en vigueur. La garantie n'est valable que dans le pays où l'article a été acheté.

Les éléments en verre, portes avec âme spéciale en nid d'abeille ainsi que les portes coulissantes ne sont pas couverts par la garantie.

La garantie n'est pas valable pour les défauts qui résultent

- d'une charge mécanique ou chimique inhabituelle
- d'une manipulation ou utilisation inappropriée
- d'un entretien ou nettoyage inapproprié ou insuffisant
- de force soudaine ou endommagement délibéré
- du montage de la porte dans des zones humides
- de l'utilisation d'un dormant d'un autre fabricant
- de l'utilisation de pièces détachées non originales

Ne sont pas non plus couverts par la garantie les dommages causés aux pièces d'usure résultant d'une usure normale. La garantie n'inclut pas les dommages accessoires ou consécutifs. La réparation ne donne aucun droit à un article de remplacement.

3. Prestations de la garantie

Pendant le délai de garantie, le garant inspecte l'article défectueux pour vérifier s'il s'agit d'un cas de garantie. En cas de garantie, le garant répare ou échange l'article à ses frais. La décision entre les prestations de garantie (réparation ou échange) est prise librement par le garant. Si l'article n'est plus disponible au moment où la garantie s'applique, le garant est autorisé à le remplacer par un produit similaire. L'article remplacé ou les pièces de cet article deviennent la propriété du garant.

Les prestations de garantie (réparation ou échange) ne prolongent pas la durée de la garantie. Les prestations de garantie ne donnent pas droit à une nouvelle garantie.

4. Recours à la garantie

Veillez vous adresser au magasin HORNBAACH le plus proche pour faire valoir votre droit de garantie. Vous le trouverez sur www.hornbach.ch. Afin de convenir d'une inspection de l'article défectueux sur place, vous pouvez également contacter le garant par e-mail à l'adresse suivante: service@hornbach.com.

Le recours à la garantie ne peut intervenir que sur présentation de l'original du ticket de caisse ou de la facture originale de l'e-ticket du compte client.

5. Droits légaux

Les droits découlant de cette garantie s'ajoutent aux droits légaux en cas de défauts sous garantie et de responsabilité du fait des produits, que vous pouvez faire valoir gratuitement. Les droits légaux ne sont pas limités par la présente garantie.

HORNBAACH Baumarkt (Schweiz) AG, Schellenrain 9, 6210 Sursee, hornbach.ch

Mentions légales

HORNBACH Baumarkt (Schweiz) AG
Schellenrain 9
6210 Sursee

Les formes et couleurs des produits ont été soigneusement respectées pendant l'impression de ce catalogue. Cependant, il n'est pas impossible que les couleurs du produit original diffèrent.

[perta.ch](https://www.pertura.ch)